

Технологическая карта урока 1

Тема: ПРЕДМЕТ «МАТЕМАТИКА». СЧЁТ ПРЕДМЕТОВ. ОДИН, ДВА, ТРИ... ПОРЯДКОВЫЕ ЧИСЛИТЕЛЬНЫЕ «ПЕРВЫЙ, ВТОРОЙ, ТРЕТИЙ...»

Педагогические цели	Познакомить с учебным предметом, комплектом «Математика»; выявить умение вести счёт предметов; выяснить, на каком уровне сформированы порядковые представления, научить правильно называть порядковые числительные; создать условия для развития наблюдательности, внимания
Тип, вид урока	Комбинированный
Планируемые результаты (предметные)	Обучающийся знает : что изучает наука «Математика»; умеет : ориентироваться по учебнику и печатной тетради; находить в учебнике и объяснять условные обозначения учебника, считать предметы до 10; классифицировать предметы по признакам; сравнивать предметы и выделять общий или отличительный признаки; называть числа в порядке их следования при счёте; отсчитывать из множества предметов заданное количество (8–10 отдельных предметов)
Универсальные учебные действия (метапредметные)	<p>Личностные. Будут сформированы: положительное отношение к школе и учебной деятельности; интерес к учебному труду; основные моральные нормы поведения; получит возможность для формирования: внутренней позиции школьника на уровне положительного отношения к школе; оценки и принятия следующих базовых ценностей: «добро», «терпение», «родина», «природа», «семья».</p> <p>Регулятивные. Научится: принимать и сохранять учебную задачу; оценивать результат своих действий; получит возможность научиться: адекватно воспринимать оценку своей работы учителем, товарищами; организовывать свое рабочее место под руководством учителя.</p> <p>Познавательные. Научится: понимать заданный вопрос, в соответствии с ним строить ответ в устной форме; осуществлять поиск необходимой информации в разных источниках; понимать знаки, символы; получит возможность научиться: ориентироваться на возможное разнообразие способов решения учебной задачи; подводить анализируемые объекты под понятия разного уровня обобщения; проводить аналогии между изучаемым материалом и собственным опытом; ориентироваться в учебнике: определять умения, которыми овладеет на основе изучения раздела.</p>

	Коммуникативные. Научиться : использовать в общении правила вежливости; получить возможность научиться : строить понятные для партнера высказывания; участвовать в диалоге на уроке и в жизненных ситуациях
Формы и методы обучения	Формы: фронтальная, индивидуальная. Методы: словесный, наглядный, практический
Основное содержание темы, понятия и термины	Учебник математики. Роль математики в жизни людей и общества. Счёт предметов (с использованием количественных и порядковых числительных)
Основные источники информации	1. <i>Бененсон, Е. П.</i> Математика. 1 класс [Текст] : тетрадь № 1, 2 / Е. П. Бененсон, Л. С. Итина. – М. : Корпорация «Федоров», 1998. 2. <i>Волина, В. В.</i> Праздник числа [Текст] / В. В. Волина. – М. : Знание, 1993. 3. <i>Гейдман, Б. П.</i> Считаем до 10 [Текст] : рабочая тетрадь / Б. П. Гейдман [и др.]. – М. : Гимназия «Открытый мир», 1995. 4. <i>Моро, М. И.</i> Математика. 1 класс [Текст] : учеб. для общеобразоват. учреждений : в 2 ч. / М. И. Моро, С. И. Волкова, С. В. Степанова. – М. : Просвещение, 2012. 5. <i>Моро, М. И.</i> Тетрадь по математике № 1, 2. 1 класс [Текст] / М. И. Моро, С. И. Волкова. – М. : Просвещение, 2012
Образовательные (цифровые) ресурсы	Учебник, печатная тетрадь, счетный материал, сюжетные картинки, магнитная доска, фланелеграф, геометрические фигуры

Сценарий урока

Этап (элемент) урока	Методический прием	Деятельность учителя	Деятельность учащихся		Текущий контроль
			осуществляемые действия	формируемые умения	
1	2	3	4	5	6
I. Организационный момент	Фронтальная беседа	Приветствует учащихся, проверяет готовность класса и оборудования; эмоционально настраивает на учебную деятельность. – Проверим готовность к уроку. – Фиксирование отсутствующих	Приветствуют учителя. Отвечают на вопросы учителя. Организуют свое рабочее место, проверяют наличие индивидуальных учебных принадлежностей на столе	Проявляют эмоциональную отзывчивость к веселым вопросам, пробуждающим любознательность	Наблюдение учителя
II. Знакомство с предметом и учебным комплектом «Математика»	Фронтальная беседа. Работа с учебником, печатными тетрадями	Рассказывает о том, что изучает предмет «Математика», что они узнают, какие «открытия» сделают на уроках математики. – Как вы думаете, ребята, для чего нужен предмет «Математика»? – В овладении математикой нам поможет учебник, состоящий из двух книг. Его написали М. И. Моро, С. И. Волкова и С. В. Степанова. Нужны будут две тетради, в которых можно рисовать, раскрашивать, писать, но только на специально отведённых для этого местах. – Что особенно понравилось, привлекло ваше внимание?	Слушают рассказ учителя, отвечают на вопросы. Самостоятельно рассматривают учебник и тетради более подробно	Принимают и сохраняют учебную цель и задачу	Работа с учебником, печатными тетрадями

1	2	3	4	5	6
III. Составление рассказа по сюжетной картинке	Фронтальная работа по сюжетной картинке	<ul style="list-style-type: none"> – Рассмотрите сюжетную картинку на доске, используйте в своём рассказе понятия: «слева», «справа», «впереди», «сзади», «больше», «меньше», «выше», «ниже» и т. д. – Посчитайте отдельные предметы. – Сколько берёз растёт около школы? – Каких предметов на рисунке столько же, сколько берёз? – Как идут дети? Пара – это сколько? – Сколько пар детей мы видим на рисунке? 	<p>По сюжетной картинке, подобранной учителем, дети составляют рассказ о первом школьном дне.</p> <p>Отвечают на вопросы учителя.</p> <p>– <i>Парами. Два</i></p>	Осознанно и произвольно строят речевые высказывания в устной форме. Используют сюжетную картинку для решения учебной задачи. Принимают и сохраняют учебную цель и задачу	Работа с сюжетной картинкой и ответы на вопросы
IV. Упражнение в счёте предметов	<p>Дидактическое упражнение в счёте предметов</p> <p>Работа с использованым наглядного материала и по учебнику (с. 4, ч. 1)</p>	<p>Задаёт в о п р о с ы :</p> <ul style="list-style-type: none"> – Как вы думаете, нужно ли людям уметь считать? Для чего? Умеете ли вы считать? Тогда посчитаем хором до 10 <ul style="list-style-type: none"> – Сколько зайчиков вы видите? – Сколько медвежат? – Сколько белочек? И т. д. – Задайте друг другу похожие вопросы. – Давайте сравним предметы по какому-либо заданному признаку. – Задайте вопросы друг другу, используя слово «сколько», по рисунку, данному на полях учебника (с. 4, ч. 1) 	<p>Учащиеся отвечают на вопросы учителя, считают хором под руководством учителя</p> <p>Отвечают на вопросы учителя, задают друг другу в о п р о с ы с о с л о в о м « с к о л ь к о » .</p> <ul style="list-style-type: none"> – Сколько жёлтых? – Сколько больших? – Сколько маленьких? – Сколько морковок у зайчат? – Сколько грибов у белочек? – Сколько ромашек? – Сколько колокольчиков? 	<p>Принимают и сохраняют учебную цель и задачу</p> <p>Осознанно и произвольно строят речевые высказывания в устной форме. Используют наглядный материал в учебнике для решения учебной задачи</p>	Счет предметов с использованием наглядного материала и ответы на вопросы

1	2	3	4	5	6
		Проводит физкультминутку. Летели две птички, собой невелички. Как они летели, все люди глядели. Как они садились, все люди дивились	Исходное положение – ноги на ширине плеч. Декламируют стихотворение, выполняя движения	Выполняют упражнения для профилактики утомления	Наблюдение учителя
V. Формирование порядковых представлений . 1. Подготовка к восприятию порядковых числительных	Эвристическая беседа, игровой момент	Читает загадку: В снег упал Серёжка, а за ним – Алёшка, А за ним – Иринка, а за ней – Маринка, А потом упал Игнат. Сколько на снегу ребят? – Кто упал в снег первым? Кто за ним? – Кто оказался на снегу самым последним? – Посчитаем ребят в той последовательности, в которой они падали в снег. – А теперь посчитаем, сколько ребят сидит у нас в классе на каждом ряду.	Отгадывают загадку, отвечают на вопросы учителя. Считают хором под руководством учителя: <i>Первый – Серёжка, второй – Алёшка, третья – Иринка, четвёртая – Маринка, пятый – Игнат.</i> Считают хором	Понимают смысл загадки. Принимают и сохраняют учебную цель и задачу. Осознанно и произвольно строят речевые высказывания в устной форме. Используют наглядный материал в учебнике для решения учебной задачи	Ответы на вопросы с использо ванием порядковых числительн ых
2. Формирование умения считать предметы по порядку	Игровой момент. Фронтальная работа с наборным полотном	Читает отрывок из стихотворения К. И. Чуковского «Тараканище»: Ехали медведи на велосипеде. А за ними кот задом наперёд. А за ним комарики на воздушном шарике. А за ними раки на хромой собаке.		Слушают стихотворение, понимают его смысл. Принимают и сохраняют учебную цель и задачу.	Работа с наборным полотном (магнитной доской, фланелеграфом)

1	2	3	4	5	6
	и по сюжетной картинке	<p>Волки на кобыле, Львы в автомобиле, Зайчики в трамвайчике, Жаба на метле...</p> <p>– Поставьте на наборное полотно фигурки зверей в той последовательности, в которой они ехали. – Посчитайте всех зверей по порядку. – А теперь посчитайте их в обратном порядке: справа налево.</p>	<p>Выставляют по одной фигурке каждого персонажа: медведь, кот, комарик, рак, волк, лев, зайчик, жаба. Считают хором в прямом и обратном порядке под руководством учителя.</p>	<p>Осознанно и произвольно строят речевые высказывания в устной форме.</p> <p>Используют наглядный и счетный материал для решения</p>	
	Работа по учебнику (с. 5)	<p>– Что изображено на рисунке? – Паровозик какого цвета везёт поезд? – Кто едет в первом вагоне? Кто во втором? – Сколько всего вагончиков тянет паровозик? – Посчитаем всех пассажиров по порядку. – Изменится ли что-нибудь, если поезд повезёт зелёный паровоз? – Какой вагончик станет первым? – Кто в нём едет? Кто будет ехать за ним? – А кто окажется в последнем вагоне? – Посчитаем теперь всех пассажиров по порядку</p>	<p>Рассматривают рисунок в учебнике и отвечают на вопросы учителя</p>	<p>учебной задачи</p>	

1	2	3	4	5	6
	Работа по сюжетной картинке	Вывешивает на доску сюжетную картинку и просит учеников посчитать на ней различные предметы по порядку. <i>(Если подходящей картинке нет, учитель может использовать различный счётный материал. На магнитную доску выставляются по очереди фигурки зверей, птиц и т. д. Учитель просит детей составить небольшой рассказ, а затем посчитать различные предметы по порядку)</i>	Считают по сюжетной картинке различные предметы по порядку		
		Проводит физкультминутку. Вот мы руки развели, словно удивились. И друг другу до земли в пояс поклонились! Наклонились, выпрямились, Наклонились, выпрямились. Ниже, ниже, не ленись, Поклонись и улыбнись	Исходное положение – ноги на ширине плеч. Декламируют стихотворение, выполняя движения	Выполняют упражнения для профилактики утомления	Наблюдение учителя
VI. Работа с геометрическим материалом	Эвристическая беседа, игровой момент	На доске: геометрические фигуры (см. учебник, с. 5), фигурка Незнайки. – Ребята, Незнайку попросили среди данных фигур найти все круги. Он выполнил эту работу так... <i>(Учитель оставляет все красные фигуры, а остальные убирает, но так, чтобы убранные с доски фигуры дети могли видеть.)</i>	Наблюдают за действиями учителя и отвечают на его вопросы	Используют наглядный геометрический материал для решения учебной задачи. Осуществляют взаимопроверку в парах	Работа с геометрическим материалом (магнитной доской, фланелеграфом)

1	2	3	4	5	6
		<ul style="list-style-type: none"> – Правильно Незнайка выполнил задание? – Почему так считаете? – По какому признаку он объединил фигуры? – Как нужно было выполнить задание? Помогите Незнайке. – Назовите фигуры, которые вы убрали. – Нарисуйте в ваших тетрадях квадрат, круг, треугольник. – Проверьте работу друг друга 	<p>– По цвету.</p> <p>Убирают квадрат, треугольник и выставляют на доску круг жёлтого цвета. Выполняют взаимопроверку</p>		
V. Подведение итогов	Обобщающая беседа	<p>Анализирует и оценивает успешность в достижении цели.</p> <ul style="list-style-type: none"> – Чему учились на уроке? – Какое задание вам понравилось больше всего? Почему? – Что особенно запомнилось? – Какую работу хотели бы выполнить ещё? 	<p>Формулируют полные ответы на вопросы.</p> <p>Высказывают предположения</p>	<p>Высказывают собственное мнение. Адекватно воспринимают качественную оценку своей работы</p>	<p>Развернутые ответы на вопросы</p>

Технологическая карта урока 2

Тема: ПРОСТРАНСТВЕННЫЕ ОТНОШЕНИЯ «ВВЕРХУ», «ВНИЗУ», «СЛЕВА», «СПРАВА»

Педагогические цели	Выяснить, на каком уровне сформированы пространственные отношения «вверх», «вниз», «налево», «направо»; развивать навык определения местоположения предметов (вверх, вниз, слева, справа); продолжать работу по формированию умения сравнивать предметы и группы предметов; создать условия для развития мыслительных операций – анализа, сравнения
Тип, вид урока	Комбинированный
Планируемые результаты (предметные)	Обучающийся умеет: моделировать разнообразные расположения объектов на плоскости и в пространстве по их описанию, описывать расположение объектов с использованием слов: вверху, внизу, слева, справа, за; называть числа в порядке их следования при счёте; отсчитывать из множества предметов заданное количество (8–10 отдельных предметов)
Универсальные учебные действия (метапредметные)	<p>Личностные. Будут сформированы: положительное отношение к школе и учебной деятельности; интерес к учебному труду; основные моральные нормы поведения; получит возможность для формирования: внутренней позиции школьника на уровне положительного отношения к школе; уважения к своей семье, к своим родственникам, любовь к родителям.</p> <p>Регулятивные. Научится: принимать и сохранять учебную задачу; оценивать результат своих действий; получит возможность научиться: адекватно воспринимать оценку своей работы учителем, товарищами; определять цель выполнения заданий на уроке, во внеурочной деятельности, в жизненных ситуациях под руководством учителя.</p> <p>Познавательные. Научится: понимать заданный вопрос, в соответствии с ним строить ответ в устной форме; осуществлять поиск необходимой информации в разных источниках; понимать знаки, символы; получит возможность научиться: ориентироваться на возможное разнообразие способов решения учебной задачи; подводить анализируемые объекты под понятия разного уровня обобщения; проводить аналогии между изучаемым материалом и собственным опытом; отвечать на простые вопросы учителя, находить нужную информацию в учебнике.</p> <p>Коммуникативные. Научится: использовать в общении правила вежливости; получит возможность научиться: строить понятные для партнера высказывания; отвечать на вопросы учителя, товарищей по классу</p>

Формы и методы обучения	<i>Формы:</i> фронтальная, индивидуальная. <i>Методы:</i> словесный, наглядный, практический
Основное содержание темы, понятия и термины	Местоположение предметов, взаимное расположение предметов на плоскости и в пространстве: выше – ниже, слева – справа, левее – правее, сверху – снизу, между, за. Направления движения: вверх, вниз, налево, направо
Образовательные (цифровые) ресурсы	Учебник, печатная тетрадь, счетный материал, сюжетные картинки; магнитная доска, фланелеграф, геометрические фигуры; цветные карандаши

Сценарий урока

Этап (элемент) урока	Методический прием	Деятельность учителя	Деятельность учащихся		Текущий контроль
			осуществляемые действия	формируемые умения	
1	2	3	4	5	6
I. Организационный момент	Фронтальная беседа	Приветствует учащихся, проверяет готовность класса и оборудования, эмоционально настраивает на урок. – Ребята, вам тепло? В классе светло? Прозвенел для вас звонок? Уже закончился урок? Только начался урок? Хотите учиться? Значит можно садиться! – Проверим готовность к уроку.	Приветствуют учителя. Отвечают на вопросы учителя. Организуют свое рабочее место, проверяют наличие индивидуальных учебных принадлежностей на столе	Проявляют эмоциональную отзывчивость к веселым вопросам, пробуждающим любознательность	Наблюдение учителя
II. Изучение нового материала. 1. Составление рассказа по сюжетным картинкам	Фронтальная работа по сюжетной картинке (с. 6–7 учебника), игровой	Задаёт в о п р о с ы по сюжетной картинке (с. 6 учебника) с целью выяснить, на каком уровне сформированы пространственные отношения «вверху», «внизу». – Кто находится вверху рисунка? – В какую игру играют дети,	Рассматривают иллюстрацию в учебнике и составляют рассказ о том, в какие игры любят играть дети летом. – <i>Дети, катающиеся с горки.</i>	Принимают и сохраняют учебную цель и задачу. Осознанно и произвольно строят	Работа с сюжетными картинками в учебнике. Использование фланелеграфа

1	2	3	4	5	6
	<p>момент</p>	<p>изображённые внизу рисунка? – Рассмотрите детей, качающихся на качелях. Кто находится вверху? – Кто внизу? – Расскажите о детях на горке. Кто выше всех? – Кто находится в самом низу? – Рассмотрите рисунок в учебнике на с. 7. Расскажите, как мальчику дойти до школы. – А как ему дойти до кинотеатра? Использует фланелеграф или магнитную доску с фигуркой мальчика, изображениями школы, театра и нескольких дорог. – Молодцы, ребята. Вы помогли мальчику. С вашей помощью он попал к нам на урок и сможет учиться вместе с нами. <i>(Оставляет на доске фигурку мальчика.)</i> – Послушайте стихотворение поэта Валентина Берестова, которое поможет вам лучше запомнить направления «лево», «право»: Стоял ученик на развилке дорог, Где право? Где лево? Понять он не мог. Но вдруг ученик в голове почесал Той самой рукою, которой писал, И мячик кидал, и страницы листал,</p>	<p>– <i>Они строят из песка.</i> – <i>Девочка.</i> – <i>Мальчик.</i> – <i>Мальчик в голубом костюме.</i> – <i>Мальчик в пёстрой футболке и белых шортах.</i> Отвечают на вопросы учителя. Учащиеся словесно описывают путь мальчика, используя слова: <i>вперёд, назад, вверх, вниз, налево, направо.</i> Анализируют стихотворение и отвечают на вопросы учителя</p>	<p>речевые высказывания в устной форме. Используют сюжетные картинки для решения учебной задачи</p>	<p>или магнитной доски с фигуркой мальчика, изображениями школы, театра и нескольких дорог</p>

		И ложку держал.			
--	--	-----------------	--	--	--

1	2	3	4	5	6
		<p>«Победа!» – раздался ликующий крик. Где «право», где «лево», узнал ученик. – Как ученик догадался, где «право», где «лево»? Проводит физкультминутку. Тишина стоит вокруг, вышли косари на луг. Взмах косой туда-сюда, делай «раз» и делай «два»</p>	<p>Исходное положение – ноги на ширине плеч. Декламируют стихотворение, выполняя движения</p>	<p>Выполняют упражнения для профилактики утомления</p>	<p>Наблюдение учителя</p>
<p>2. Формирование навыка определения местоположения предметов в пространстве</p>	<p>Фронтальная работа с наглядным материалом</p>	<p>Беседа по вопросам о предметах, имеющихся в классе: – Что выше: стол или стул? – Кто ниже: Серёжа или Таня? – Что находится в кабинете вверху? – Что находится внизу? И т. д. Прикрепляет на доску различные фигурки. – Определите, какой (какие) предмет (предметы) расположен слева, какой справа. <i>Например:</i> на доске грибы и ягоды земляники. – Что находится слева: грибы или ягоды? – Что находится справа?</p>	<p>Отвечают на вопросы учителя</p>	<p>Используют наглядный счетный материал для решения учебной задачи</p>	<p>Работа с наглядным материалом. Ответы на вопросы учителя</p>

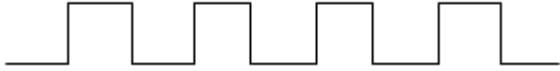
1	2	3	4	5	6
3. Работа в тетради	Творческое задание	<p>– Кто изображён на рисунке? Сколько кроликов?</p> <p>– Кроликов, которые смотрят направо, оставьте белыми, а тех, которые смотрят налево, закрасьте чёрным цветом.</p> <p>– Дорисуйте морковки так, чтобы у всех кроликов их стало поровну.</p> <p>Взаимопроверка</p>	<p>Работают в тетради № 1 (с. 4, рисунок 2).</p> <p>Рассматривают иллюстрации в печатной тетради и отвечают на вопросы.</p> <p>Рисуют морковки по заданию.</p> <p>Взаимопроверка в парах</p>	<p>Принимают и сохраняют учебную цель и задачу.</p> <p>Применяют коммуникативные навыки</p>	Работа в печатной тетради
		<p>Проводит физкультминутку.</p> <p>Мы становимся все выше, Достаем руками крыши. На два счета поднялись, Три, четыре – руки вниз</p>	<p>Исходное положение – ноги на ширине плеч.</p> <p>Декламируют стихотворение, выполняя движения</p>	<p>Выполняют упражнения для профилактики утомления</p>	Наблюдение учителя
III. Письмо по образцу	<p>Задания на развитие внимания, мышления, умения ориентироваться в тетради по клеточкам. Работа в тетради № 1 (с. 4)</p>	<p>Задание 1:</p> <p>– Обведите по контурам флажки. <i>(На первых уроках можно разрешить ученикам обводить фигуры по точечным контурам простым карандашом, но впоследствии этот вид работы выполняется ручкой.)</i></p> <p>– Флажки, которые находятся левее, закрасьте красным карандашом, а флажки, которые расположены правее, – зелёным.</p> <p>Задание 2. Рисование «дорожки»:</p> 	<p>Закрашивают флажки цветными карандашами.</p> <p>Обводят образец по точкам, а затем повторяют его самостоятельно</p>	<p>Принимают и сохраняют учебную цель и задачу</p>	Работа в тетради по образцу

1	2	3	4	5	6
IV. Подведение итогов	Обобщающая беседа	Анализирует и оценивает успешность в достижении цели и определяет перспективы последующей работы. – Что нового узнали? – Что особенно понравилось? – Какую работу вам хотелось бы выполнить ещё? Понравилась ли вам ваша работа на уроке?	Формулируют полные ответы на вопросы. Высказывают предположения	Формулируют собственное мнение. Адекватно воспринимают качественную оценку своей работы	Развернутые ответы на вопросы

Технологическая карта урока 3

Тема: ВРЕМЕННЫЕ ОТНОШЕНИЯ «РАНЬШЕ», «ПОЗЖЕ», «СНАЧАЛА», «ПОТОМ»

Педагогические цели	Выяснить, на каком уровне сформированы элементарные временные представления: «раньше», «позже», «сначала», «потом», пространственные отношения: «стоять перед», «следовать за», «находиться между»; создать условия для развития внимания, мышления, привития аккуратности; научить правильно называть порядковые числительные
Тип, вид урока	Комбинированный
Планируемые результаты (предметные)	Обучающийся умеет: упорядочивать события, располагая их в порядке следования (раньше, позже, ещё позднее); называть числа в порядке их следования при счёте; отсчитывать из множества предметов заданное количество (8–10 отдельных предметов)

<p>Универсальные учебные действия (метапредметные)</p>	<p>Личностные. Будут сформированы: положительное отношение к школе и учебной деятельности; интерес к учебному труду; основные моральные нормы поведения; получит возможность для формирования: внутренней позиции школьника на уровне положительного отношения к школе, роли ученика, интереса (мотивации) к учению.</p> <p>Регулятивные. Научится: принимать и сохранять учебную задачу; оценивать результат своих действий; получит возможность научиться: адекватно воспринимать оценку своей работы учителем, товарищами; определять план выполнения заданий на уроках, внеурочной деятельности, жизненных ситуациях под руководством учителя.</p> <p>Познавательные. Научится: понимать заданный вопрос, в соответствии с ним строить ответ в устной форме; осуществлять поиск необходимой информации в разных источниках; понимать знаки, символы; получит возможность научиться: ориентироваться на возможное разнообразие способов решения учебной задачи; подводить анализируемые объекты под понятия разного уровня обобщения; проводить аналогии между изучаемым материалом и собственным опытом; сравнивать предметы, объекты: находить общее и различие.</p> <p>Коммуникативные. Научится: использовать в общении правила вежливости; получит возможность научиться: строить понятные для партнера высказывания; соблюдать простейшие нормы речевого этикета: здороваться, прощаться, благодарить</p>
<p>Формы и методы обучения</p>	<p>Формы: фронтальная, индивидуальная.</p> <p>Методы: словесный, наглядный, практический</p>

Основное содержание темы, понятия и термины	Временные представления: раньше, позже, сначала, потом. Местоположение предметов, взаимное расположение предметов на плоскости и в пространстве: выше – ниже, слева – справа, левее – правее, сверху – снизу, между, за. Направления движения: вверх, вниз, налево, направо
Образовательные (цифровые) ресурсы	Учебник, печатная тетрадь, счетный материал, сюжетные картинки, герои сказки «Колобок», «Теремок», «Репка»; магнитная доска, фланелеграф, геометрические фигуры; цветные карандаши

Сценарий урока

Этап (элемент) урока	Методический прием	Деятельность учителя	Деятельность учащихся		Текущий контроль
			осуществляемые действия	формируемые умения	
1	2	3	4	5	6
I. Организационный момент	Фронтальная беседа	Приветствие учащихся. – Ребята, вам тепло? В классе светло? Прозвенел для вас звонок? Уже закончился урок? Только начался урок? Хотите учиться? Значит можно садиться! – Проверим готовность к уроку	Приветствуют учителя. Отвечают на вопросы учителя. Организуют рабочее место, проверяют наличие индивидуальных учебных принадлежностей на столе	Проявляют эмоциональную отзывчивость к вопросам, пробуждающим любознательность	Наблюдение учителя
II. Формирование временных представлений . 1. Подготовка к восприятию временных отношений «раньше», «позже», «сначала», «потом»	Эвристическая беседа. Работа по учебнику (с. 8)	– Рассмотрите рисунки и подумайте, какая история могла произойти с зайчиком. – Что вы заметили? – Расположите рисунки по порядку. – Что зайчишка должен сделать раньше: • позавтракать или сделать зарядку; • умыться или позавтракать? – Как вы думаете, следовало бы зайчику встать раньше? Почему так считаете?	Рассматривают иллюстрации в учебнике и отвечают на вопросы учителя	Осознанно и произвольно строят речевые высказывания в устной форме. Используют рисунки в учебнике для решения учебной задачи	Работа с сюжетными картинками по учебнику

1	2	3	4	5	6
<p>2. Формирование представлений «раньше», «позже», «сначала», «потом»</p>	<p>Фронтальная работа с наглядным материалом, игровой момент</p>	<p>– Вы, конечно, помните, ребята, сказочного героя, который пел хвастливую песенку: Я от бабушки ушёл, Я от дедушки ушёл, А от тебя... И подавно уйду.</p> <p>– Кто этот герой? <i>(Учитель выставляет на магнитную доску фигурку Колобка.)</i></p> <p>– Кого встретил Колобок на своём пути? <i>(Учитель выставляет на доску фигурки зайчика, волка, медведя, лисы.)</i></p> <p>– Кого встретил Колобок раньше других?</p> <p>– Кого Колобок встретил позже: медведя или волка? Кого Колобок встретил сначала: лису или медведя? Расположите сказочных персонажей в том порядке, в каком они встретились Колобку. Посчитайте их по порядку</p>	<p>Отгадывают загадку учителя. Вспоминают сказку и отвечают на вопросы учителя.</p> <p>Выполняют счёт персонажей</p>	<p>Понимают смысл загадки. Осознанно и произвольно строят речевые высказывания в устной форме. Используют наглядный материал для решения учебной задачи</p>	<p>Наблюдение учителя</p>
<p>3. Самостоятельная работа</p>	<p>Самостоятельная работа</p>	<p>– Изобразите в рабочих тетрадях предметы следующим образом:</p> <ul style="list-style-type: none"> • нарисуйте сначала квадрат, затем круг; • грибок после землянички; • зелёный круг раньше красного; • сначала две морковки, а потом три яблока. 	<p>Рисуют в тетради по заданию учителя.</p>	<p>Осуществляют анализ объектов. Строят рассуждения в форме связи простых суждений об объекте. Оценивают правильность</p>	<p>Самостоятельная работа в тетради</p>

1	2	3	4	5	6
		<p>Взаимопроверка. – Придумайте аналогичные задания. <i>(Часть заданий выполняют в тетради, часть – на доске или наборном полотне.)</i> Учитель вывешивает на доску несколько картинок, например, это могут быть: гусеница, бабочка, куколка; цыплёнок, курица, яйцо; семечко, цветок, плод... – Рассмотрите рисунки и ответьте на вопросы: – Что было раньше? Что было сначала? – Что было позже? Что было потом?</p>	<p>Взаимопроверка в парах. Придумывают аналогичные задания и выполняют их в тетради и на магнитной доске. Отвечают на вопросы учителя</p>	<p>выполнения действий на уровне адекватной оценки соответствия результатов требованиям данной задачи</p>	
<p>4. Работа над развитием внимания</p>	<p>Эвристическая беседа. Работа по учебнику (с. 8)</p>	<p>– Рассмотреть картинки на полях учебника и сравните их. – Как по-другому можно было бы расположить этих же зверушек?</p>	<p>Анализируют рисунки в учебнике и отвечают на вопросы учителя</p>	<p>Строят речевые высказывания в устной форме. Используют рисунки в учебнике для решения учебной задачи</p>	
		<p>Проводит физкультминутку. – Эй, кузнец-молодец, захромал мой жеребец. Ты подкуй его опять. – Отчего же не подковать? Вот гвоздь, вот подкова. Раз, два – и готово</p>	<p>Исходное положение – ноги на ширине плеч. Декламируют стихотворение, выполняя движения</p>	<p>Выполняют упражнения для профилактики утомления</p>	<p>Наблюдение учителя</p>

1	2	3	4	5	6
<p>III. Формирование порядковых представлений. 1. Знакомство с порядковыми отношениями «стоять перед», «следовать за», «находиться между»</p>	<p>Игровой момент, фронтальная беседа. Работа по учебнику (с. 9)</p>	<p>Учитель под музыку читает: В чистом поле теремок, теремок. Он ни низок, ни высок, ни высок. Кто, кто в теремочке живёт? Кто, кто в невысоком живёт? <i>С. Маршак. Теремок</i> – А вы, ребята, помните, кто жил в теремке? – Кто поселился в теремке первым? – Кто пришёл за ней? – Рассмотрите рисунок в учебнике. – Кто поселился в теремке перед ёжиком? – Кто находится между зайчиком и лисицей? – Кто пришёл последним? – Посчитаем всех обитателей теремка по порядку</p>	<p>Отвечают на вопросы учителя. – <i>Мышка-норушка.</i> – <i>Лягушка-квакушка.</i> – <i>Зайчик-попрыгайчик.</i> – <i>Ёжик ни головы, ни ножек.</i> – <i>Волк зубами щёлк.</i> Считают хором под руководством учителя: <i>первая мышка, вторая лягушка, третий зайчик, четвёртый ёжик, пятая лиса, шестой волк</i></p>	<p>Осуществляют анализ объектов. Строят рассуждения в форме связи простых суждений об объекте. Оценивают правильность выполнения действий на уровне адекватной оценки соответствия результатов требованиям данной задачи</p>	<p>Работа по иллюстрациям учебника</p>
<p>2. Формирование умения определять порядковые отношения и правильно называть порядковые числительные</p>	<p>Практическая работа.</p>	<p>– Расположите на доске зайчика. – За ним поставьте медведя. – Между медведем и зайчиком поместите слонёнка. – Перед зайчиком поставьте белочку. – За медведем поставьте котёнка. – Посчитаем по порядку.</p>	<p>Располагают на доске героев сказки в заданном порядке. Считают вслух под руководством учителя. Рассматривают задание.</p>	<p>Осознанно и произвольно строят речевые высказывания в устной форме. Используют счетный материал для решения</p>	<p>Наблюдение учителя</p>

				учебной	
--	--	--	--	---------	--

1	2	3	4	5	6
	Фронтальная беседа	<ul style="list-style-type: none"> – Какие геометрические фигуры изображены на рисунке на полях учебника (с. 9)? – Чем похожи и чем отличаются эти фигуры? – Какого цвета круг лежит перед зеленым кругом? Какой круг находится между красным и зеленым кругом? И т. д. 	<ul style="list-style-type: none"> – <i>Круги.</i> – <i>Похожи по форме и по размеру. Отличаются цветом</i> 	задачи	
III. Письмо по образцу	Творческое задание (тетрадь № 1, с. 5, задание 4)	– Сравните образцы	Выполняют задание. Взаимопроверка	Оценивают правильность выполнения действий на уровне адекватной оценки соответствия результатам требованиям данной задачи	Работа в печатной тетради
		Проводит физкультминутку. Видим, скачут по опушке. Две веселые лягушки, Прыг-скок, прыг-скок, Прыгать с пятки на носок	Исходное положение – ноги на ширине плеч. Декламируют стихотворение, выполняя движения	Выполняют упражнения для профилактики утомления	Наблюдение учителя
IV. Работа по формированию порядковых представлений	Игровой момент, фронтальная беседа по учебнику на	<ul style="list-style-type: none"> – Рассмотрите в учебнике рисунок 2. – Герои какой сказки изображены на рисунке? – Вспомним, как они пытались вытянуть репку. Кто пришёл к репке первым? 	<ul style="list-style-type: none"> – <i>Сказка «Репка».</i> – <i>Дедка за репку, бабка за дедку, внучка за бабку, Жучка за внучку, кошка за</i> 	Осуществляют анализ объектов. Осознанно и произвольно строят речевые	Работа по иллюстрациям в учебнике

й	с. 9	– Кто находится между кошкой и внучкой?	<i>Жучку, мышка за кошку.</i>	высказывания в устной форме.	с использованием
---	------	---	-------------------------------	------------------------------	------------------

Окончание табл.

1	2	3	4	5	6
		– Кто пришёл за кошкой?	Задают друг другу вопросы по рисунку 2	Используют наглядный материал для решения учебной задачи	порядковых числительных
V. Подведение итогов	Обобщающая беседа	Анализ и оценка успешности достижения цели и перспектива последующей работы. – Чему учились на уроке? – Какие открытия сделали? – Какова ваша роль на уроке?	Формулируют полные ответы на вопросы	Формулируют собственное мнение. Адекватно воспринимают качественную оценку своей работы	Развернутые ответы на вопросы

Технологическая карта урока 4

Тема: ОТНОШЕНИЯ «СТОЛЬКО ЖЕ», «БОЛЬШЕ», «МЕНЬШЕ»

Педагогические цели	Раскрыть предметный смысл отношений «больше», «меньше», «равно»; учить устанавливать данные отношения между предметами; развивать навыки счёта в пределах 10, как прямой, так и обратный
Тип, вид урока	Комбинированный
Планируемые результаты (предметные)	Обучающийся умеет: сравнивать две группы предметов, объединяя предметы в пары и опираясь на сравнение чисел в порядке их следования при счёте; делать вывод, в каких группах предметов поровну (столько же), в какой группе предметов больше (меньше) и на сколько

<p>Универсальные учебные действия (метапредметные)</p>	<p>Личностные. Будут сформированы: положительное отношение к школе и учебной деятельности; интерес к учебному труду; основные моральные нормы поведения; получит возможность для формирования: внутренней позиции школьника на уровне положительного отношения к школе; оценки жизненных ситуаций и поступков героев художественных текстов с точки зрения общечеловеческих норм.</p> <p>Регулятивные. Научится: принимать и сохранять учебную задачу; оценивать результат своих действий; получит возможность научиться: адекватно воспринимать оценку своей работы учителем, товарищами; использовать в своей деятельности простейшие приборы.</p> <p>Познавательные. Научится: понимать заданный вопрос, в соответствии с ним строить ответ в устной форме; осуществлять поиск необходимой информации в разных источниках; понимать знаки, символы; получит возможность научиться: ориентироваться на возможное разнообразие способов решения учебной задачи; подводить анализируемые объекты под понятия разного уровня обобщения; проводить аналогии между изучаемым материалом и собственным опытом; группировать предметы, объекты на основе существенных признаков.</p> <p>Коммуникативные. Научится: использовать в общении правила вежливости; получит возможность научиться: строить понятные для партнера высказывания; работать в паре</p>
<p>Формы и методы обучения</p>	<p>Формы: фронтальная, индивидуальная.</p> <p>Методы: словесный, наглядный, практический</p>

Основное содержание темы, понятия и термины	Отношения «столько же», «больше», «меньше», «больше (меньше) на ...»
Образовательные (цифровые) ресурсы	Учебник, печатная тетрадь, счетный материал, сюжетные картинки, рисунок светофора; магнитная доска, фланелеграф, геометрические фигуры; цветные карандаши

Сценарий урока

Этап (элемент) урока	Методический прием	Деятельность учителя	Деятельность учащихся		Текущий контроль
			осуществляемые действия	формируемые умения	
1	2	3	4	5	6
I. Организационный момент	Фронтальная беседа	Проверяет готовность класса и оборудования; эмоционально настраивает на урок. – Ребята, вам тепло? В классе светло? Прозвенел для вас звонок? Уже закончился урок? Только начался урок? Хотите учиться? Значит можно садиться! – Проверим готовность к уроку. – Фиксирование отсутствующих	Приветствуют учителя. Отвечают на вопросы учителя. Организуют свое рабочее место, проверяют наличие индивидуальных учебных принадлежностей на столе	Проявляют эмоциональную отзывчивость к вопросам, пробуждающим любознательность	Наблюдение учителя
II. Работа над развитием навыков счёта	Дидактические упражнения на счет предметов	Выставляет на наборное полотно различные фигурки (лисички, машинки, кубики и т. д.). – Посчитайте предметы хором. Использует материал учебника, с. 10	Считают различные фигурки на наборном полотне	Осуществляют анализ объектов. Осознанно и произвольно строят речевые высказывания в устной форме. Используют наглядный материал для решения учебной задачи	Работа с наборным полотном

1	2	3	4	5	6
<p>2. Формирование умения устанавливать отношения «больше», «меньше», «равно», «между предметами»</p>	<p>Фронтальная беседа по учебнику (с. 10)</p>	<p>– Рассмотрите в учебнике рисунок 1. Герои какой сказки здесь нарисованы? – Сравните количество домиков и количество поросят на рисунке. – Рассмотрите рисунок 2. – Какие геометрические фигуры изображены на нём? – Что можно сказать о количестве красных треугольников и синих квадратов? – Рассмотрите рисунок 3. – Какие геометрические фигуры изображены на нём? – Что можно сказать о количестве розовых и зелёных кругов? – Докажите, что зелёных кругов больше. – Как сделать количество кругов одинаковым? – Чего больше: треугольников или квадратов? – Объясните, почему так считаете</p>	<p>Рассматривают сюжетные картинки в учебнике и отвечают на вопросы учителя.</p> <p><i>– Добавить 1 розовый круг или убрать один зелёный</i></p>	<p>Осуществляют анализ объектов. Строят рассуждения в форме связи простых суждений об объекте</p>	<p>Работа по иллюстрациям учебника</p>
		<p>Проводит физкультминутку. Отдых наш – физкультминутка. Занимай свои места: Шаг на месте левой, правой, Раз и два, раз и два! Прямо спину все держите. Раз и два, раз и два! И под ноги не смотрите, Раз и два, раз и два!</p>	<p>Исходное положение – ноги на ширине плеч. Декламируют стихотворение, выполняя движения</p>	<p>Выполняют упражнения для профилактики утомления</p>	<p>Наблюдение учителя</p>

1	2	3	4	5	6
<p>3. Работа в печатной тетради</p>	<p>Практическая работа (с. 6 тетради № 1, задание 1), самостоятельная работа, игровой момент</p>	<p>– Какие листья изображены в тетради? – Каких листьев меньше? – На сколько их меньше? – Дорисуйте берёзовые листья так, чтобы их стало столько же, сколько дубовых. – Что изображено на рисунке? – Для чего служит светофор? – А вы знаете, какого цвета «глаза» у светофора и что обозначает каждый из них? – Какого цвета верхний «глаз» светофора? – Закрасьте на первом светофоре только верхний кружок. – Какого цвета второй «глаз» светофора? – Закрасьте на втором светофоре средний кружок жёлтым цветом. – Какого цвета третий «глаз» светофора? – Закрасьте на последнем светофоре зелёным цветом нижний кружок. – Что обозначает каждый сигнал светофора? – Какому цвету светофора соответствует жест регулировщика? Держит правая рука Жезл у края козырька, Значит, жёлтый цвет горит. «Приготовьтесь», – говорит</p>	<p>Рассматривают иллюстрации в тетради и отвечают на вопросы учителя. – <i>Берёзовых.</i> Самостоятельно работают с тетрадью (с. 6, рисунок 3). – <i>Светофор.</i> – <i>Красного.</i> – <i>Жёлтого.</i> – <i>Зелёного.</i> – <i>Жёлтому</i></p>	<p>Осуществляют анализ объектов. Строят рассуждения в форме связи простых суждений об объекте. Оценивают правильность выполнения действий на уровне адекватной оценки соответствия результатов требованиям данной задачи</p>	<p>Работа в печатной тетради</p>

1	2	3	4	5	6
IV. Самостоятельная работа	Самостоятельная работа (с. 11 учебника), творческое задание	<p>– Рассмотрите на рисунке бусы.</p> <p>– Что заметили?</p> <p>– По какому правилу они были собраны?</p> <p>– Какая бусинка должна следовать за большой красной?</p> <p>– А за ней?</p> <p>– А дальше?</p> <p>– Придумайте свой узор по определённому правилу и выполните его в тетради</p>	<p>Рассматривают, как составлены бусы и отвечают на вопросы учителя.</p> <p>– <i>Бусы рассыпались.</i></p> <p>– <i>Большая красная бусина, маленькая зелёная, средняя красная, большая красная и т. д.</i></p> <p>– <i>Маленькая зелёная.</i></p> <p>– <i>Средняя красная.</i></p> <p>– <i>Большая красная.</i></p> <p>Самостоятельная работа в рабочих тетрадях.</p> <p>Взаимопроверка</p>	<p>Осуществляют анализ объектов. Осознанно и произвольно строят речевые высказывания в устной форме. Используют наглядный материал для решения учебной задачи</p>	Самостоятельная работа
V. Подведение итогов	Обобщающая беседа	<p>– Что нового узнали?</p> <p>– Какие открытия сделали на уроке?</p>	<p>Формулируют полные ответы на вопросы. Высказывают предположения</p>	<p>Формулируют собственное мнение. Адекватно воспринимают качественную оценку своей работы</p>	Развернутые ответы на вопросы

Технологическая карта урока 5

Тема: СРАВНЕНИЕ ГРУПП ПРЕДМЕТОВ (НА СКОЛЬКО БОЛЬШЕ? НА СКОЛЬКО МЕНЬШЕ?)

Педагогическая цель	Учить сравнивать группы предметов, то есть определять, на сколько в одной группе предметов больше (меньше), чем в другой, уравнивать группы предметов двумя способами
Тип, вид урока	Комбинированный
Планируемые результаты (предметные)	Обучающийся умеет сравнивать две группы предметов, объединяя предметы в пары и опираясь на сравнение чисел в порядке их следования при счёте; делать вывод, в каких группах предметов поровну (столько же), в какой группе предметов больше (меньше) и на сколько; называть числа в порядке их следования при счёте; отсчитывать из множества предметов заданное количество (8–10 отдельных предметов)
Универсальные учебные действия (метапредметные)	<p>Личностные. Будут сформированы: положительное отношение к школе и учебной деятельности; интерес к учебному труду; основные моральные нормы поведения; получит возможность для формирования: оценки и принятия следующих базовых ценностей: «добро», «терпение», «родина», «природа», «семья»; внутренней позиции школьника на уровне положительного отношения к школе.</p> <p>Регулятивные. Научится: принимать и сохранять учебную задачу; оценивать результат своих действий; получит возможность научиться: определять план выполнения заданий на уроках, внеурочной деятельности, жизненных ситуациях под руководством учителя; адекватно воспринимать оценку своей работы учителем, товарищами.</p> <p>Познавательные. Научится: понимать заданный вопрос, в соответствии с ним строить ответ в устной форме; осуществлять поиск необходимой информации в разных источниках; понимать знаки, символы; получит возможность научиться: ориентироваться на возможное разнообразие способов решения учебной задачи; подводить анализируемые объекты под понятия разного уровня обобщения; проводить аналогии между изучаемым материалом и собственным опытом; подробно пересказывать прочитанное или прослушанное; определять тему.</p> <p>Коммуникативные. Научится: использовать в общении правила вежливости; получит возможность научиться: участвовать в диалоге на уроке и в жизненных ситуациях; строить понятные для партнера высказывания</p>
Формы и методы обучения	<p>Формы: фронтальная, индивидуальная.</p> <p>Методы: словесный, наглядный, практический</p>

Основное содержание темы, понятия и термины	Счёт предметов (с использованием количественных и порядковых числительных). Сравнение групп предметов. Отношения «столько же», «больше», «меньше», «больше (меньше) на ...»
Образовательные (цифровые) ресурсы	Учебник, печатная тетрадь, счетный материал, сюжетные картинки; магнитная доска, фланелеграф, геометрические фигуры; цветные карандаши

Сценарий урока

Этап (элемент) урока	Методический прием	Деятельность учителя	Деятельность учащихся		Текущий контроль
			осуществляемые действия	формируемые умения	
1	2	3	4	5	6
I. Организационный момент	Фронтальная беседа	Приветствует учащихся, проверяет готовность класса и оборудования; эмоционально настраивает на урок	Приветствуют учителя. Организуют рабочее место, проверяют наличие индивидуальных учебных принадлежностей на столе	Проявляют эмоциональную отзывчивость к вопросам, пробуждающим любознательность	Наблюдение учителя
II. Повторение изученного о порядковых отношениях	Творческое задание. Практическая работа	<p>На доске узор:</p> <p style="text-align: center;">□ □ □ ○ ○ □ □ □ ○ ○</p> <p>– Рассмотрите узор. – Какую закономерность заметили? – Перенесите узор в свои тетради и продолжите его, соблюдая подмеченную вами закономерность. Рассказывает, как раскрасить узор. – Кружки между квадратами закрасьте зелёным цветом.</p>	<p>Анализируют узор, выделяют закономерность в узоре.</p> <p>Переносят узор в тетрадь, соблюдая закономерность. В з а и м о п р о в е р к а . Самостоятельно раскрашивают узор по заданию учителя.</p>	<p>Осуществляют анализ объектов. Осознанно и произвольно строят речевые высказывания в устной форме. Используют наглядный материал для решения учебной задачи</p>	Работа в тетради по заданию учителя

1	2	3	4	5	6
		<ul style="list-style-type: none"> – Первый квадратик и первый кружок закрасьте синим цветом. – Квадратик и кружок, которые расположены за ними, – красным. – Следующие за ними фигуры – жёлтым цветом 	Самопроверка		
		<p>Проводит ф и з к у л ь т м и н у т к у . Руки ставим все вразлет: появился самолет. Мах крылом туда-сюда, делай «раз» и делай «два». Раз и два, раз и два! Руки в стороны держите, Друг на друга посмотрите. Раз и два, раз и два! Опустили руки вниз, и на место все садись!</p>	<p>Исходное положение – ноги на ширине плеч. Декламируют стихотворение, выполняя движения</p>	Осуществляют профилактику утомления	Наблюдение учителя
<p>III. Изучение нового материала. 1. Составление рассказа по сюжетной картинке</p>	<p>Эвристическая беседа. Работа по учебнику (с. 12)</p>	<ul style="list-style-type: none"> – Рассмотрите в учебнике рисунок 1 и задайте по нему друг другу вопросы. <i>(Необходимо нацелить учеников на то, чтобы вопросы были на сравнение количества предметов и начинались со слов: «На сколько...» или «Хватит ли...».)</i> – Ответьте, не считая, кого на рисунке больше: мальчиков или девочек. – Обоснуйте своё мнение. – На сколько девочек больше? 	<p>Задают друг другу вопросы на сравнение количества предметов, которые начинаются со слов: «На сколько...» или «Хватит ли...».</p> <p>Рассматривают рисунки в учебнике и отвечают на вопросы учителя</p>	<p>Принимают и сохраняют учебную цель и задачу. Используют наглядный материал для решения учебной задачи</p>	<p>Работа с иллюстрациями в учебнике</p>

1	2	3	4	5	6
		<ul style="list-style-type: none"> – Как вы думаете, откуда идут дети? – Какие листья у них в руках? – Сравните листья клёна и дуба. – Каких листьев больше? – Каких листьев меньше? – На сколько больше (меньше)? 			
	Работа по заданиям 2, 3 учебника (с. 12)	<ul style="list-style-type: none"> – Каких кубиков больше: маленьких или больших? На сколько? Докажите. – Каких кубиков меньше: жёлтых или красных? – Почему так считаете? – Каких кубиков столько же, сколько синих? – Рассмотрите рисунок с треугольниками. – Как можно сделать так, чтобы красных и синих треугольников стало поровну? – Чтобы красных треугольников стало больше, чем синих? – Чтобы синих стало меньше, чем красных? 	Сравнивают количество кубиков (задание 2). Важно, чтобы учащиеся заметили разные признаки, по которым различаются кубики: размер, цвет. Уравнивают количество красных и синих треугольников (разными способами)		
2. Сравнение групп предметов	Фронтальная беседа на сравнение групп предметов	Учитель проводит работу по сюжетному рисунку в учебнике (с. 12)	Составляют рассказ, задают в о п р о с ы друг другу. <ul style="list-style-type: none"> – Хватит ли шариков всем гномам? – Как вы это узнали? – Достаточно ли шариков для того, чтобы каждый 	Осуществляют анализ объектов. Строят рассуждения в форме связи простых суждений об объекте	Работа по сюжетному рисунку

1	2	3	4	5	6
			<p>гном получил по два шара? – На сколько шариков больше, чем гномов?</p>		
		<p>– Рассмотрите узоры на полях учебника (с. 13). – Из каких фигур составлены эти узоры? – Как расположены фигуры по отношению друг к другу? – Выполните эти узоры в тетради</p>	<p>Рассматривают узоры, отвечают на вопросы, выполняют узоры (с. 7 тетради)</p>	<p>Осуществляют анализ объектов, описывают расположенные объекты с использованием слов: справа, слева, за</p>	
		<p>Проводит ф и з к у л ь т м и н у т к у . Мы ногами тот-тот, мы руками хлоп-хлоп! Мы глазами миг-миг, мы плечами чик-чик. Раз – сюда, два – туда, повернись вокруг себя. Раз – присели, два – привстали, Руки кверху все подняли. Сели – встали, сели – встали, Ванькой-встанькой словно стали</p>	<p>Исходное положение – ноги на ширине плеч. Декламируют стихотворение, выполняя движения</p>	<p>Выполняют упражнения для профилактики утомления</p>	<p>Наблюдение учителя</p>
<p>3. Работа в печатной тетради</p>	<p>Практическая работа (задание 1, с. 7 тетради № 1)</p>	<p>– Что изображено на рисунке? – Первую группу шариков закрасьте красным цветом. – Вторую группу шариков закрасьте синим цветом.</p>	<p>– <i>Воздушные шарики.</i> Закрашивают шарики по заданию учителя.</p>	<p>Принимают и сохраняют учебную цель и задачу</p>	<p>Работа в печатной тетради</p>

1	2	3	4	5	6
		<p>– Что можно сказать о количестве шариков справа и слева? – Докажите.</p> <p>– На сколько красных шариков меньше, чем синих? – Как можно сделать число шариков равным? – Дорисуйте красный шарик</p>	<p>– <i>Красных шариков меньше, чем синих.</i> Соединяют стрелкой пары шариков: красный – синий, красный – синий и т. д. – <i>На один шарик.</i></p> <p>– <i>Дорисовать один красный шарик.</i> Рисуют красный шарик</p>		
<p>IV. Работа над развитием внимания, смекалки</p>	<p>Эвристическая беседа. Работа по учебнику (с. 13)</p>	<p>Читает текст на с. 13.</p> <p>– Кто вышел на прогулку первым? – Кто пришёл позже всех? – Как рассуждали? – Сравните картинки. – Сравните фигуры на верхнем рисунке и на нижнем.</p> <p>– Составьте из данных фигур свой узор и выполните его в тетради. Помните, что вы должны соблюдать составленную вами закономерность</p>	<p>– <i>Петушок.</i> – <i>Собака.</i> Выясняют, чем похожи картинки и чем они отличаются. – <i>На обоих рисунках одинаковые фигуры, но они расположены в разной последовательности.</i> С а м о с т о я т е л ь н а я р а б о т а у ч а щ и х с я . В з а и м о п р о в е р к а</p>	<p>Осуществляют анализ объектов. Строят рассуждения в форме связи простых суждений об объекте. Оценивают правильность выполнения действий на уровне адекватной оценки соответствия результатам требованиям данной задачи</p>	<p>Работа с сюжетными картинками</p>

1	2	3	4	5	6
V. Письмо по образцу	Практическая работа, творческое задание (с. 7 тетради, задание 4)	– Проанализируйте узор из крестиков. Обведите узор	Анализируют образец, обводят по контурам крестики, а потом рисуют столько же самостоятельно. Прописывают прямые наклонные палочки	Принимают и сохраняют учебную цель и задачу. Используют наглядный материал для решения учебной задачи	Работа в печатной тетради
VI. Подведение итогов	Обобщающая беседа	Анализирует и оценивает успешность в достижении цели и определяет перспективу последующей работы. – Какие открытия сделали? – Что больше всего понравилось?	Формулируют полные ответы на вопросы. Высказывают предположения	Формулируют собственное мнение. Адекватно воспринимают качественную оценку своей работы	Развернутые ответы на вопросы

Урок 6

Тема: УРАВНИВАНИЕ ПРЕДМЕТОВ И ГРУПП ПРЕДМЕТОВ

Педагогическая цель: создать условия для формирования умения сравнивать и уравнивать предметы и группы предметов, развития внимания, наблюдательности.

Планируемые результаты (предметные): уметь сравнивать и уравнивать предметы и группы предметов с помощью составления пар, знать названия и последовательность чисел от 1 до 20.

Сценарий урока

I. Беседа о правилах подготовки рабочего места.

Регулятивные УУД: уметь организовывать своё рабочее место под руководством учителя; определять цель выполнения заданий на уроке, во внеурочной деятельности, в жизненных ситуациях под руководством учителя; составлять план выполнения заданий на уроках, внеурочной деятельности, жизненных ситуациях под руководством учителя; использовать в своей деятельности счётный материал.

Личностные УУД: проявляют познавательный интерес, определенные познавательные потребности и учебные мотивы; проявляют положительное отношение к школе и имеют адекватное представление о ней.

II. Повторение изученного. Сравнение групп предметов.

Познавательные УУД: уметь осуществлять анализ объектов с выделением существенных и несущественных признаков, синтез как составление целого из частей, сравнение, сериацию и классификацию по заданным критериям.

На доске изображена группа кругов и группа квадратов:

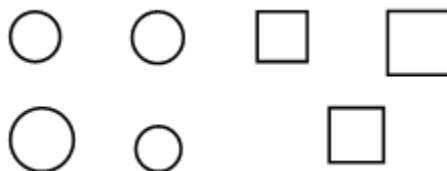

– Что можете сказать о количестве кругов по сравнению с квадратами (не считая предметы)?

Учащиеся должны предложить объединить предметы в пары (выполняется на доске).



– Кругов больше, так как один круг остался «лишним», ему не хватило пары.



- Что можно сказать о количестве треугольников по сравнению с прямоугольниками?
- Докажите.

III. Упражнение в уравнивании предметов и групп предметов.

Коммуникативные УУД: уметь с достаточной полнотой и точностью выражать свои мысли в результате диалога или игровой ситуации различных субъектов образовательного процесса – одноклассников, учителя, партнера по общению.

Познавательные УУД: стремиться к расширению своей познавательной сферы, стараться производить логические мыслительные операции (анализ, сравнение) для решения познавательной задачи.

Работа с наборным полотном (доской).

Учитель ставит на наборное полотно, *например*, 5 грибов.

- Поставьте кружочков столько же, сколько грибов.

Далее учитель (или кто-то из учеников) ставит на наборное полотно 6 зайчиков.

- Поставьте треугольников столько же, сколько зайчиков. И т. д.

Затем на наборное полотно выставляется неодинаковое число каких-либо предметов, *например*, 7 ёжиков и 8 яблок.

- Что хотите сказать?
- Сравните число ёжиков и яблок. (Или: хватит ли яблок каждому ёжику?)
- Как сделать количество ёжиков и яблок одинаковым? И т. д.



Физкультминутка

Работа по учебнику.

Познавательные УУД: уметь ориентироваться в учебнике; отвечать на простые вопросы учителя, находить нужную информацию в учебнике; сравнивать предметы, объекты: находить общее и различие; группировать предметы, объекты на основе существенных признаков; подробно пересказывать прочитанное или прослушанное; определять тему.

Учащиеся составляют рассказ по сюжетной картинке (с. 14 учебника), используя понятия: «выше», «ниже», «слева», «справа», «между» и т. д.

- Достаточно ли стульев, чтобы все козлята и мама-коза смогли сесть за стол?
- Хватит ли на всех пирожков? А баранок? Обоснуйте ваше мнение.
- Хватит ли всем кружек? Почему так считаете?

Данную работу можно провести по рисунку 2 (с. 14 учебника) либо с использованием предметных картинок и наборного полотна.

- Что заметили? Что можно сказать о яблоках по сравнению с грушами? (*Яблоко меньше.*)
- На сколько яблоко меньше, чем груша? (*На одно.*)
- Как вы это узнали? (*Так как одна груша осталась «лишней», без пары, следует, что груш на одну больше, а яблок на одно меньше.*)
- Можно ли сделать число яблок и груш равным?
- Каким образом? (*Добавить одно яблоко.*)
- Можно ли по-другому сделать число яблок и груш одинаковым? (*Да.*)
- Каким образом? (*Убрать одну грушу.*)

Аналогично сравниваются число груш и число лимонов; лимонов и яблок и уравниваются.



Физкультминутка

Работа по учебнику (с. 15).

IV. Самостоятельная работа.

Учащиеся выполняют данную работу в рабочих тетрадях.

- Нарисуйте кругов больше, чем треугольников; грибов столько же, сколько вишенок; квадратов на 1 меньше, чем кругов.

Взаимопроверка.

Коммуникативные УУД: уметь осуществлять взаимопроверку; обмениваться мнениями, слушать другого ученика – партнера по коммуникации и учителя; обсуждать индивидуальные результаты практико-математической деятельности.

V. Итог урока.

Коммуникативные УУД: уметь с достаточной полнотой и точностью выражать свои мысли в соответствии с задачами и условиями коммуникации.

Регулятивные УУД: уметь выделять то, что уже усвоено и что ещё нужно усвоить, осознавать качество и уровень усвоения; оценивать результаты работы.

Познавательные УУД: уметь осуществлять рефлексию способов и условий действия, контроль и оценку процесса и результатов деятельности.

В о п р о с ы : Что нового узнали? Как вы работали на уроке? Что для вас было особенно интересным?

Урок 7

Тема: ЗАКРЕПЛЕНИЕ ЗНАНИЙ ПО ТЕМЕ «СРАВНЕНИЕ ПРЕДМЕТОВ И ГРУПП ПРЕДМЕТОВ. ПРОСТРАНСТВЕННЫЕ И ВРЕМЕННЫЕ ПРЕДСТАВЛЕНИЯ»

Педагогическая цель: создать условия для формирования пространственных и временных представлений; повторения способов сравнения и уравнивания предметов; развития внимания, наблюдательности.

Планируемые результаты (предметные): уметь описывать взаимное расположение предметов в пространстве и на плоскости; распознавать геометрические фигуры; уравнивать предметы и группы предметов разными способами.

Сценарий урока

I. Повторение и закрепление изученного материала.

Учитель по своему усмотрению может начать урок либо с работы по учебнику, либо с работы по тетради, также можно спросить учащихся о том, с чего бы они хотели начать работу на уроке.

У п р а ж н е н и е в уравнивании предметов или групп предметов.

Предметные УУД: знать названия и последовательность чисел от 1 до 20; уметь выполнять счёт предметов; сравнивать и уравнивать группы предметов с помощью составления пар.

Коммуникативные УУД: уметь с достаточной полнотой и точностью выражать свои мысли в результате диалога или игровой ситуации различных субъектов образовательного процесса – одноклассников, учителя, партнера по общению.

Работа с наборным полотном (доской).

Учитель выставляет на наборное полотно, *например*, 7 утят и просит детей ниже поставить треугольников столько же, сколько утят на доске. Затем кто-то из учеников выставляет на наборное полотно несколько собачек. Учитель просит детей ниже поставить котят таким образом, чтобы их было на одного больше. И т. д.



Физкультминутка

Работа в тетради (задания на с. 8).

II. Работа с геометрическим материалом.

Коммуникативные УУД: уметь слушать и вступать в диалог, участвовать в коллективном обсуждении.

Предметные УУД: уметь описывать взаимное расположение предметов в пространстве и на плоскости; распознавать геометрические фигуры.

– Чем похожи все предметы, изображённые на доске? (*В их основе – круг.*)

– Что ещё можно получить из круга?

– Превратите свободные круги в те предметы, которые они вам напоминают.

Познавательные УУД: уметь формулировать проблему; самостоятельно создавать способы решения проблем творческого и поискового характера.

Регулятивные УУД: уметь самостоятельно планировать и выполнять свои действия на знакомом учебном материале.

Самостоятельная работа учащихся.

– Посмотрим, что же у вас получилось?

– Какой предмет вам показался самым интересным, необычным?

Познавательные УУД: уметь ориентироваться в учебнике; определять умения, которыми овладеют на основе изучения раздела; отвечать на простые вопросы учителя, находить нужную информацию в учебнике; сравнивать предметы, объекты: находить общее и различие; группировать предметы, объекты на основе существенных признаков; подробно пересказывать прочитанное или прослушанное; определять тему.

Регулятивные УУД: уметь выполнять действия в сотрудничестве с учителем по предложенному плану; самостоятельно выстраивать план действий по решению учебной задачи изученного вида.

– Рассмотрите фигуры на с. 16 учебника. Что хотите сказать?

Предметные УУД: уметь описывать взаимное расположение предметов в пространстве и на плоскости; распознавать геометрические фигуры; знать и уметь применять на практике разные способы уравнивания группы предметов.

– Как можно назвать все эти предметы? (*Геометрические фигуры.*)

– Какая фигура, по вашему мнению, «лишняя»? (*Круг.*)

– Почему так считаете? (*Круг не имеет углов, а остальные фигуры имеют.*)

– Как называется фигура красного цвета? (*Треугольник.*)

– Почему она имеет такое название? (*У треугольника три угла.*)

– Как бы вы назвали фигуру зеленого цвета? (*Четырёхугольник.*)

Если дети затруднятся самостоятельно дать название фигуре, учитель должен предложить им посчитать количество углов.

– Какие другие разновидности четырёхугольников вы знаете? (*Квадрат, прямоугольник.*)

– Как бы вы назвали фигуру красного цвета? (*Пятиугольник.*) Почему? (*Она имеет 5 углов.*)

– Сколько на рисунке кругов? Сколько квадратов? Сколько треугольников?

– Что нужно сделать, чтобы число квадратов, кругов и треугольников стало одинаковым? Найдите два способа.



Физкультминутка

III. Итог урока.

Регулятивные УУД: уметь выделять и осознавать то, что уже усвоено и что ещё нужно усвоить, качество и уровень усвоения; оценивать результаты работы.

Личностные УУД: устанавливают связи между целью учебной деятельности и её мотивом, другими словами, между результатом учения и тем, что побуждает к деятельности, ради чего она осуществляется; ученик должен задавать себе вопрос: *какое значение и какой смысл имеет для меня учение?* – и уметь на него отвечать.

В о п р о с ы : Что хотите сказать? Кто доволен своей работой на уроке? Что вам было особенно интересно?

Урок 8

Тема: ЗАКРЕПЛЕНИЕ ЗНАНИЙ ПО ТЕМЕ «СРАВНЕНИЕ ПРЕДМЕТОВ И ГРУПП ПРЕДМЕТОВ. ПРОСТРАНСТВЕННЫЕ И ВРЕМЕННЫЕ ПРЕДСТАВЛЕНИЯ». ПРОВЕРОЧНАЯ РАБОТА

Педагогическая цель: создать условия для формирования пространственных и временных представлений; повторения способов сравнения и уравнивания предметов; развития внимания, наблюдательности.

Планируемые результаты (предметные): уметь описывать взаимное расположение предметов в пространстве и на плоскости; распознавать геометрические фигуры; уравнивать предметы и группы предметов разными способами.

Сценарий урока

I. Беседа о правилах подготовки рабочего места.

Регулятивные УУД: уметь организовывать своё рабочее место и привести его в порядок по окончании работы; адекватно воспринимать оценку учителя и высказывания одноклассников с отзывами о выполненной работе.

II. Повторение и закрепление знаний учащихся.

На данном уроке учитель может использовать материал, помещённый на с. 18–20 учебника, на с. 4–7 тетради, а также материал, подобранный самим учителем.

1. Упражнение в уравнивании предметов и групп предметов.

Коммуникативные УУД: уметь рассуждать и анализировать условие задачи; слушать и вступать в диалог, участвовать в коллективном обсуждении.

Работа с наборным полотном (доской).

На наборном полотне вразброс расположены несколько фигурок белочек и несколько грибов.



– Хватит ли белочкам грибов, если: каждой белочке дать по одному грибу; по два гриба; по три гриба?

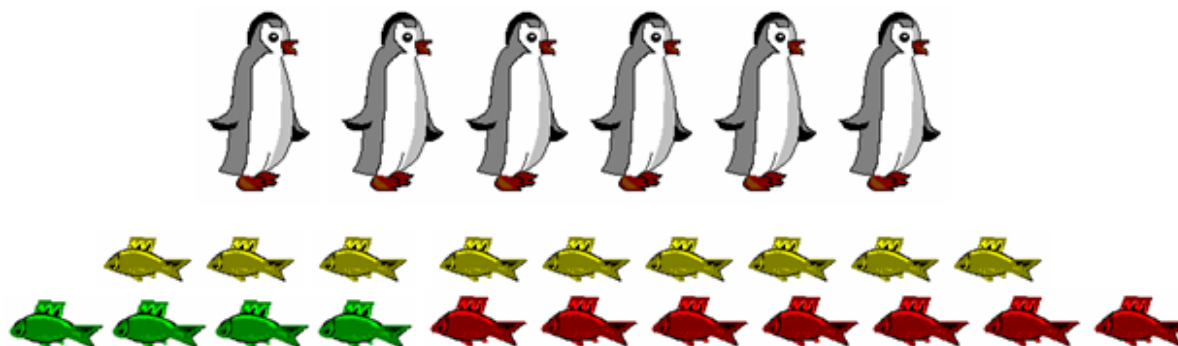

– Хватит ли пингвинам: красных рыбок; жёлтых рыбок; зелёных рыбок?

2. Упражнение в определении пространственных отношений между предметами.

Предметные УУД: уметь описывать взаимное расположение предметов в пространстве и на плоскости; сравнивать количество предметов в разных группах.

Работа в тетради (задание 2, с. 6).

- Обведите грибы по контуру.
- Те грибы, которые выше, закрасьте.
- Те грибы, которые ниже, заштрихуйте.
- Сравните количество больших и маленьких грибов.



Физкультминутка

Познавательные УУД: уметь ориентироваться в учебнике; определять умения, которыми овладеют на основе изучения раздела; отвечать на простые вопросы учителя; находить нужную информацию в учебнике.

Работа с учебником (с. 18–20).

Вопросы по рисункам могут задавать сами учащиеся.

Например:

Рисунок 1.

- Кто находится выше всех? Кто находится ниже всех? Кто – между ними?

Рисунок 2.

- Что выше всего? Что ниже? Что находится слева? Что справа? Что между ними?

Рисунок 3.

- Кто первый? Кто второй? Посчитайте утят по порядку.

Работа по остальным рисункам проводится аналогично.



Физкультминутка

III. Проверочная работа.

Познавательные УУД: уметь разделять объекты (модели) на составные части в практической деятельности, соединять различные элементы, стороны объектов в единое целое в практической деятельности.

Работа проводится на специально подготовленных учителем листах с печатной основой либо (если нет возможности этого сделать) в рабочих тетрадях.

Задания:

- 1) Нарисуйте справа столько же кругов, сколько мячей на рисунке.
- 2) Нарисуйте слева квадратов больше, чем машин.
- 3) Нарисуйте треугольников на 1 меньше, чем котят.
- 4) Кого больше: черепах или рыбок? (При выполнении данного задания дети соединяют стрелочками пару: черепаха – рыбка, а «лишний» предмет обводят кружком.)
- 5) Продолжите рисунок, соблюдая правило. Самоконтроль выполненного задания.

Регулятивные УУД: уметь осознавать необходимость осуществлять контроль по результату (ретроспективный), контроль результата по просьбе учителя; отличать верно выполненное задание от неверного.

Работа с учебником.

Коммуникативные УУД: уметь слушать и вступать в диалог, задавать друг другу вопросы по сюжетной картинке.

В заключение урока учащиеся по рисунку (с. 20) задают друг другу **вопросы**, используя слова: «сколько», «больше», «меньше», «столько же», «слева», «справа» и т. д.

IV. Итог урока.

Личностные УУД: оценивают усваиваемое содержание (исходя из социальных и личностных ценностей).

Вопросы: Что особенно понравилось? Что бы хотели выполнить ещё?

Урок 9

Тема: МНОГО. ОДИН. ЦИФРА 1

Педагогические цели: создать условия для ознакомления с числом 1 и его графической записью – цифрой 1, развития логического мышления, привития интереса к предмету, аккуратность; учить соотносить число и цифру, сравнивать «один» и «много».

Планируемые результаты (предметные): знать названия и последовательность чисел от 1 до 20; уметь соотносить число 1 и цифру 1, сравнивать группы предметов с помощью слов «много» и «один»; читать, записывать число и цифру 1.

Сценарий урока

I. Беседа о правилах подготовки рабочего места.

Личностные УУД: делают выбор, как поступить в предложенных педагогом ситуациях общения и сотрудничества, опираясь на общие для всех простые правила поведения, при поддержке других участников группы и педагога.

II. Изучение нового материала.

1. Знакомство с понятиями «много» и «один».

Коммуникативные УУД: уметь обмениваться мнениями, слушать другого ученика – партнера по коммуникации и учителя; обсуждать индивидуальные результаты практико-математической деятельности.

Учитель выставляет на наборное полотно (магнитную доску, фланелеграф) группу предметов таким образом, чтобы один из них был отличен от других.

Например: 9 кругов синих, 1 – зелёный;

5 кубиков больших, 1 маленький и т. д.

– Что заметили? (*Синих кругов – много, зелёный – один.*)

Если учащиеся начнут считать предметы, которых много, учитель должен задать наводящий в о п р о с , чтобы подвести учеников к ключевому слову «много», *например:*

– Что можно сказать о числе синих кругов по сравнению с зелёными?

– Если бы мы не могли сосчитать все синие круги, что бы сказали об их количестве? И т. д.

– О каких предметах в нашем классе можно сказать, что их много? (*Столы, стулья, цветы, мальчики, девочки и т. д.*)

– Про какой предмет можно сказать, что он только один? (*Доска, дверь, компьютер и т. д.*)

2. Формирование умения различать понятия «много», «один».

Работа с учебником (с. 22).

По сюжетной картинке учащиеся составляют рассказ, используя понятия «много», «один».

– Каких предметов нарисовано много? Какой предмет – один?

Данную работу можно провести в виде игры «Кто самый внимательный?».



Физкультминутка

Регулятивные УУД: уметь самостоятельно ставить цель предстоящей практической работы, планировать способы достижения поставленной учебной (практической) задачи и оценивать результат своей работы.

Самостоятельная работа учащихся.

Ученики выполняют задания в рабочей тетради.

– Слева нарисуйте много жёлтых треугольников, справа – один красный квадрат.

– Вверху нарисуйте много зелёных кругов, внизу – один голубой треугольник.

– Нарисуйте одно яблоко и много цветов. И т. д.

Дети могут и сами предложить аналогичные задания.

Взаимопроверка.

Регулятивные УУД: уметь осознавать необходимость осуществления контроля по результату (ретроспективный), контроля результата по просьбе учителя; отличать верно выполненное задание от неверного.

3. Упражнение в умении сравнивать предметы и группы предметов.

Работа в тетради (задание 1, с. 9).

– Какие фигуры изображены на рисунке? Чего больше? Почему так считаете?

– Обоснуйте ваше мнение.

Учащиеся соединяют стрелочками пары: круг – квадрат.

– На сколько квадратов больше, чем кругов?

– Раскрасьте «лишний» квадрат.

III. Знакомство с цифрой 1. Подготовка к письму и письмо цифры 1.

1. Подготовка учащихся к восприятию цифры 1.

– Вы закрасили 1 квадратик, показав тем самым, что квадратов на 1 больше, чем кругов.

- А можно ли как-то по-другому записать то, что остался 1 квадрат?
 - Совершенно верно, число 1 можно записать с помощью цифры 1.
- Учитель вывешивает на доску увеличенный образец цифры 1.
- На что похожа цифра 1?
 - А вот С. Я. Маршак написал о единице так:

Вот один, иль единица
Очень тонкая, как спица.

2. Анализ образца.

Предметные УУД: уметь выделять элементы цифры 1; писать цифру 1.

- Из скольких элементов состоит цифра 1? Из каких?
- Хотелось бы вам научиться красиво писать эту цифру?
- Тогда посмотрите, как её буду писать я.

Учитель несколько раз прописывает на доске цифру 1, объясняя учащимся её правильное написание.

3. Письмо цифры 1.

Регулятивные УУД: уметь осуществлять пошаговый контроль своих действий, ориентируясь на показ движений учителя, а затем самостоятельно оценивать правильность выполнения действий на уровне адекватной ретроспективной оценки.

- А теперь попробуйте написать цифру 1 сами.

Сначала учащиеся «прописывают» цифру в воздухе под счёт, затем обводят по точечным контурам (с. 9 тетради, задание 2), после чего пишут цифру самостоятельно.



Физкультминутка

IV. Работа над развитием внимания, логического мышления учащихся.

Работа с учебником (с. 23).

- Посмотрите на рисунок. О чём можно сказать «много»? О чём можно сказать «один» («одна», «одно»)?

Задание на развитие логического мышления (с. 23).

Познавательные УУД: уметь анализировать объекты с целью выделения признаков (существенных, несущественных); составлять целое из частей, в том числе самостоятельно достраивать с восполнением недостающих компонентов.

– Кто с каким клубком играет? (*Рыжий котенок играет с большим синим клубком, белый котенок – с маленьким синим, а серый котенок – с красным.*) Как рассуждали?

V. Итог урока.

Регулятивные УУД: уметь оценивать и анализировать результат своего труда, определять то, что лучше всего получилось, а при необходимости вносить необходимые изменения в решение математического задания.

В о п р о с ы : Чему научились на сегодняшнем уроке? Какое задание понравилось больше всего? Почему?

Урок 10

Тема: ЧИСЛА 1, 2. ЦИФРА 2

Педагогические цели: создать условия для ознакомления с числом 2, его графической записью – цифрой 2; развития внимания, наблюдательности, привития аккуратности; научить писать цифру 2.

Планируемые результаты (предметные): знать названия и последовательность чисел от 1 до 20; уметь соотносить число 2 и цифру 2, сравнивать «один» и «много».

Сценарий урока

I. Беседа о правилах подготовки рабочего места.

Личностные УУД: проявляют стремление к успешности в учебной деятельности.

II. Изучение нового материала.

1. Подготовка учащихся к восприятию нового материала.

Коммуникативные УУД: уметь планировать учебное сотрудничество с учителем и сверстниками – определять цели, функции участников, способы взаимодействия; осуществлять инициативное сотрудничество в поиске и сборе информации; выявлять проблемы, поиск и оценку альтернативных способов разрешения конфликта.

На доске расположены предметные картинки: одно яблоко, две груши, две морковки, одна слива, один арбуз, две вишенки.

– На какие 2 группы можно разделить данные предметы?

Учащиеся могут предложить различное деление, учитель должен остановиться на делении на группы по количеству предметов.

– Расположите предметы соответственно группам:

1 яблоко 2 груши

1 слива 2 морковки

1 арбуз 2 вишенки

Учащиеся располагают на доске рисунки.

– Что можно сказать о предметах первой группы? (*Их по одному.*)

– Что общего у предметов второй группы? (*Их по два.*)

– Дополните каждую группу своими предметами.

Учащиеся из наборного полотна выбирают соответствующие предметные картинки и добавляют в каждую группу.



Физкультминутка

2. Знакомство с числом 2.

Работа с учебником (с. 24).

Познавательные УУД: уметь ориентироваться в учебнике; определять умения, которыми овладеет на основе изучения раздела; отвечать на простые вопросы учителя, находить нужную информацию в учебнике; определять тему сюжетной картинки.

– Рассмотрите сюжетную картинку. О каких предметах можно сказать, что их «один» («одна», «одно»)? (*Дом, дедушка, девочка, мальчик, мама, колодец, петушок, курица, котёнок и т. д.*)

– Каких предметов по два? (*2 окна, 2 маленьких ведёрка, 2 цыплёнка и т. д.*)

Коммуникативные УУД: уметь участвовать в диалоге на уроке и в жизненных ситуациях; отвечать на вопросы учителя, товарищей по классу; слушать и понимать речь других; осуществлять работу в паре.

- Рассмотрите следующий рисунок. Что увидели?
- Сколько на рисунке ложек? *(Одна.)* Сколько на рисунке блюдец? *(Одно.)*
- Сколько на рисунке ножей? *(Один.)* Сколько на рисунке кружек? *(Одна.)*
- Как можно записать число 1? *(При помощи цифры 1.)*
- Запишите цифру 1.

Учащиеся в рабочей тетради или 1–2 человека на доске записывают цифру 1.

- Сколько на рисунке ботинок? *(Два.)* Сколько на рисунке варежек? *(Две.)*
- Сколько на рисунке сапог? *(Два.)* Сколько на рисунке носков? *(Два.)*
- Как по-другому можно назвать два предмета? *(Пара.)*
- Как записать число 2? *(С помощью цифры 2.)*

III. Знакомство с цифрой 2 и письмо цифры 2.

1. Подготовка учащихся к восприятию цифры 2.

Учитель вывешивает на доску увеличенный образец цифры 2.

- Что вам напоминает цифра 2? На что она похожа?

Два похожа на гусёнка
С длинной шеей,
Шеей тонкой.

Г. Виеру

2. Анализ образца, письмо цифры 2.

Регулятивные УУД: уметь самостоятельно ставить цель предстоящей практической работы, планировать способы достижения поставленной учебной (практической) задачи и оценивать результат своей работы.

Учащиеся анализируют образец цифры 2, «прописывают» цифру в воздухе, обводят по точечным контурам, после чего пишут цифру самостоятельно.

Учитель оказывает индивидуальную помощь учащимся.



Физкультминутка

IV. Работа по соотнесению числа с цифрой.

Учащиеся выполняют задание 3 (с. 9 тетради).

– Сколько птичек на рисунке? (*Две.*) Раскрасьте цифру 2.

– Сколько зайчиков на рисунке? (*Один.*) Раскрасьте цифру 1.

Аналогично проводится работа с другими рисунками задания.

Самостоятельная работа учащихся.

– Нарисуйте 2 оранжевых круга; 1 красный квадрат; 1 зелёный треугольник; 2 синих прямоугольника.

Взаимопроверка.

Коммуникативные УУД: уметь осуществлять взаимопроверку.

V. Итог урока.

Регулятивные УУД: уметь организовывать своё рабочее место и приводить его в порядок по окончании работы; адекватно воспринимать оценку учителя и высказывания одноклассников с отзывами о выполненной работе.

Личностные УУД: устанавливают связи между целью учебной деятельности и её мотивом, другими словами, между результатом учения и тем, что побуждает к деятельности, ради чего она осуществляется; ученик должен задавать себе вопрос: *какое значение и какой смысл имеет для меня учение?* – и уметь на него отвечать.

В о п р о с ы : Что нового узнали? О чём бы хотели узнать ещё?

Урок 11

Тема: ЧИСЛА 1, 2, 3. ЦИФРА 3

Педагогические цели: создать условия для формирования умения соотносить числа с соответствующими цифрами; развития наблюдательности, привития детям аккуратности; научить писать цифру 3.

Планируемые результаты (предметные): уметь соотносить число 3 и его графическую запись – цифру 3.

Универсальные учебные действия (метапредметные):

Регулятивные: уметь организовывать своё рабочее место под руководством учителя, определять цель и план выполнения заданий на уроке.

Коммуникативные: уметь работать в паре, участвовать в учебном диалоге, отвечать на вопросы учителя, товарищей по классу.

Познавательные: уметь сравнивать предметы и объекты: находить общее и различие; группировать предметы на основе существенных признаков; отвечать на простые вопросы учителя по сюжетной картинке.

Личностные: осваивают роль ученика; проявляют интерес (мотивацию) к учению; оценивают жизненные ситуации с точки зрения общечеловеческих норм.

Сценарий урока

I. Повторение изученного материала.

1. Упражнение в умении соотносить число и цифру.

Работа с наборным полотном.

– Поставьте на наборное полотно:

2 яблока;	2 груши;
1 апельсин;	1 собачку;
1 клубнику;	2 котят и т. д.

– Назовите в классе (школе) предметы, количество которых можно записать цифрой 1.

Карточку с цифрой учитель вывешивает на доску.

– Назовите предметы, количество которых можно записать цифрой 2.

Карточку с цифрой учитель вывешивает на доску.

2. Составление рассказа (математического) с использованием изученных чисел 1, 2.

Работа с сюжетной картинкой.

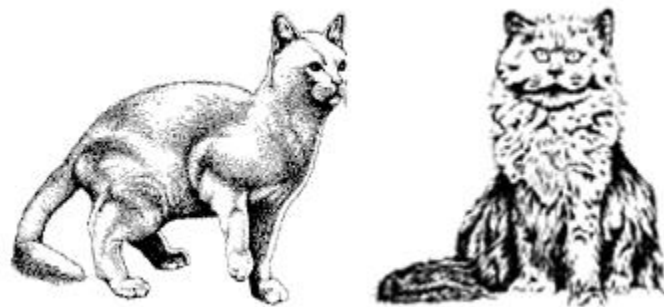

- Составьте небольшой рассказ по рисунку.
- Нарисуйте в тетрадях (рабочих) столько квадратов, сколько котят играет. Запишите цифрой, сколько квадратов нарисовали.
- Нарисуйте столько треугольников, сколько котят прибежало. Запишите цифрой, сколько треугольников нарисовали.

Взаимопроверка.

II. Изучение нового материала: образование числа 3.

Работа с наборным полотном.

- Составьте короткие (математические) рассказы.

Например: выставляются две бабочки, затем добавляется ещё одна. Учащиеся составляют рассказ: *было две бабочки, к ним прилетела ещё одна. Стало три бабочки.*

- Какой цифрой можно записать число бабочек сначала? (*Цифрой 2.*)
- Запишите эту цифру (или поставьте на наборное полотно).
- Какой цифрой запишем число бабочек, которые прилетели? (*Цифрой 1.*)
- Запишите (поставьте на наборное полотно) цифру 1.
- Как записать, что стало три бабочки?
- Правильно, число 3 записывается с помощью цифры 3.

На доске учитель вывешивает увеличенный образец цифры 3.

III. Знакомство с цифрой 3.

1. Подготовка учащихся к восприятию цифры 3.

– На что, по вашему мнению, похожа цифра 3?

Это – месяц дугой, ниже месяц другой.

А теперь – посмотри: получилась цифра... (три)!

Г. Виеру

2. Анализ образца, письмо цифры 3.

Учащиеся анализируют образец цифры 3 и прописывают цифру: в воздухе; по точкам; самостоятельно. Учитель оказывает индивидуальную помощь учащимся.



Физкультминутка

IV. Формирование умения соотносить число и цифру.

Работа с учебником (с. 26).

– Рассмотрите рисунок в учебнике. К какой сказке он выполнен? («Три медведя».)

– Каких предметов на этом рисунке три? Каких – два? Каких – только один?

Работа с учебником и наборным полотном.

– Поставьте на наборное полотно столько красных треугольников, сколько медведей на рисунке.

– Ниже поставьте столько зелёных треугольников, сколько целых стульев на рисунке.

– Ещё ниже поставьте столько синих треугольников, сколько девочек на рисунке.

– Внимательно посмотрите на доску и скажите, что больше: 1 или 2, 2 или 3?

– На сколько 2 больше 1; 3 больше 2?

– Как получить число 2? (*К одному добавить ещё один.*)

– Как получить число 3? (*К двум добавить один или к одному добавить (прибавить) два.*)

– На полях учебника изображены монеты. Какого они достоинства?

– Какими монетами можно заплатить, если товар стоит 3 рубля; 2 рубля?

Работа с тетрадью (с. 10).

- Рассмотрите рисунок. Составьте небольшой рассказ по рисунку.
- Закрасьте такое количество кругов, сколько изображено собак на рисунке.
- Какие цифры и каким образом записаны в следующем задании. (*Записаны цифры 1, 2, 3. Они записаны по порядку.*)
- Чем отличается первая запись: 1, 2, 3 от второй: 3, 2, 1? (*В первой записи числа записаны от меньшего к большему, т. е. увеличиваются, а во второй – наоборот: от большего к меньшему, то есть уменьшаются.*)
- Порядок, при котором числа увеличиваются, называется **порядком увеличения**, а порядок, при котором числа уменьшаются, называется **порядком уменьшения**.
- Запишите цифры в тетради в соответствующем порядке.

V. Работа над развитием наблюдательности (задание 2, с. 27 учебника и задание, расположенное на полях).

VI. Итог урока.

В о п р о с ы : Чему научились на уроке? Что получилось лучше всего?

Урок 12

Тема : ЗНАКИ «ПЛЮС» (+), «МИНУС» (–), «РАВНО» (=). СОСТАВЛЕНИЕ И ЧТЕНИЕ РАВЕНСТВ

Педагогическая цель: создать условия для формирования умения пользоваться знаками «+», «–», «=»; развития внимания, логического мышления; навыка чтения равенств разными способами; закрепления знаний об изученных числах.

Планируемые результаты (предметные): уметь понимать значение знаков «+», «–», «=»; читать полученные равенства.

Универсальные учебные действия (метапредметные):

Регулятивные: уметь организовывать своё рабочее место под руководством учителя; определять цель выполнения заданий на уроке, во внеурочной деятельности, в жизненных ситуациях под руководством учителя; определять план выполнения заданий на уроках, внеурочной деятельности, жизненных ситуациях под руководством учителя; использовать в своей деятельности счётный материал.

Коммуникативные: уметь обмениваться мнениями, слушать другого ученика – партнера по коммуникации и учителя; обсуждать индивидуальные результаты практико-математической деятельности.

Познавательные: уметь самостоятельно выделять и формулировать познавательную цель, делать умозаключения и выводы в словесной форме.

Личностные: стремятся к повышению культуры речевого общения, к овладению приёмами творческого самовыражения с осознанием общественной полезности своего труда и своей жизни в целом; стараются проявить по назначению приобретённые математические способности.

Сценарий урока

I. Повторение изученного материала.

1. Расположение чисел по порядку.

На доске записаны числа: 2, 1, 3.

– Расположите числа по порядку.

Учащиеся выполняют задание в рабочей тетради.

– Как записали числа? Прочитайте.

– Записал ли кто-то из вас числа в другой последовательности? Прочитайте.

– Допишите недостающий вариант в ваших тетрадях.

2. Работа с наборным полотном.

– Поставьте на наборное полотно: 2 яблока; 3 гриба; 1 апельсин и т. д.

3. Задание в тетради (задание 3, с. 10).

Учащиеся рисуют морковки, яблоки, грибы в соответствии с записанными цифрами.

Взаимопроверка.

II. Изучение нового материала.

1. Знакомство со знаками «плюс» (+), «минус» (–), равно (=).

– Составьте короткий рассказ по рисункам (с. 28 учебника) или по наборному полотну.

Например: на полянке гулял один ёжик. К нему прибежал другой. Стало два ёжика.

– Сколько ёжиков было сначала? (*Один.*)

Запись на доске: 1.

– Сколько ёжиков прибежало к нему? (*Один.*)

Запись на доске: 1.

– Сколько ёжиков стало? (*Два.*)

Запись на доске: 2.

– Ёжиков стало больше или меньше? (*Больше.*)

– Для того, чтобы показать, что ёжиков стало больше или их число **увеличилось**, в математике используют знак **«плюс»** (+).

Запись на доске: $1 + 1 = 2$

– Чтобы показать, сколько предметов стало, в математике используют знак **«равно»** (=).

Запись на доске: $1 + 1 = 2$

– Эту запись можно прочитывать так: «Один плюс один равно двум». (Чтение вслух).

– А можно иначе: «К одному прибавить один, получится два». (Чтение вслух.)

– Составьте рассказ по следующему рисунку в учебнике. (*Было 3 зайчика. Потом 2 зайчика ушли. Остался один зайчик.*)

– Сколько зайчиков было? (*Три.*) Сколько ушло? (*Два.*) Сколько осталось? (*Один.*) Больше или меньше стало зайчиков? (*Меньше.*) Верна ли будет запись: $3 + 2$? (*Нет.*) Почему? (*Зайчиков стало меньше.*)

– В математике для того, чтобы показать, что предметов стало меньше, их число **уменьшилось**, используют знак **«минус»** (–).

Учащиеся исправляют и продолжают запись: $3 - 2 = 1$.

Запись выполняется карточками из кассы цифр.

– Данную запись можно прочитать так: «Три минус два равно одному». (Чтение вслух.) Или по-другому: «Из трёх вычесть два, получится один». (Чтение вслух.)



Физкультминутка

2. Пропись изученных знаков.

Работа в тетради.

– Для того чтобы вы смогли выполнять такие записи в тетради, вы должны научиться правильно и красиво писать знаки «+», «-», «=».

Учитель показывает учащимся, как правильно пишутся знаки «+», «-», «=». Затем учащиеся «прописывают» их в воздухе, обводят по точечным контурам и пишут самостоятельно. (Знак «равно» прописывают в рабочих тетрадях.)

Далее для того чтобы проверить, как учащиеся усвоили новый материал, учитель может продиктовать несколько выражений, которые ученики записывают в тетрадь. Один из учащихся выполняет работу на доске.

Например: к одному прибавить два, получится три. Из двух вычесть один, получится один. И т. д.

– Такие записи называются **равенствами**, так как в них есть знак «=».

III. Формирование умения правильно использовать знаки «+», «-».

1. Упражнение в умении правильно использовать знаки «+», «-». Чтение равенств.

Запись на доске:

$$1 \quad 1 = 2 \qquad 2 \quad 1 = 3$$

$$3 \quad 1 = 2 \qquad 3 \quad 2 = 1$$

$$2 \quad 1 = 1 \qquad 1 \quad 2 = 3$$

– Что заметили? (*Пропущены знаки «+», «-»*).

– Вставьте нужные знаки, докажите правильность сделанного вами выбора.

Например: 1 1 = 2. Было 1, стало 2. Число стало больше, значит, пропущен знак «+».

– Прочитайте равенства разными способами. (*Один плюс один равно двум*).

- Как можно по-другому прочесть это же равенство? (*К одному прибавить один, получится два.*)
 - Сделать число больше – значит **увеличить** его, поэтому данное равенство можно прочесть и так: «Один увеличить на один, получится два».
 - 3 – 1 = 2. Было 3, стало 2. Число стало меньше, значит, пропущен знак «–».
 - Прочитайте. (*Три минус один равно двум.*)
 - Как можно иначе прочесть данное равенство? (*Из трёх вычесть один, получится два.*)
 - Сделать число меньше – значит **уменьшить** его, и это равенство можно прочесть следующим образом: «Три уменьшить на один, получится два».
- Аналогичная работа проводится с остальными равенствами.



Физкультминутка

2. Составление математического рассказа с использованием знаков арифметических действий «+», «–».

Работа с учебником (с. 29).

- Рассмотрите рисунки в задании 1, составьте по ним краткий математический рассказ и запишите в тетради числовое выражение, соответствующее рисункам, и его решение.

IV. Пропедевтика темы «Задача» (с. 29).

- Составьте краткий (математический) рассказ по рисунку 2. (*На ветке было три листика. Один листик упал на землю. Осталось два листика.*)
- А теперь измените ваш рассказ таким образом, чтобы нужно было спросить о том, сколько листиков осталось. (*На ветке было три листика. Один листик упал на землю. Сколько листиков осталось?*)
- Ответьте на поставленный вопрос. (*На ветке осталось два листика.*)
- Запишите при помощи цифр и знаков ваш рассказ о листиках. ($3 - 1 = 2.$)

V. Работа с геометрическим материалом (с. 29).

- Рассмотрите кораблик, изображенный на полях учебника. Что хотите сказать? Из каких геометрических фигур состоит кораблик?

– Начертите точно такой же кораблик в ваших тетрадях, а затем раскрасьте его.

Взаимопроверка.

VI. Итог урока.

Вопросы: Какие знания приобрели на сегодняшнем уроке? Что особенно запомнилось? Понравилась ли вам ваша работа на уроке? Чем?

Урок 13

Тема: ЧИСЛА 1, 2, 3, 4. ЦИФРА 4

Педагогическая цель: создать условия для формирования умения составлять и читать равенства, соотносить числа с соответствующей цифрой; закрепления знаний об изученных числах.

Планируемые результаты (предметные): знать состав числа 4; уметь писать цифру 4; составлять и читать равенства.

Универсальные учебные действия (метапредметные):

Регулятивные: уметь оценивать и анализировать результат своего труда, определять, что лучше всего получилось, а при необходимости вносить необходимые изменения в решение математического задания.

Коммуникативные: уметь слушать и вступать в диалог, участвовать в коллективном обсуждении.

Познавательные: уметь ориентироваться в учебнике; определять умения, которые будут сформированы на основе изучения раздела; отвечать на простые вопросы учителя, находить нужную информацию в учебнике; сравнивать предметы, объекты: находить общее и различие.

Личностные: устанавливают связь между целью учебной деятельности и её мотивом, другими словами, между результатом учения и тем, что побуждает к деятельности, ради чего она осуществляется; умеют задавать себе вопрос: *какое значение и какой смысл имеет для меня учение?* – и отвечать на него.

Сценарий урока

I. Составление равенств. Образование числа 4.

– Составьте короткие (математические) рассказы (по наборному полотну).

Например, можно выставить 2 собачки, затем добавить ещё 1. Составляют рассказ: «Было 2 собачки, прибежала 1. Стало 3 собачки».

– Измените ваш рассказ таким образом, чтобы нужно было спросить о том, сколько собачек стало. *(Было 2 собачки, прибежала 1. Сколько собачек стало?)*

– Запишите при помощи цифр и знаков рассказ о собачках. $(2 + 1 = 3.)$

Учитель выставляет 3 предмета, *например*, медвежат, а затем добавляет ещё одного. Учащиеся составляют математический рассказ, в котором задают в о п р о с : «Сколько медвежат стало?».

– Как ваш рассказ можно записать при помощи цифр и знаков? $(3 + 1.)$

– Сколько медвежат стало? *(Стало 4 медвежонка.)*

– Как записать, что стало 4 медвежонка? *(При помощи цифры 4.)*

– Но для того, чтобы записать ответ на поставленный вопрос и закончить запись равенства, необходимо научиться писать цифру 4.

II. Анализ образца и письмо цифры 4.

Учитель вывешивает увеличенный образец цифры 4.

– Что вам напоминает цифра 4?

Гляди, четыре – это стул,

Который я перевернул.

Г. Виеру

Учащиеся анализируют цифру, затем «прописывают» её в воздухе, обводят по точкам и контурам, а потом пишут самостоятельно. Учитель оказывает индивидуальную помощь.



Физкультминутка

III. Формирование умения соотносить число и цифру.

Работа с учебником (с. 30).

- Рассмотрите в учебнике рисунок 2.
- Запишите в тетради цифрами: сколько морковок; сколько птичек; сколько рыбок.
- Каких предметов на рисунке столько же, сколько морковок; столько же, сколько птичек; столько же, сколько рыбок?

IV. Пропедевтика темы «Задача». Чтение равенств.

Работа в тетради (с. 11).

- Составьте по рисункам рассказы, используя слово «сколько».
- К какому рисунку подойдёт первая запись? Докажите.
- Соедините рисунок с соответствующим равенством.
- Прочитайте равенство разными способами. К какому рисунку подойдёт вторая подпись?
- Почему так считаете? Соедините рисунок и равенство. Прочитайте равенство по-разному.

Работа по учебнику (с. 31).

- Рассмотрите рисунок 2. Составьте краткие рассказы. Соотнесите рисунки с записанными рядом равенствами. (*Равенство $3 - 1 = 2$ – «лишнее».*)
- Придумайте рассказ к этому равенству.



Физкультминутка

V. Сравнение чисел. Пропедевтика темы «Равенства. Неравенства».

Учитель может использовать задание 1 учебника (с. 31) или наборное полотно и счётный материал.

- Что больше 1 или 2? На сколько?
- Что меньше 3 или 4? На сколько?
- Что больше 4 или 2? На сколько?
- Что меньше 1 или 3? На сколько? И т. д.

VI. Итог урока.

В о п р о с ы : Чему учились сегодня на уроке? Что нового узнали?

Урок 14

Тема: ОТНОШЕНИЯ «ДЛИННЕЕ», «КОРОЧЕ»

Педагогическая цель: создать условия для формирования умения сравнивать предметы по длине, используя понятия «длиннее», «короче»; проведения пропедевтической работы по теме «Задача»; закрепления знаний об изученных числах; развития внимания, наблюдательности.

Планируемые результаты (предметные): уметь сравнивать предметы по длине; производить классификацию предметов, математических объектов по одному основанию (цвет, форма, размер, материал); выбирать единицу измерения для данной величины.

Универсальные учебные действия (метапредметные):

Регулятивные: уметь различать способ и результат действия.

Коммуникативные: уметь доносить свою позицию до других: оформлять свою мысль в устной форме (на уровне одного предложения или небольшого текста); слушать и понимать речь других; демонстрировать своё понимание высказывания партнера по общению.

Познавательные: уметь совместно с учителем и самостоятельно проектировать этапы решения учебной задачи.

Личностные: проявляют познавательный интерес; формируют потребности и учебные мотивы; положительно относятся к школе.

Сценарий урока

I. Изучение нового материала.

1. Сравнение предметов по длине.

У учителя в руках две полоски бумаги. (Полоски могут быть разными по цвету, ширине, длине, а могут отличаться только 1–2-мя признаками.)

- Сравните полоски. Что заметили? Что можно сказать о длине полосок?
- Как вы думаете, какая из них длиннее, то есть больше по длине?
- Как проверить справедливость вашего мнения?

Вывод: для сравнения полосок по длине их следует *наложить* одна на одну или *приложить* одну к другой таким образом, чтобы концы полосок совпадали. Если противоположные концы полосок совпадут, то длина полосок одинакова, если не совпадут, то длиннее та полоска, у которой осталась «лишняя» часть.

Упражнения в сравнении различных предметов по длине. (Учащиеся могут сами придумывать задания для класса.)



Физкультминутка

Работа с учебником (с. 32).

- Составьте небольшой рассказ по рисунку, используя понятия «длиннее», «короче».
- У какой собаки поводок длиннее? А у какой – хвост? Уши какой собаки короче?
- Можно ли сказать, что мальчик короче девочки? (*Нет.*) Как правильно сказать? (*Мальчик ниже девочки.*)

Что можно сказать о росте девочки по сравнению с ростом мальчика? (*Девочка выше мальчика.*)

Работа в тетради (задание 2, с. 12).

- Рассмотрите полоски. Какая полоска, по вашему мнению, короче? Почему так считаете?
- Закрасьте эту полоску.

2. Формирование умения соотносить число и цифру (задание 3, с. 12).

– Как вы думаете, какую работу предстоит выполнить в задании? (*Соединить картинки с соответствующими цифрами.*)

Выполняют самостоятельно с последующей взаимопроверкой.

- Какие предметы вы соединили с цифрой 1 (2, 3, 4)?

3. Письмо изученных цифр.

– вспомните, как правильно пишется цифра 4. (Один из учащихся выходит к доске, объясняет и прописывает цифру 4.)

- Всё ли в объяснении и в записи на доске верно? Исправьте недочёты.
- Пропишите строчку цифры 4 в тетрадях (задание 4, с. 12).

Написание цифры 1 и прописывание цифр 1 и 4 чередуя.



II. Пропедевтика темы «Задача».

– Составьте краткие (математические) рассказы, в которых бы содержались вопросы, по рисункам учебника (задание 2, с. 33). *(С дерева упало 2 яблока, а потом ещё одно. Сколько яблок упало всего?)*

– Запишите равенство, которое будет соответствовать вашему рассказу. $(2 + 1 = 3.)$

Один учащийся выполняет работу на доске и комментирует её.

– Составьте рассказ по второму рисунку. *(На полянке лежало три яблока. Одно яблоко унёс ёжик. Сколько яблок осталось?)*

Затем записывается равенство (с комментированием): $3 - 1 = 2.$

III. Упражнение в чтении равенств.

– Рассмотрите задание 3 (с. 32). Что заметили?

– Чем похожи равенства первого столбика? *(В них к данному числу прибавляют по одному.)*

– Кто из вас догадался, как получили равенства первого столбика? *(К значению предыдущего равенства прибавили один, таким образом получили следующее равенство.)*

– Чем похожи равенства второго столбика? *(В них из данного числа вычитают единицу.)*

– Объясните, как получили равенства второго столбика. *(Из значения предыдущего равенства вычли один.)*

IV. Работа над развитием наблюдательности, логического мышления учащихся.

Выполняют задание на наблюдательность и логику «Какой предмет лишний?», данное на полях учебника (с. 33).

V. Итог урока.

В о п р о с ы : Чему учились? Что нового узнали на уроке? Было ли вам интересно на уроке? Что особенно понравилось?

Урок 15

Тема: ЧИСЛА 1, 2, 3, 4, 5. ЦИФРА 5

Педагогические цели: создать условия для формирования умения соотносить числа с соответствующими цифрами; ознакомления с образованием числа 5 и его графической записью – цифрой 5; проведения пропедевтической работы по теме «Задача»; развития внимания, наблюдательности; научить писать цифру 5.

Планируемые результаты (предметные): знать образование числа 5 и его графическую записью – цифру 5; уметь писать цифру 5.

Универсальные учебные действия (метапредметные):

Регулятивные: уметь организовывать своё рабочее место и приводить его в порядок по окончании работы; адекватно воспринимать оценку учителя и высказывания одноклассников с отзывами о выполненной работе.

Коммуникативные: уметь читать и пересказывать текст; допускать возможность существования у людей различных точек зрения, в том числе не совпадающих с его собственной, и ориентироваться на позицию партнёра в общении и взаимодействии.

Познавательные: уметь выполнять анализ объектов с целью выделения признаков (существенных, несущественных); составлять целое из частей, в том числе самостоятельное достраивание с восполнением недостающих компонентов; осуществлять выбор оснований и критериев для сравнения, сериации, классификации объектов.

Личностные: проявляют основы самоорганизации – организация исследовательского пространства.

Сценарий урока

I. Изучение нового материала.

На доске изображён рисунок:



- Найдите закономерность.
 - Сколько вишенок должно быть на второй веточке? (*Две.*)
 - Сколько на последней? (*Пять.*)
 - Сегодня у нас в «гостях» на уроке число 5.
 - Что вы знаете об этом числе? (*Число 5 следует за числом 4; что 5 – нечётное число; что 5 больше чисел 1, 2, 3, 4 и т. д.*)
 - Число 5 записывается с помощью цифры 5.
- Увеличенный образец цифры 5 учитель вывешивает на доску.

II. Анализ образца, письмо цифры 5.

- На что, по вашему мнению, похожа цифра 5?
- А вот поэту она напомнила фокусника:

Это – фокусник-пятёрка.
Вы за ней следите зорко.
Кувыркнётся – раз и два! –
Обернётся цифрой «два».

Г. Виеру

Далее следует анализ образца цифры и письмо цифры по этапам: в воздухе; по точкам; самостоятельное письмо в тетради (задание 2, с. 13).



Физкультминутка

III. Упражнение в прямом и обратном счёте предметов.

– Теперь мы – строители, будем строить башню из кубиков.

Для этого задания можно использовать детские кубики.

– Итак, берём 1 кубик – *один*,
ставим на него следующий – *два*,
на него ещё один – *три*,
добавляем ещё – *четыре*,
и последний – *пять*.

– Посчитаем хором этажи башни. (*Один, два, три, четыре, пять.*)

Счёт сопровождается показом соответствующего кубика.

– А теперь сложим кубики обратно в коробку.

– Сколько этажей у башни? (*Пять.*)

– Уберём один кубик. Сколько осталось? (*Четыре.*)

– Уберём ещё один. Сколько осталось? (*Три.*)

– Уберём ещё один. Сколько кубиков осталось? (*Два.*)

– Уберём ещё один кубик. Сколько осталось? (*Один.*)

– Посчитаем хором. (*Пять, четыре, три, два, один.*)

Работа с учебником (с. 34).

– Посмотрите на рисунок 2. Что на нём изображено? (*Геометрические фигуры: круги и треугольники.*)

– Сколько кругов? (*Пять.*) Сколько треугольников? (*Пять.*)

– Как получили 5 кругов? (*К четырём прибавили один.*)

– Как получили 5 треугольников? (*К трём прибавили два.*)

Далее можно познакомить с монетой – 5 рублей, а затем поупражнять учащихся в наборе различных сумм разными монетами.

– Матрёшка стоит 5 рублей. Какими монетами можно заплатить за матрёшку? Как это сделать разными способами?

Учитель записывает на доске все варианты: $1 + 1 + 1 + 1 + 1$; $2 + 1 + 1 + 1$; $2 + 2 + 1$; 5 .

- Перчатки стоят три рубля. Какими монетами можно заплатить за них?
- Можно ли заплатить монетой в 5 рублей?
- Сколько сдачи должен будет дать продавец?

Для того чтобы посчитать сдачу, учащиеся могут использовать счётный материал наборного полотна или рисунок в учебнике.



Физкультминутка

IV. Пропедевтика темы «Задача».

По рисункам в задании 2 (с. 35 учебника) и задании 1 (с. 13 тетради) учащиеся составляют короткие (математические) рассказы и ставят вопросы к ним.

И в тетради, и в учебнике есть «лишние» выражения, дети должны не только догадаться, какое из выражений является «лишним», но и обосновать своё мнение. К оставшимся выражениям ученики могут придумать свои рассказы.

V. Итог урока.

Вопрос: Чему учились? Что нового узнали на уроке? Было ли вам интересно на уроке? Что особенно понравилось?

Урок 16

Тема: СОСТАВ ЧИСЛА 5

Педагогическая цель: создать условия для формирования умения соотносить числа с соответствующими цифрами, различать понятия «число» и «цифра» и правильно пользоваться данными терминами; развития внимания, наблюдательности.

Планируемые результаты (предметные): знать состав числа 5; уметь различать понятия «число» и «цифра» и правильно пользоваться данными терминами.

Универсальные учебные действия (метапредметные):

Регулятивные: уметь осуществлять контроль по результату в отношении многократно повторяемых действий с опорой на образец выполнения; совместно с учителем и другими учениками давать эмоциональную оценку деятельности класса на уроке.

Коммуникативные: уметь с достаточной полнотой и точностью выражать свои мысли в результате диалога или игровой ситуации различных субъектов образовательного процесса – одноклассников, учителя, партнера по общению.

Познавательные: уметь моделировать – преобразовывать объекты из чувственной формы в модель, где выделены существенные характеристики объекта (пространственно-графическая или знаково-символическая); преобразовывать модели с целью выявления общих законов, определяющих данную предметную область.

Личностные: делают выбор, как поступить в предложенных педагогом ситуациях общения и сотрудничества, опираясь на общие для всех простые правила поведения, при поддержке других участников группы и педагога.

Сценарий урока

I. Повторение пройденного о числах 1–5. Соотнесение чисел с цифрами, их обозначающими (задания 3, 4, с. 13 тетради).

– Рассмотрите внимательно задание 3. Как вы думаете, какую работу предстоит выполнить в данном задании? (*Соединить рисунок с цифрой, показывающей число предметов.*)

– Выполните задание.

Самостоятельная работа учащихся с последующей взаимопроверкой.

Выполняют первую часть задания 2.

– Какая цифра написана? (5.) Обведите по контурам и закрасьте такое число треугольников, которое соответствует записанной цифре. Проверьте работу друг друга.

Учащиеся под диктовку учителя записывают в столбик следующие цифры: 4, 2, 3, 1.

Один из учеников после выполнения работы в тетради записывает цифры на доске.

Самопроверка с доски.

- Около цифры 4 нарисуйте такое количество яблок, которое соответствует записанной цифре.
- Около цифры 2 нарисуйте соответствующее число грибов.
- Около цифры 3 – соответствующее число слив.
- Около цифры 1 – соответствующее число морковок.
- Проверьте работу друг друга.



Физкультминутка

II. Изучение нового материала.

1. Формирование восприятия состава числа 5.

Работу можно провести по рисунку 1 (с. 36 учебника) или с использованием наборного полотна.

- Рассмотрите внимательно рисунок.
- Что заметили? (*На двух лавочках сидят пять девочек.*) Как девочки расположились на лавочках? (*Сначала на одной лавочке сидели четыре девочки, а на другой – одна девочка.*)

Параллельно на наборном полотне или магнитной доске «записывается»: 4 1.

- Потом на одной лавочке осталось три девочки, а на другой стало – две.

Запись на наборном полотне (магнитной доске): 3 2.

- Потом на первой лавочке осталось сидеть две девочки, а на второй стало три девочки.

Запись на наборном полотне (магнитной доске): 2 3 .

- Затем ещё одна девочка пересела на вторую лавочку, и на первой лавочке осталась одна девочка, а на второй их стало четыре.

Запись на наборном полотне (доске): 1 4.

- Посмотрите на записи, сделанные на доске.
- Пользуясь записями, расскажите, как можно получить число 5?

Учащиеся проговаривают хором:

Пять – это четыре и один.

Пять – это три и два.

Пять – это два и три.

Пять – это один и четыре.

2. Упражнение в получении числа 5 разными способами. Игра «Заселяем домик» (с. 36).



Физкультминутка

III. Закрепление знаний учащихся о составе числа 5. Подготовка к восприятию темы «Связь сложения и вычитания».

– Рассмотрите рисунок в задании 2 (с. 36).

– Что хотите сказать? *(С помощью бусинок показан состав числа 5.)*

Записывают на доске или на наборном полотне: $4 + 1 = 5$.

– Если от 5 бусинок убрать одну, сколько бусинок останется? *(Четыре.)*

Запись: $5 - 1 = 4$.

В итоге на доске (наборном полотне) появляются следующие записи:

$$4 + 1 = 5$$

$$5 - 1 = 4$$

$$3 + 2 = 5$$

$$5 - 2 = 3$$

$$2 + 3 = 5$$

$$5 - 3 = 2$$

$$1 + 4 = 5$$

$$5 - 4 = 1$$

– Какой вывод можно сделать?

IV. Работа над развитием внимания, наблюдательности учащихся. Игры «Кто самый внимательный?» (с. 37).

V. Итог урока.

Вопросы: Что нового узнали? Чему научились? Оцените свою работу.

Урок 17

Тема: ЗАКРЕПЛЕНИЕ И ОБОБЩЕНИЕ ЗНАНИЙ ПО ТЕМЕ «ЧИСЛА 1–5. СОСТАВ ЧИСЕЛ 2–5»

Педагогические цели: проверить знание состава изученных чисел, навык прямого и обратного счёта (от 1 до 5, от 5 до 1); учить чертить многоугольники по линейке, пользоваться линейкой.

Планируемые результаты (предметные): знать состав изученных чисел; уметь выполнять прямой и обратный счёт (от 1 до 5, от 5 до 1); различать многоугольники, чертить многоугольники по линейке, пользоваться линейкой.

Универсальные учебные действия (метапредметные):

Регулятивные: уметь самостоятельно ставить цель предстоящей практической работы, планировать способы достижения поставленной учебной (практической) задачи и оценивать результат своей работы.

Коммуникативные: уметь рассуждать и анализировать условие задания.

Познавательные: стремиться к расширению своей познавательной сферы, стараться производить логические мыслительные операции (анализ, сравнение) для решения познавательной задачи.

Личностные: проявляют основы самоорганизации – организации исследовательского пространства ученика.

Сценарий урока

I. Закрепление и обобщение знаний учащихся о числах 1–5 и составе чисел 2–5.

1. Игра «Путаница».

На доске (или наборном полотне) записаны числа:

4 1 3 2 5

– Что заметили? Расположите числа по порядку.

Учащиеся могут расположить числа двумя способами. (1 2 3 4 5; 5 4 3 2 1.)

– Как называется порядок, когда числа расположены от меньшего к большему?

– **Порядок увеличения** можно назвать и по-другому: **порядок возрастания**. Порядок, в котором числа расположены от большего к меньшему, называется **порядком уменьшения**. Данный порядок можно назвать и по-другому: **порядок убывания**.

2. Игра «Назови соседа».

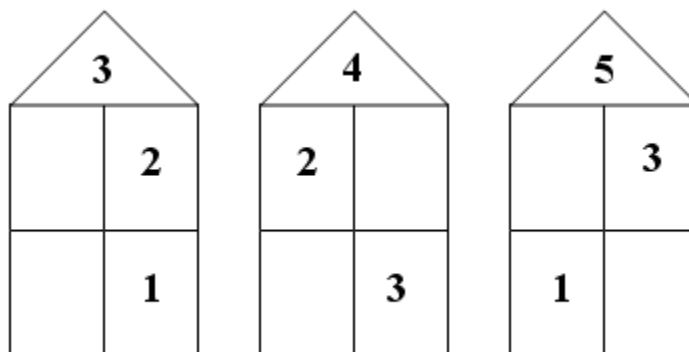

Данная игра позволяет учителю проверить, как учащиеся усвоили состав изученных чисел, а ученикам – закрепить знание состава этих чисел.



Физкультминутка

3. Упражнение в умении соотносить число и цифру.

Работа в тетради (с. 14).

– Рассмотрите задания 1, 2, 3.

– Как вы думаете, какую работу необходимо выполнить в данных заданиях? (*В задании 1 записать соответствующей цифрой количество изображённых предметов, в задании 2 для каждого рисунка найти свою схему и запись, в задании 3 нарисовать такое количество фигур, которое соответствует написанной цифре*).

Самостоятельная работа учащихся.

Взаимопроверка.



II. Фронтальная работа по учебнику (с. 38–39).

III. Пропедевтика темы «Задача» (задание 1, с. 51 учебника).

Учащиеся, выполняя задание, по рисункам составляют краткие рассказы, содержащие вопрос, и соотносят числовые выражения с рисунками и составленными рассказами.

IV. Итог урока.

В о п р о с ы : Что нового узнали на уроке? Как оцениваете свою работу на уроке?

Урок 18

Т е м а : ТОЧКА. КРИВАЯ ЛИНИЯ. ПРЯМАЯ ЛИНИЯ. ОТРЕЗОК

Педагогические цели: дать первичные представления о кривой и прямой линиях, отрезке; продолжить работу по усвоению состава чисел 2–5; учить чертить геометрические фигуры по линейке, правильно пользоваться линейкой; прививать аккуратность.

Планируемые результаты (предметные): уметь распознавать геометрические фигуры: точку, кривую и прямую линии, отрезок; знать состав чисел 2–5.

Универсальные учебные действия (метапредметные):

Регулятивные: уметь организовывать своё рабочее место под руководством учителя; определять цель выполнения заданий на уроке, во внеурочной деятельности, в жизненных ситуациях под руководством учителя; определять план выполнения заданий на уроках, внеурочной деятельности, жизненных ситуациях под руководством учителя; использовать в своей деятельности простейшие приборы: линейку, треугольник и т. д.

Коммуникативные: уметь с достаточной полнотой и точностью выражать свои мысли в соответствии с задачами и условиями коммуникации.

Познавательные: уметь моделировать – преобразовывать объекты из чувственной формы в модели, где выделены существенные характеристики объекта (пространственно-графическая или знаково-символическая); преобразовывать модели с целью выявления общих законов, определяющих данную предметную область.

Личностные: обеспечивают ценностно-смысловую ориентацию в отношении к школе, учению и поведению в процессе учебной деятельности; соблюдают организованность, дисциплинированность на уроке, действуют согласно памятке обращения с учебными пособиями, наглядным и счётным материалами, инструментами для построения геометрических фигур и правил работы.

Сценарий урока

I. Изучение нового материала.

1. Знакомство с новыми понятиями.

На доске изображено несколько разных линий.

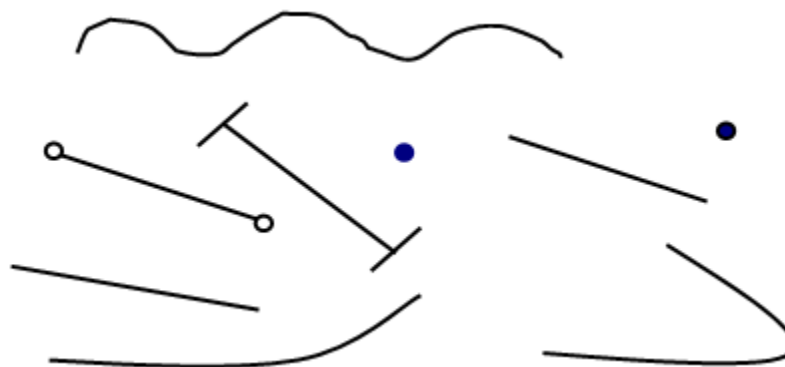

– Посмотрите на доску и скажите, что заметили.

– Разделите все изображённые на доске объекты на 4 группы. (*Точки, кривые линии, прямые линии, отрезки.*)

2. Графическое изображение изученных линий. Выводы.

– Чем прямая линия отличается от кривой? Каким чертёжным инструментом нужно воспользоваться, чтобы начертить прямую линию? (*Линейкой.*)

– Как вы думаете, почему линейку так назвали?

– Про линейку даже есть стихотворение:

Я – линейка,
Прямота – моя главная черта.

– Начертите в ваших тетрадах одну прямую линию и одну кривую.

– Нужна ли линейка, для того чтобы начертить кривую линию?

– Поставьте в ваших тетрадах точку.

– Как вы думаете, сколько прямых линий можно провести через одну точку?

– Проведите одну прямую линию.

– Можно ли провести ещё? Проведите.

– А ещё можно провести прямую линию через эту же точку? Проведите.

– А ещё можно? Проведите.

– Какой вы вывод можно сделать? (*Через одну точку можно провести бесконечно много прямых линий.*)

– Как вы думаете, можно ли через одну точку провести бесконечно много кривых линий?

– Попробуйте это сделать. Какой вывод из этого следует?

– А теперь поставьте в ваших тетрадах две точки. Сколько через них можно провести прямых линий?

– Проведите прямую линию.

– Проведите ещё одну прямую через эти же точки. (*Пытаются выполнить задание и приходят к выводу, что это сделать невозможно.*)

– Получилось ли у вас это сделать? Какой вы вывод из этого следует? (*Через две точки можно провести только одну прямую линию.*)

– Поставьте ещё две точки в ваших тетрадах.

– Сколько кривых можно провести через них?

– Проведите одну кривую линию.

- Можно ли провести ещё одну кривую линию через эти же две точки? Попробуйте это сделать.
- А ещё одну? Проведите.
- Какой вывод из этого следует? (*Через две точки можно провести много кривых линий.*)
- Проведите прямую линию. Поставьте на ней две точки.
- Часть прямой от одной точки до другой выделите цветным карандашом.
- Посмотрите внимательно на доску и найдите линии, похожие на полученную вами.
- Как называются эти линии? (*Отрезки.*)
- Чем отрезок отличается от прямой линии?

Вывод: отрезок – это часть прямой линии. Отрезок имеет начало и конец, то есть ограничен с двух сторон точками, в отличие от прямой линии, которая не имеет ни начала, ни конца, то есть бесконечна.

- Начертите в ваших тетрадях два отрезка.

Взаимопроверка.



Физкультминутка

II. Пропедевтика темы «Задача» (задание 2, с. 41 учебника).

- Как вы думаете, какое задание предстоит выполнить?
- Составьте рассказы и поставьте к ним вопросы.
- Какое числовое выражение соответствует первому (второму) рисунку?
- Какие числовые выражения оказались «лишними»?
- Составьте по ним рассказы.



Физкультминутка

III. Составление и чтение равенств.

Работа по учебнику (задание 3, с. 41).

- Составьте выражения в соответствии с рисунками.

Выражения могут записываться учащимися в тетрадях с комментированием, а могут быть записаны только на доске.

–Прочитайте выражения разными способами.

Работа в тетради (задание 1, с. 15).

Дано выражение: $3 + 2 = 5$. Учащиеся закрашивают 3 квадрата синим цветом, а 2 квадрата – зелёным.

Вся работа выполняется фронтально.

IV. Итог урока.

Вопросы: Какие открытия сделали? Какая линия называется прямой? Что такое «отрезок»? Сколько прямых линий можно провести через одну точку? А через две?

Урок 19

Тема: ЛОМАНАЯ ЛИНИЯ. ЗВЕНО ЛОМАНОЙ

Педагогические цели: создать условия для усвоения понятий «ломаная линия», «звено ломаной»; формирования первичных представлений о ломаной; учить чертить ломаные линии по линейке, правильно пользоваться линейкой; прививать аккуратность.

Планируемые результаты (предметные): знать понятия «ломаная линия», «звено ломаной»; уметь чертить ломаные линии.

Универсальные учебные действия (метапредметные):

Регулятивные: уметь различать способ и результат действия, принимать и выполнять практической задачи.

Коммуникативные: уметь доносить свою позицию до других: оформлять свою мысль в устной (на уровне одного предложения или небольшого текста); слушать и понимать речь других; демонстрировать своё понимание высказывания партнера по общению.

Познавательные: уметь разделять объекты (модели) на составные части в практической деятельности, соединять различные элементы, стороны объектов в единое целое в практической деятельности.

Личностные: устанавливают связи между целью учебной деятельности и её мотивом, другими словами, между результатом учения и тем, что побуждает к деятельности, ради чего она осуществляется; умеют задавать себе вопрос: *какое значение и какой смысл имеет для меня учение?* – и отвечать на него.

Сценарий урока

I. Закрепление и повторение изученного о прямой линии, отрезке, кривой линии.

Данную работу можно провести по рисункам в заданиях на с. 42, 43 учебника либо по рисункам, подобранным учителем.

- Покажите на рисунках прямые линии. Докажите, что это прямые линии.
- Найдите на рисунках отрезки. Обоснуйте ваше мнение.
- Какие линии – кривые? Почему так считаете?

II. Изучение нового материала.

1. Знакомство с новыми понятиями.

На доске изображены различные линии:

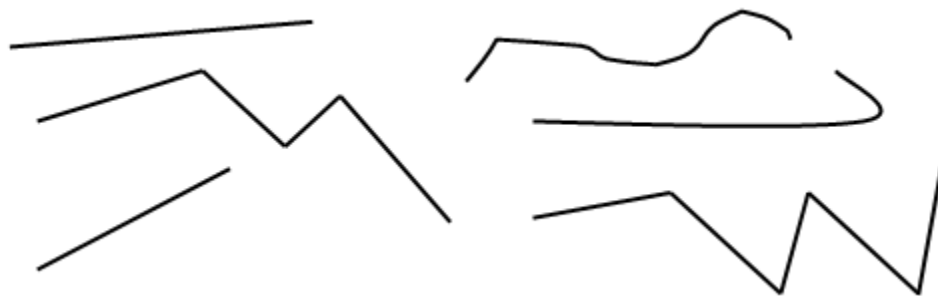

- Что хотите сказать?
- На какие группы можно разделить данные линии? Как бы вы их назвали?
- Такая линия называется **ломаной**.

Учитель может также продемонстрировать учащимся наглядно, как из прямой линии получить ломаную.

- Рассмотрите несколько ломаных линий. Что заметили?

- Из каких линий состоят ломаные? (*Из отрезков.*)
- Каждый такой отрезок (часть ломаной) – *звено ломаной*.

Работа с учебником (с. 42).

- Сравните две группы линий на рисунках, данные на полях учебника. Что увидели?
- Ломаные линии на первом рисунке называются *незамкнутыми*, а ломаные на втором рисунке – *замкнутыми линиями*.



Физкультминутка

2. Формирование умения выполнять чертежи по линейке.

Работа в тетради (заданиям 2, 3, с. 16 – 17).

- Соедините данные в заданиях точки линиями.

Учитель оказывает индивидуальную помощь детям.

- Что получилось? (*Ломаные.*)
- Есть ли среди данных ломаных замкнутые ломаные? А незамкнутые? Покажите их.
- Сколько звеньев в первой ломаной (во второй, в третьей)?

III. Составление и чтение равенств.

Работа ведётся по заданию 1 (с. 16 тетради).

- Рассмотрите рисунки. Составьте равенства, соответствующие рисункам. (*Дано 5 квадратов, 2 из них зачёркнуто, значит, было 5, из 5 вычли 2, осталось 3, получаем равенство $5 - 2 = 3$.*)

Аналогичная работа проводится с заданием учебника.



Физкультминутка

Самостоятельная работа с использованием счётного материала.

- Решите равенства, данные в задании 3 (с. 43 учебника).

IV. Фронтальная проверка и самопроверка.

Один из учащихся читает равенства, называя полученный ответ. Ученики могут это делать по очереди, остальные ученики, если у них такой же (правильный) ответ, ставят около него «плюс» карандашом.

V. Пропедевтика темы «Задача».

По рисункам, данным в задании 1 (с. 43 учебника), учащиеся составляют короткие (математические) рассказы, содержащие вопрос, и подбирают равенства, соответствующие каждому рассказу. Найдя лишнее равенство, ученики придумывают по нему рассказ.

VI. Итог урока.

В о п р о с ы: Чему учились на уроке? Что нового узнали? Что такое «звено ломаной»? Как вы работали на уроке?

У р о к 20

Т е м а : СОСТАВ ЧИСЕЛ 2–5

Педагогические цели: создать условия для закрепления навыков счёта от 1 до 5 и от 5 до 1; развития умения получать изученные числа разными способами; закрепления знаний об отрезке, прямой линии, ломаной; продолжить работу по составлению и чтению равенств, подготовительную работу к изучению темы «Задача»; прививать аккуратность.

Планируемые результаты (предметные): знать состав чисел 2–5; уметь считать от 1 до 5 и от 5 до 1; производить классификацию предметов, математических объектов по одному основанию (цвет, форма, размер, материал); выбирать единицу измерения для данной величины.

Универсальные учебные действия (метапредметные):

Регулятивные: уметь выполнять оценку – выделение и осознание того, что уже усвоено и что ещё нужно усвоить, осознание качества и уровня усвоения; оценку результатов работы; проявлять саморегуляцию как способность к мобилизации сил и энергии, к волевому усилию (к выбору в ситуации мотивационного конфликта) и преодолению препятствий.

Коммуникативные: Уметь с достаточной полнотой и точностью выражать свои мысли в соответствии с задачами и условиями коммуникации.

Познавательные: уметь самостоятельно выделять и формулировать познавательную цель, делать умозаключения и выводы в словесной форме.

Личностные: стремятся к повышению культуры речевого общения, к овладению приёмами творческого самовыражения с осознанием общественной полезности своего труда и своей жизни в целом; стараются проявить по назначению приобретённые математические способности.

Сценарий урока

I. Работа над составом чисел 2–5.

1. Составление и чтение равенств.

– Предлагаю «сходить» в магазин игрушек. Помогут в этом рисунки из задания 1 (с. 45 учебника).

– Пользуясь рисунками и схемами, составьте равенства и запишите их на доске.

«Записывают» равенства цифрами и знаками кассы цифр.

На доске:

$$4 - 1 = 3$$

$$4 + 1 = 5$$

$$4 - 2 = 2$$

$$3 + 2 = 5$$

$$4 - 3 = 1$$

$$2 + 3 = 5$$

$$1 + 4 = 5$$

– Рассмотрите рисунки из геометрических фигур и составьте по ним равенства. Полученные равенства запишите в тетрадях с комментированием.

Запись в тетради: $4 - 2 = 2$

$$4 + 1 = 5$$



Физкультминутка

2. Игра «Домино».

Учащиеся под руководством учителя сначала разбирают задание 2 (с. 44 учебника), проговаривая хором состав записанных чисел: *«Три – это два и один. Три – это один и два. Пять – это четыре и один. Пять – это один и четыре. Пять – это три и два. Пять – это два и три».*

Затем учащиеся выполняют задание 2 (поля с. 45 учебника) : самостоятельно вставляют пропущенное число, пользуясь кубиком «домино».

Данная работа проводится фронтально. Так же, как и в предыдущем задании, учащиеся проговаривают хором состав чисел, предварительно вставив нужное число.

II. Закрепление навыков счёта.

Работа в тетради (задание 4, с. 17).

– Посчитав количество предметов в каждой рамке, соедините линией каждую рамку с соответствующей цифрой.

После этого задания учащиеся прописывают числа от 1 до 5 и от 5 до 1 в порядке увеличения и в порядке уменьшения (задание 5, с. 16).

Взаимопроверка.



Физкультминутка

III. Пропедевтика темы «Задача».

По рисункам задания 1 (с. 44 учебника) учащиеся составляют короткие (математические) рассказы, содержащие вопрос, подбирают из равенств, записанных ниже, соответствующие рассказам и рисункам, а к оставшимся равенствам придумывают свои рассказы.

IV. Работа с геометрическим материалом (задание 3, с. 45 учебника).

Данное задание лучше вынести на доску.

– Рассмотрите рисунки. Что хотите сказать?

– Как называются линии на первом рисунке?

– Можно ли про линии на втором рисунке сказать, что они тоже ломаные? Почему?

- Сколько звеньев в первой ломаной? А во второй?
- Сколько всего отрезков изображено на втором рисунке?
- Сравните длины отрезков при помощи данной в учебнике мерки.
- Что можно сказать о длине отрезков?
- Как вы узнали, что зелёный отрезок длиннее розового? (*Зелёный отрезок длиннее розового, так как в нём помещается 4 мерки, а в розовом 3; 4 больше 3, значит, зелёный отрезок длиннее.*)

V. Итог урока.

Вопросы: Чему научились на уроке? Какими знаниями, приобретёнными сегодня, вам бы хотелось поделиться с друзьями, со старшими?

Урок 21

Тема: ЗНАКИ СРАВНЕНИЯ «БОЛЬШЕ», «МЕНЬШЕ», «РАВНО»

Педагогические цели: создать условия для ознакомления со знаками сравнения «больше», «меньше», «равно»; развития навыков счёта; закрепления знаний состава изученных чисел; учить писать знаки сравнения «больше», «меньше»; прививать аккуратность.

Планируемые результаты (предметные): знать названия и последовательность чисел от 1 до 5; использовать при сравнении чисел знаки сравнения «больше», «меньше», «равно».

Универсальные учебные действия (метапредметные):

Познавательные: стремиться к расширению своей познавательной сферы, стараться производить логические мыслительные операции (анализ, сравнение) для решения познавательной задачи.

Регулятивные: уметь оценивать результат своей работы на уроке.

Коммуникативные: уметь участвовать в диалоге на уроке и в жизненных ситуациях; отвечать на вопросы учителя, товарищей по классу; соблюдать простейшие нормы речевого этикета: здороваться, прощаться, благодарить; слушать и понимать речь других; осуществлять работу в паре.

Личностные: совместно договариваются о правилах общения и поведения в школе и следуют им; проявляют интерес к новому материалу, касающемуся конкретных фактов, но не теории (учебно-познавательный интерес на уровне реакции на новизну).

Сценарий урока

I. Устный счёт.

– Назовите соседа.

3 2 4

– Назовите число, которое:

следует за числом 1; на 1 больше числа 3;

предшествует числу 5; на 1 меньше числа 2.

Целесообразнее, чтобы на данном этапе урока ученики пользовались карточками с цифрами.

II. Закрепление состава изученных чисел.

Для проведения этой работы учитель может использовать задание 1 (с. 46 учебника), а также воспользоваться счётным материалом и наборным полотном.

Выполняя задание учебника и пользуясь рисунками и данными равенствами, ученики рассказывают, как можно получить число 5.

Затем, пользуясь различными фигурками счётного материала и наборным полотном, дети составляют разными способами числа 4, 3.



Физкультминутка

III. Изучение нового материала.

1. Знакомство со знаками сравнения.

– Используя наборное полотно, сравните группы различных предметов.

Например: 5 зайчиков и 4 лисички;

2 розы и 3 ромашки и т. д.

– Можно ли то, что вы сказали, записать?

– В математике существуют специальные знаки. Для того чтобы показать, что одно число *больше* другого, используют знак «*больше*» ($>$), а для того чтобы показать, что одно число *меньше* другого, используют знак «*меньше*» ($<$).

2. Пропись знаков сравнения.

Учитель показывает учащимся, как правильно писать знаки сравнения «больше», «меньше», и ученики прописывают их в тетрадях (задание 2, с. 18).

Далее на наборное полотно выставляется равное количество каких-либо предметов, *например*: 3 груши и 3 яблока.

– Сравните количество груш и яблок.

– Как бы вы записали, что количество груш и яблок одинаково?

Учащиеся могут сами предложить использовать знак «равно» ($=$) в данной записи.



Физкультминутка

IV. Составление и чтение равенств и неравенств.

Учащиеся, используя рисунки заданий 1, 2 учебника (с. 46), под руководством учителя составляют и читают неравенства и равенства (хором).

Например:

«На ветке сидело 3 птички, к ним прилетела ещё одна. Стало 4 птички. К 3 прибавить 1 получится 4. Четыре больше трёх.

На ветке сидело 4 птички, одна улетела, осталось 3 птички. Из 4 вычесть 1 получится 3. Три меньше четырёх». И т. д.

V. Работа над составом числа 5.

В заключение урока учитель может предложить задание на развитие логического мышления. *Например*, задание, данное на полях учебника (с. 47).

VI. Итог урока.

В о п р о с ы : Что нового узнали на уроке? Какое задание особенно понравилось?

Урок 22

Т е м а : «РАВЕНСТВО», «НЕРАВЕНСТВО»

Педагогические цели: создать условия для ознакомления с терминами «равенство», «неравенство»; формирования умения сравнивать числа и правильно использовать знаки сравнения «больше», «меньше», «равно»; продолжать пропедевтику темы «Задача»; прививать аккуратность.

Планируемые результаты (предметные): знать термины «равенство», «неравенство»; уметь сравнивать числа и правильно использовать знаки сравнения «больше», «меньше», «равно».

Универсальные учебные действия (метапредметные):

Регулятивные: уметь осуществлять контроль и самопроверку по результату в отношении многократно повторяемых действий с опорой на образец выполнения; совместно с учителем и другими учениками давать эмоциональную оценку деятельности класса на уроке.

Коммуникативные: уметь донести свою позицию до других: оформлять свою мысль в устной форме (на уровне одного предложения или небольшого текста); слушать и понимать речь других; демонстрировать своё понимание высказывания партнера по общению.

Познавательные: уметь выполнять анализ объектов с целью выделения признаков (существенных, несущественных); составлять целое из частей, в том числе самостоятельно достраивать с восполнением недостающих компонентов; производить выбор оснований и критериев для сравнения, сериации, классификации объектов; подводить под понятие, выводить следствия.

Личностные: обеспечивают ценностно-смысловую ориентацию в отношении к школе, учению и поведению в процессе учебной деятельности; соблюдают организованность, дисциплинированность на уроке.

Сценарий урока

I. Организационный момент.

1. Игра «Назови соседа».

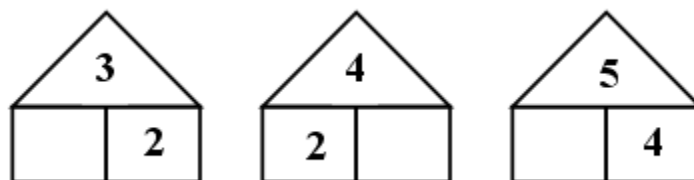

2. Игра «Поход в магазин».

На магнитной доске – увеличенные образцы монет: 1 рубль, 2 рубля, 5 рублей; на наборном полотне – фигурки различных игрушек, посуды, школьных принадлежностей и «ценники» на них.

Один из учеников (в ходе игры меняются) исполняет роль продавца, остальные – это «покупатели». «Продавец» должен давать сдачу, если в этом есть необходимость, а также проверять «покупателя», хватит ли у него денег на определённый товар.

Учитель помогает «продавцу».

Если, допустим, ученик выбрал «товар», который стоит 5 рублей и платит за него монетой в 5 рублей, учитель обязательно должен спросить учеников о том, как по-другому можно заплатить за этот же предмет.

II. Знакомство с терминами «равенство», «неравенство».

На доске:

$$3 - 1 = 2 \quad 5 - 1 < 5$$

$$4 - 1 > 1 \quad 4 + 1 = 5$$

$$3 + 1 > 2 \quad 1 + 1 = 2$$

– Что заметили? Какие две группы можно выделить?

– Запишите первую группу выражений в столбик в ваших тетрадях.

Учитель делает запись на доске, один из учеников комментирует.

В результате на доске и у учащихся в тетрадях появляется запись:

$$3 - 1 = 2$$

$$4 + 1 = 5$$

$$1 + 1 = 2$$

– Запишите вторую, выделенную вами группу, во второй столбик.

Учащиеся записывают в тетрадях, учитель на доске. Один из учеников комментирует.

В результате появляется следующая запись:

$$4 - 1 > 1$$

$$5 - 1 < 5$$

$$3 + 1 > 2$$

– Как бы вы назвали выражения, записанные в первом столбике. (*Равенства.*)

– Как можно назвать записи второго столбика?

Возможно, ученики сами дадут название группе – *неравенства.*

– Какой вывод можно сделать? (*Если между числами или числовыми выражениями стоит знак «равно», то это равенство, если между числами или числовыми выражениями стоит знак «>» или «<», то это – неравенство.*)



Физкультминутка

III. Сравнение выражений и чисел. Формирование навыка в правильном написании знаков сравнения.

Учитель может использовать задания 3, 5 учебника (с. 48).

Задание 3 дети могут выполнить на доске, объяснив выбор знаков.

Задание 5 можно дать как самостоятельную работу или работу в парах.

Самопроверка с доски.



Физкультминутка

IV. Пропедевтика темы «Задача» (задание 2, с. 49 учебника).

– Что заметили?

До этого задания учащиеся сами составляли рассказы (задачи) по рисункам, теперь же задача написана, только данные числа по-прежнему нарисованы. Несмотря на то, что текст задачи написан, сам термин «задача» ученикам ещё не даётся.

– Ответьте на поставленный вопрос.

– Какое равенство вы бы записали к этому рассказу?

Учащиеся рассматривают рисунки и выражения, данные в задании 3 (с. 49 учебника), соотносят выражения с рисунками, называют «лишние» выражения.

V. Итог урока.

В о п р о с ы : Чему научились на уроке? Что нового узнали? Как вы работали сегодня на уроке?

Урок 23

Тема: МНОГОУГОЛЬНИКИ

Педагогическая цель: создать условия для ознакомления с различными многоугольниками; повторения состава чисел 2–5; формирования умения сравнивать числа и числовые выражения; развития мышления; привития аккуратности.

Планируемые результаты (предметные): уметь различать виды многоугольников; чертить с помощью линейки геометрические фигуры.

Универсальные учебные действия (метапредметные):

Регулятивные: уметь осуществлять контроль по результату в отношении многократно повторяемых действий с опорой на образец выполнения; совместно с учителем и другими учениками давать эмоциональную оценку деятельности класса на уроке.

Коммуникативные: уметь слушать и вступать в диалог; участвовать в коллективном обсуждении проблемы; интегрироваться в группу сверстников и строить продуктивное взаимодействие и сотрудничество со сверстниками и взрослыми.

Познавательные: уметь устанавливать причинно-следственные связи; строить рассуждения в форме связи простых суждений об объекте, его строении, свойствах и связях; устанавливать аналогии; владеть общим приёмом решения учебных задач.

Личностные: оценивают усваиваемое содержание (исходя из социальных и личностных ценностей), обеспечивающее личностный моральный выбор.

Сценарий урока

I. Изучение нового материала.

1. Знакомство с чертежным инструментом – линейкой.

- Как мы можем изобразить на бумаге, на доске любой многоугольник?
- Какой инструмент нам для этого понадобится?
- Совершенно верно, при помощи чертёжного инструмента – *линейки* – можно изобразить любой многоугольник.

Далее учитель знакомит учащихся с делениями на линейке, показывает, как пользоваться линейкой при изображении геометрических фигур на плоскости.

2. Знакомство с многоугольниками.

На магнитной доске расположены вырезанные из бумаги геометрические фигуры:

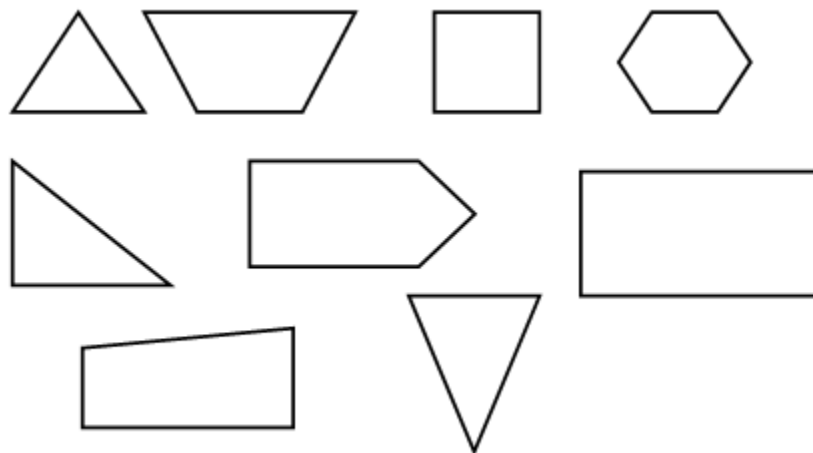

– Рассмотрите фигуры и разделите их на группы по характерным особенностям.
В результате на доске появляются 2 большие группы:

треугольники *четырёхугольники*

- По какому признаку вы объединили фигуры в группы? (*По количеству углов.*)
- Как бы вы назвали фигуры первой группы? (*Треугольники.*)
- Как бы вы назвали фигуры второй группы? (*Четырёхугольники.*)

Учитель должен обратить внимание учеников на такие разновидности четырёхугольников, как *квадрат* и *прямоугольник*.

– Как бы вы назвали оставшиеся фигуры? (*Пятиугольник, так как фигура имеет 5 углов, шестиугольник – имеет 6 углов.*)

Далее учитель сообщает, что и треугольники, и четырёхугольники, и пятиугольники, и шестиугольники – это *многоугольники* или *геометрические фигуры*.

3. Формирование умения различать многоугольники.

Работа с учебником.

- Рассмотрите многоугольники, изображённые на полях (с. 50).
- Назовите каждый многоугольник.

– Покажите в нём углы, стороны, вершины.

Прежде чем учащиеся покажут углы, стороны и вершины многоугольников, учитель должен предварительно проделать аналогичную работу с одной из фигур на доске.



Физкультминутка

II. Повторение состава изученных чисел.

Работа ведётся по заданию 3 (с. 51 учебника) и заданию 1 (с. 20 тетради).

Выполняя задание учебника, учащиеся рассматривают рисунки и читают равенства, соответствующие рисункам, затем находят значения выражений и проверяют правильность ответа по рисункам.

Например: четыре – это 3 и 1, значит, из четырёх вычесть три получится один. Пять – это 2 и 3, значит, из пяти вычесть два получится три.

По последнему рисунку учащиеся самостоятельно составляют два равенства и находят их значения.

Работая по тетради (задание 4, с. 20), учащиеся рассматривают рисунки и числовые выражения.

– Как вы думаете, какие числовые выражения подходят к рисункам? ($4 + 1$; $3 + 2$.)

– Почему так считаете? *(На первом рисунке нарисовано 3 дубовых листика и 2 кленовых, этому рисунку подходит выражение $3 + 2$. На втором рисунке нарисовано 4 дубовых листика и 1 кленовый, ему соответствует выражение $4 + 1$. Рисунков, которые бы соответствовали выражениям $4 - 2$ и $5 - 1$, – нет.)*

– Соедините рисунок с соответствующим выражением.

– Запишите выражения, обводя их по точкам, найдите значения выражений, проверьте себя, посчитав количество листиков на рисунках.

– Как при помощи данных рисунков можно найти значения оставшихся выражений? *(Значение выражения $5 - 1$ можно найти следующим образом: на одном из рисунков зачеркнуть 1 листочек, получится 4. Теперь можно найти значение выражения $4 - 2$, зачеркнув ещё 2 листочка на этом же рисунке.)*

– *1 можно найти следующим образом: на одном из рисунков зачеркнуть 1 листочек, получится 4. Теперь можно найти значение выражения $4 - 2$, зачеркнув ещё 2 листочка на этом же рисунке.)*

Учащиеся выполняют работу: зачёркивают необходимое количество листиков, обводят записанные выражения и записывают их значения.



III. Формирование умения сравнивать числа и числовые выражения.

– Сравните пары рисунков в задании 2 (с. 51 учебника).

– Что хотите сказать?

– Какие знаки сравнения следует поставить?

Учащиеся анализируют каждый рисунок и запись под ним и делают вывод о том, какой знак следует поставить.

Самостоятельная работа учащихся.

Ученики выполняют задание 2 (с. 20 тетради).

Учитель может также пригласить двух учащихся к доске и они будут выполнять задание на «закрытой» доске.

Фронтальная проверка.

IV. Повторение изученного о многоугольниках.

На доске расположено несколько различных многоугольников (но меньше, чем на предыдущем уроке).

– Как назвать все фигуры общим словом? (*Многоугольники, геометрические фигуры.*)

Далее учитель указывает на одну из фигур.

– Как ещё можно назвать эту фигуру? Как вы это узнали? (*По количеству углов.*)

Затем учитель поочерёдно показывает на квадрат и прямоугольник.

– Как по-разному можно назвать эту фигуру? (*Многоугольник, четырёхугольник, прямоугольник, квадрат.*)

V. Работа над развитием логического мышления (задание 4, с. 51 учебника).

VI. Итог урока.

Вопросы: Что нового открыли для себя на уроке? Понравилась ли вам ваша работа на уроке?

Урок 24

Тема: ЧИСЛА 6–7. ЦИФРА 6

Педагогические цели: создать условия для ознакомления с образованием чисел 6–7 и их графической записью – цифрами 6, 7, с определением времени по часам; развития внимания, наблюдательности; научить писать цифру 6.

Планируемые результаты (предметные): знать названия и последовательность чисел от 1 до 20; уметь писать цифру 6; сравнивать группы предметов с помощью составления пар; читать, записывать, сравнивать числа в пределах 6.

Универсальные учебные действия (метапредметные):

Регулятивные: уметь организовывать своё рабочее место и приводить его в порядок по окончании работы; адекватно воспринимать оценку учителя и высказывания одноклассников с отзывами о выполненной работе.

Коммуникативные: уметь обмениваться мнениями, слушать другого ученика – партнера по коммуникации и учителя; обсуждать индивидуальные результаты практико-математической деятельности.

Познавательные: уметь ориентироваться в учебнике.

Личностные: понимают значение и роль математики в жизни каждого человека и общества.

Сценарий урока

I. Изучение нового материала.

1. Знакомство с образованием чисел 6, 7.

Учитель выставляет на наборное полотно (магнитную доску, фланелеграф) пять предметов, *например*, пять котят, затем добавляет ещё одного котёнка.

– Составьте короткий рассказ, закончив его вопросом. (*Во дворе играли пять котят. К ним прибежал ещё один. Сколько котят стало?*)

– Какой знак арифметического действия надо выбрать, чтобы ответить на поставленный вопрос? (*Плюс.*) Почему плюс? (*Так как котят стало больше.*)

– Составьте равенство.

На наборном полотне появляется запись: $5 + 1 = 6$.

Учитель показывает цифру 6.

Затем на наборное полотно выставляются 6 предметов, *например*, это утята, потом добавляется ещё один утёнок.

– Составьте математический рассказ. (*В пруду плавало шесть утят, к ним подплыл ещё один. Сколько утят стало?*)

– Составьте равенство. ($6 + 1 = 7$.)

Учитель показывает цифру 7.

– Какие новые числа сегодня «в гостях» на нашем уроке?

– Что вы можете сказать о числе 6? О числе 7?

2. Знакомство с числовой прямой.

– Все числа можно расположить на числовой прямой:

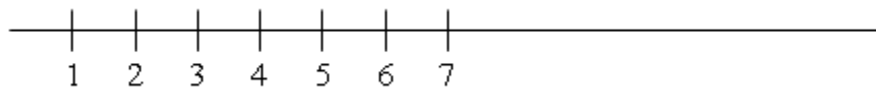

– Мы с вами знакомы пока с числами от **1** до **7** – это *отрезок числовой прямой*, или *отрезок числового ряда*. Постепенно, по мере знакомства с новыми числами, отрезок числовой прямой будет увеличиваться.



Физкультминутка

3. Составление кратких рассказов с использованием знаков действия.

Работа с учебником (задание 1, с. 52).

– Составьте краткие (математические) рассказы по рисунку и равенствам.

– Докажите правильность выбранного вами действия в зависимости от знака действия («+», «-»).

II. Анализ образца, письмо цифры 6.

– Сегодня на уроке вы научитесь писать цифру 6.

Учитель вывешивает на доску увеличенный образец цифры 6.

– На что, по вашему мнению, похожа цифра 6?

Цифра шесть – дверной замочек:

Сверху крюк, внизу кружочек.

С. Маршак

Анализ образца.

Письмо цифры 6 по этапам: в воздухе; по точкам (задание 3, с. 21 тетради); самостоятельно.



Физкультминутка

III. Знакомство с определением времени по часам.

– Что изображено на рисунке в учебнике (с. 53)? (*Часы.*)

– Для чего нужны часы? (*Определять время.*)

– Умеете ли вы определять время по часам?

– Вы, конечно, знаете, что время указывают удивительные стрелочки, которые движутся по циферблату. Обычно у часов 2 стрелки. Одна двигается медленно-медленно, еле-еле. Посмотрите, какая она толстая и короткая. (Учитель показывает часовую стрелку на модели часов.) Другая стрелка двигается по кругу побыстрее. Вон она какая длинная и тонкая. (Показ минутной стрелки на модели часов.) У каждой из них своя работа и своё имя. Короткая и толстая стрелка – часовая.

– Как вы думаете, почему её так назвали?

– Тонкая и длинная стрелка – минутная. Она показывает... (*минуты.*)

– Но довольно часто можно встретить часы, у которых не две, а три стрелки. Третья стрелка – самая маленькая и самая «шустрая», она отсчитывает секунды.

– Рассмотрите часы на рисунке учебника. Что в них общего? (*У всех минутная стрелка стоит на 12.*)

– Если минутная стрелка стоит на 12, то часы показывают только число часов, без минут.

– Расположите часы по порядку возрастания времени, которое они показывают.

IV. Работа над развитием внимания, наблюдательности.

Выполняют задание (с. 53 учебника).

– Какую фигуру чертит заяц? (*Круг или шестиугольник.*) Объясните, как рассуждали?

– Какую фигуру начертила белочка? (*Шестиугольник.*) Почему так решили?

V. Итог урока.

В о п р о с ы : Что хотите сказать? Что особенно запомнилось?

Урок 25

Тема : ЧИСЛА 1, 2, 3, 4, 5, 6, 7. ЦИФРА 7

Педагогические цели: создать условия для повторения состава чисел 2–7; упражнения в записи и чтении равенств; формирования умения составлять и читать неравенства, соотносить число с цифрой; научить писать цифру 7.

Планируемые результаты (предметные): знать состав чисел 2–7; уметь записывать и читать равенства; составлять и читать неравенства, соотносить число с цифрой; писать цифру 7.

Универсальные учебные действия (метапредметные):

Регулятивные: уметь самостоятельно ставить цель предстоящей практической работы, планировать способы достижения поставленной учебной (практической) задачи и оценивать результат своей работы.

Коммуникативные: уметь слушать и вступать в диалог, участвовать в коллективном обсуждении.

Познавательные: уметь осуществлять поиск и выделение необходимой информации; применять методы информационного поиска.

Личностные: делают выбор, как поступить в предложенных педагогом ситуациях общения и сотрудничества, опираясь на общие для всех простые правила поведения, при поддержке других участников группы и педагога.

Сценарий урока

I. Упражнение в счёте предметов и соотнесении числа с цифрой.

Учитель выставляет на наборное полотно разноцветные квадраты и круги по заданию 2, с. 54 учебника.

- Каким по счёту будет красный квадрат, если считать справа налево?
- Каким по счёту будет зелёный квадрат?
- Сколько всего квадратов?
- Каким по счёту будет жёлтый кружок, если считать слева направо?
- Каким будет розовый кружок?
- Сколько кружков всего?

Работа в тетради (задание 1, с. 21).

Учащиеся выполняют самостоятельно задание: соотносят количество предметов с цифрой, записанной ниже.

Взаимопроверка.

Учитель выставляет на наборное полотно различные предметы.

- Запишите количество предметов цифрой.

Например, 5 тигрят, 3 котёнка, 1 голубь, 6 грибов, 7 шариков.

Учащиеся не смогут записать количество шариков, так как не учили написание цифры 7.

- Почему вы не смогли записать число шариков? Чему мы должны научиться, чтобы выполнить задание?
(*Научиться писать цифру 7.*)

Учитель вывешивает на доску увеличенный образец цифры 7.

II. Знакомство с цифрой 7.

1. Подготовка учащихся к восприятию цифры 7. Анализ образца.

Вот семёрка – кочерга.

У неё одна нога.

С. Маршак

- А что вам напоминает цифра 7?

2. Письмо цифры по этапам: в воздухе; по точкам; самостоятельно (задание 6, с. 21 тетради).

Физкультминутка

3. Упражнение в умении определять состав числа.

Фронтальная работа.

На доске записаны числа:

1, 2, 4, 5, 6, 7.

7, 6, 5, 3, 2, .

- Что хотите сказать? Какие числа пропущены?
- Запишите пропущенные числа соответствующей цифрой в ваших тетрадах.
- В каком порядке записаны числа верхней строки?
- В каком порядке записаны числа нижней строки?
- А как они расположены на числовой прямой?

III. Чтение и составление равенств.

- Назовите соседа.

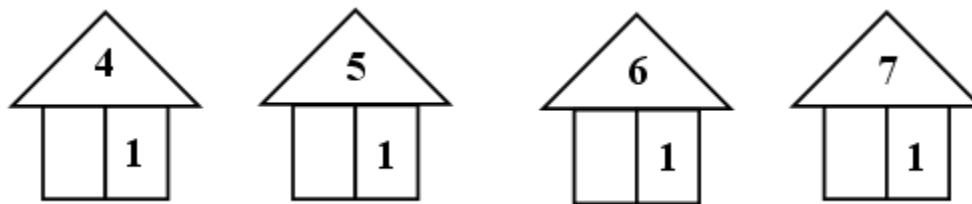

При выполнении данного задания ученики могут воспользоваться числовой прямой.

- Сколько «шагов» нужно сделать от 1 до 4? (*Три. Значит, пропущено число 3.*)
- Составьте равенства и запишите их на доске и в тетрадах.

$$4 = 3 + 1$$

$$6 = 5 + 1$$

$$5 = 4 + 1$$

$$7 = 6 + 1$$



IV. Формирование умения читать и составлять неравенства.

На магнитной доске учитель магнитными цифрами записывает следующее:

4 5 7 1

6 3 2 3

- Что хотите сказать? Поставьте нужные знаки.
- Как называются полученные записи? (*Неравенства.*)
- Прочитаем их хором.

Работа в тетради (задание 4, с. 21).

- Прочитайте неравенства и раскрасьте рисунки в соответствии с записью.
- Какая запись «лишняя»? ($4 = 4$.) Почему? (*Это равенство.*)

V. Работа с геометрическим материалом.

Работа с учебником (задание 2, с. 55).

- Как называются изображённые линии? (*Отрезки.*) Как вы узнали, что это отрезки?
- Как вы думаете, есть ли среди отрезков, изображённых на рисунке, отрезки, имеющие одинаковую длину?

Как это проверить? (*Необходимо измерить длины отрезков при помощи мерки.*)

VI. Итог урока.

Вопросы: Чему учились на уроке? Какие открытия сделали? Какую бы работу вам хотелось выполнить ещё?

Урок 26

Тема: ЧИСЛА 8–9. ЦИФРА 8

Педагогические цели: создать условия для ознакомления с образованием чисел 8–9 и графической записью этих чисел – цифрами 8, 9; закрепления знаний о числах 1–7; формирования умения пользоваться понятиями «последующее число», «предыдущее число»; развития мышления; привития аккуратности; научить писать цифру 8.

Планируемые результаты (предметные): знать способ образования чисел 8–9 и графическую запись этих чисел – цифры 8, 9; уметь писать цифру 8; пользоваться понятиями «последующее число», «предыдущее число».

Универсальные учебные действия (метапредметные):

Регулятивные: уметь осуществлять контроль по результату (ретроспективный), контроль результата по просьбе учителя; отличать верно выполненное задание от неверного.

Коммуникативные: уметь обмениваться мнениями, слушать другого ученика – партнера по коммуникации и учителя; обсуждать индивидуальные результаты практико-математической деятельности.

Познавательные: стремиться к расширению своей познавательной сферы, стараться производить логические мыслительные операции (анализ, сравнение) для решения познавательной задачи.

Личностные: имеют определенные познавательные потребности и учебные мотивы; положительно относятся к школе.

Сценарий урока

I. Формирование умения пользоваться понятиями «последующее число», «предыдущее число».

Для этой цели используется числовая прямая с записанными на ней изученными числами.

– Назовите число, предыдущее числу 3.

– Назовите число, последующее числу 5. И т. д.

– Как вы думаете, какое число будет последующим числу 7? числу 8?

Учитель наносит на числовую прямую числа 8, 9 и вывешивает на доску увеличенные образцы цифр 8, 9.

II. Изучение нового материала.

Работа по учебнику (задание 1, с. 56 учебника).

- Составьте короткие рассказы, соответствующие записанным рядом равенствам.
- Как получили число 8? (*К семи прибавили один.*)
- Как получили число 9? (*К восьми прибавили один.*)
- Сравните числа 7 и 8, 8 и 9.

Для этой цели может быть использовано задание 2 (с. 56 учебника) или наборное полотно и счётный материал.



Физкультминутка

III. Знакомство с цифрой 8.

1. Анализ образца, письмо цифры 8.

Учитель читает стихотворение, помещённое в учебнике (с. 57).

- Как же записать число кукол-матрёшек? (*Цифрой 8.*)
- На что, по вашему мнению, похожа цифра 8?

У восьмёрки два кольца
Без начала и конца.

С. Маршак

Учащиеся под руководством учителя анализируют образец цифры, а затем прописывают цифру 8 в тетради (задание 3, с. 22) по этапам.

2. Упражнение в счёте от 1 до 8 (вторая часть задания 3, с. 22 тетради).

- Восстановите ряды чисел. Посчитайте в прямом и обратном порядке от 1 до 8.



Физкультминутка

IV. Закрепление знания о числах 1–7.

Учителем могут быть использованы задания 3, 4 (с. 56 учебника) и задания 1, 2 (с. 22 тетради).

Учитель по своему усмотрению (или по желанию учащихся) может начать работу как с выполнения заданий в учебнике, так и с выполнения заданий в тетради. Целесообразно объединить выполнение задания 3 в учебнике и задания 2 в тетради и провести их в виде **игры «Домино»**.

Задание 1 в тетради дети могут выполнить самостоятельно и проверить работу друг друга, после чего полученные равенства читаются хором вслух разными способами.

Задание 4 в учебнике является также подготовительным к изучению темы «Задача», в нём учащиеся составляют краткие рассказы, содержащие вопрос, а затем составляют и записывают равенства.

Выполнение задания, данного на полях учебника (с. 56): нарисовать и раскрасить одну из бабочек.

V. Итог урока.

Вопросы: Чему научились на уроке? Какое задание вам больше всего понравилось? Что бы хотелось выполнить ещё?

Урок 27

Тема: ЧИСЛА 1, 2, 3, 4, 5, 6, 7, 8, 9. ЦИФРА 9

Педагогические цели: создать условия для повторения порядкового места чисел 1–9; формирования умения увеличивать (уменьшать) число на 1; развития умения находить значение числового выражения, опираясь на знание состава чисел; научить писать цифру 9.

Планируемые результаты (предметные): знать порядковое место чисел 1–9; уметь увеличивать (уменьшать) число на 1; находить значение числового выражения, опираясь на знание состава чисел; писать цифру 9.

Универсальные учебные действия (метапредметные):

Регулятивные: уметь осуществлять контроль в форме сличения способа действия и его результата с заданным эталоном с целью обнаружения отклонений и отличий от эталона.

Коммуникативные: уметь слушать и вступать в диалог, участвовать в коллективном обсуждении.

Познавательные: уметь самостоятельно выделять и формулировать познавательную цель, делать умозаключения и выводы в словесной форме.

Личностные: знают основные моральные нормы и умеют их выполнять; оценивают свои поступки, действия, слова.

Сценарий урока

I. Закрепление знания порядкового места чисел.

1. Формирование умения увеличивать (уменьшать) число на 1.

Игра «Парашютисты».

– Найдите место приземления каждого парашютиста:

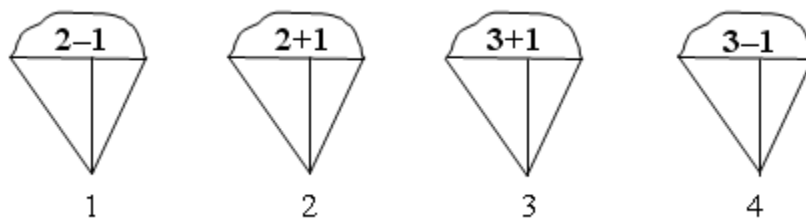

– Назовите «соседей» числа 4; числа 7; числа 6.

2. Упражнение в умении определять порядковое место изученных чисел.

Работа в тетради (задание 4, с. 22).

– В каком порядке вы соединили числа? (*В порядке увеличения.*)

– Можно ли назвать полученный вами ряд чисел отрезком числового ряда? (*Можно.*)

– Почему? (*Так как числа записаны в порядке увеличения.*)

3. Упражнение в умении сравнивать числа (задание 2, с. 58 учебника).

– Прочитайте и объясните, как получены записанные равенства.

– Сравните данные числа. Объясните постановку знака сравнения.

Эту часть задания можно выполнить на доске с использованием магнитных цифр и знаков.



Физкультминутка

II. Анализ образца и письмо цифры 9.

– Для того чтобы вы могли записать составленные неравенства, вам необходимо научиться писать... (цифру 9).

Увеличенный образец цифры учитель вывешивает на доску.

– На что похожа цифра 9?

Девять, как и шесть, взглядишь.

Только хвост не вверх, а вниз.

Г. Виеру

Далее следует анализ образца и письмо цифры по этапам.

Учащиеся выполняют задание 5 в тетради (с. 22).

Самостоятельно выполняют вторую часть задания: вставляют пропущенные числа.

Фронтальная проверка.

Данный вид проверки этого задания способствует закреплению учащимися порядкового расположения чисел от 1 до 9 и от 9 до 1.

III. Пропедевтика темы «Задача». Закрепление знания состава изученных чисел.

– Рассмотрите рисунки в задании 4 (с. 58 учебника).

– Какие выражения подходят к рисункам? Почему так считаете?

– Составьте по рисункам и числовым выражениям краткие рассказы, содержащие вопрос.

– Ответьте на поставленные вопросы.

– Найдите значения остальных выражений.



Физкультминутка

По рисунку 1 (с. 59 учебника) ученики составляют два коротких рассказа, которые соответствуют записанным схемам:

$$\square + \square = \square \quad \square - \square = \square,$$

а затем на доске и в тетрадях записывают числовые выражения. После чего читают их хором разными способами.

IV. Работа с геометрическим материалом.

- Рассмотрите фигуры в задании 2 (с. 59 учебника).
- Что хотите сказать? На какие группы можно разделить все изображённые фигуры?
- Назовите каждый из многоугольников.
- Рассмотрите чертёж (с. 58).
- Как называются линии на чертеже? (*Отрезки.*) Сравните длину отрезков, используя мерки.
- Что можно сказать о длине отрезков? (*Их длина одинакова, так как в каждом отрезке содержится 6 мерок.*)
- Выполните задание на смекалку «Сколько рыб поймал рыбак?» (с. 59).

V. Итог урока.

В о п р о с ы : Чему научились сегодня на уроке? Что нового узнали **У р о к 28**

Т е м а : ЧИСЛО 10

Педагогическая цель: создать условия для ознакомления с образованием числа 10; терминами «однозначное» и «двузначное» число; формирования умения в увеличении и уменьшении числа на 1; закрепления знания состава изученных чисел; развития мышления.

Планируемые результаты (предметные): знать способы образования числа 10; уметь употреблять термины «однозначное» и «двузначное» число.

Универсальные учебные действия (метапредметные):

Регулятивные: уметь осуществлять самопроверку выполненной работы; вносить необходимые дополнения и коррективы в план и способ действия в случае расхождения эталона, реального действия и его результата с учётом оценки этого результата самим обучающимся, учителем, товарищами.

Коммуникативные: уметь участвовать в диалоге на уроке и в жизненных ситуациях; отвечать на вопросы учителя, товарищей по классу; соблюдать простейшие нормы речевого этикета: здороваться, прощаться, благодарить; слушать и понимать речь других; осуществлять работу в паре.

Познавательные: понимать значение и роль математики в жизни каждого человека и общества.

Личностные: имеют познавательные потребности и учебные мотивы.

Сценарий урока

I. Изучение нового материала.

1. Образование числа 10.

- Рассмотрите сюжетный рисунок (с. 60 учебника) и составьте по нему рассказ.
- Составьте по данному рассказу числовое выражение, которое решается сложением.

На доске: $9 + 1 = \quad$.

- Какое число следует за числом 9? (*Число 10.*)

Учитель вывешивает увеличенный образец записи числа 10 и дополняет предыдущую запись: $9 + 1 = 10$.

- Что вы можете сказать о числе 10? Где на числовой прямой место числа 10?

Учащиеся наносят число 10 на числовую прямую.

2. Объяснение новых понятий: «однозначное число» и «двузначное число».

- Посмотрите внимательно и скажите, чем отличается число 10 от чисел, которые мы изучили ранее? (*Для его записи требуется две цифры.*)

– Числа, для записи которых требуются две цифры (два знака), называются **двузначными**; числа, для записи которых требуется одна цифра (один знак), называются **однозначными**.

3. Упражнение в чтении порядковых числительных.

Далее ученики по этому же рисунку упражняются в чтении порядковых числительных: первый, второй, третий ... десятый.

Составляют ещё один рассказ и по нему записывают числовое выражение, которое решается вычитанием.

$$10 - 1 = 9$$

– Сравните оба выражения и подумайте над тем, как они связаны между собой.

$$9 + 1 = 10$$

$$10 - 1 = 9$$



Физкультминутка

II. Анализ образца, письмо числа 10.

Учитель обращает внимание учащихся на увеличенный образец числа 10.

Ноль встаёт за единицей –

Вот и 10 на странице.

Г. Виеру

– Так как число 10 двузначное, для его записи требуется не одна, а две клетки.

Письмо числа по этапам: в воздухе; по точкам; самостоятельно (задание 3, с 23 тетради).

III. Закрепление знания порядкового места чисел 1–10.

Работа в парах (вторая часть задания 3, задание 4, с. 23 тетради).

– Восстановите ряд чисел.

– Стрелками соедините числа в заданном порядке.

IV. Упражнение в увеличении (уменьшении) числа на 1.

Игра «Лучший счётчик» (задание 2, с. 60 учебника).

При выполнении задания отрабатывается использование учениками терминов «последующее число», «предыдущее число». Также учителю следует отрабатывать у учащихся навык чтения равенств разными способами.



Физкультминутка

V. Закрепление знания состава изученных чисел.

Самостоятельная работа учащихся (задание 2, с. 23 тетради).

Учащиеся находят значения числовых выражений, которые даны в задании, затем все числовые выражения, которые имеют значение «5», закрашивают красным цветом, а те выражения, которые имеют значение «4», – зелёным.

При выполнении задания ученикам можно пользоваться числовой прямой.

Самопроверка с доски (или контрольного листа).

VI. Работа с геометрическим материалом.

– Как называются линии, изображённые в задании 3 (с. 60 учебника).

– Обоснуйте ваше мнение.

– Что можно сказать о длине зелёного отрезка по сравнению с синим? (*Зелёный отрезок короче синего.*) Что можно сказать о длине синего отрезка по сравнению с зелёным? (*Синий отрезок длиннее зелёного.*) Почему так считаете? (*В синем отрезке содержится 5 мерок, а в зелёном – 6.*)

VII. Задание на развитие наблюдательности.

Учащиеся выполняют задание на смекалку «Сколько птиц?» по учебнику (с. 61).

VIII. Итог урока.

Вопросы: Что хотите сказать? Чему научились на уроке? Что особенно понравилось?

Урок 29

Тема: ЧИСЛА 1–10

Педагогические цели: создать условия для обобщения знаний о числах 1–10; формирования умения составлять равенства и неравенства; проверки знаний состава чисел 2–5; начать подготовительную работу к изучению темы «Связь сложения и вычитания»; работать над развитием мышления.

Планируемые результаты (предметные): уметь различать виды многоугольников; чертить с помощью линейки геометрические фигуры.

Универсальные учебные действия (метапредметные):

Регулятивные: уметь осуществлять контроль по результату (ретроспективный), контроль результата по просьбе учителя; отличать верно выполненное задание от неверного.

Коммуникативные: уметь слушать и вступать в диалог, участвовать в коллективном обсуждении.

Познавательные: уметь выполнять универсальные логические действия: анализ, синтез, выбирать основания для сравнения.

Личностные: определяют и высказывают под руководством педагога самые простые общие для всех людей правила поведения при сотрудничестве (этические нормы).

Сценарий урока

I. Закрепление и обобщение знаний о числах 1–10.

Для устного счёта учитель может использовать задание, данное на полях учебника (с. 62), которое должно быть вынесено на доску.

Далее ученикам может быть предложено задание 6 (с. 23 тетради).

– Прочитайте полученные вами числовые ряды. Какой из них является отрезком числовой прямой? (*Первый*).

II. Составление равенств и неравенств. Пропедевтика темы «Задача».

– Рассмотрите задание 2 (с. 62 учебника).

– Как вы думаете, какую работу нам предстоит выполнить?

Задание выполняется с комментированием, один из учеников выполняет его на доске.

– Составьте по рисункам задания 3 (с. 62) краткие рассказы, содержащие вопрос и соответствующие схемам, записанным ниже.



Физкультминутка

III. Пропедевтика темы «Связь сложения и вычитания» (задание 5, с. 62 учебника).

– Составьте рассказ по первому рисунку. *(Дети вырезали 2 синих флажка и 3 жёлтых. Сколько всего флажков вырезали дети?)*

На доске появляется запись:

$$2 + 3 = 5.$$

– Рассмотрите второе числовое выражение: $5 - 2 =$ и составьте по нему рассказ. *(Дети вырезали 5 флажков, из них 2 – синих. Сколько жёлтых флажков?)*

На доске появляется запись:

$$5 - 2 = 3.$$

– Составьте рассказ по третьему числовому выражению: $5 - 3 =$. *(Дети вырезали 5 флажков, из них 3 жёлтых. Сколько синих флажков?)*

На доске появляется запись:

$$5 - 3 = 2.$$

– Рассмотрите полученные равенства. Что заметили? Как равенства связаны между собой?

Аналогичная работа проводится со вторым рисунком и записанными под ним числовыми выражениями.



Физкультминутка

IV. Задание на логику (с. 63 учебника).

– Какие стекла подходят? Какие стекла лишние? Каких стекол не хватает?

V. Итог урока.

Вопросы: Что нового узнали? Какая работа понравилась больше всего? Чья работа вам понравилась больше всего?

Урок 30

Тема: НАШИ ПРОЕКТЫ. МАТЕМАТИКА ВОКРУГ НАС. ЧИСЛА В ЗАГАДКАХ, ПОСЛОВИЦАХ, ПОГОВОРКАХ

Педагогическая цель: создать условия для обобщения знаний о числах 1–10; закрепления знаний состава изученных чисел; упражнения в увеличении (уменьшении) числа на 1; развития внимания, наблюдательности.

Планируемые результаты (предметные): знать состав изученных чисел; уметь увеличивать (уменьшать) числа на 1.

Универсальные учебные действия (метапредметные):

Регулятивные: уметь осуществлять постановку учебной задачи на основе соотнесения того, что уже известно и усвоено, и того, что ещё неизвестно; планирование – определение последовательности промежуточных целей с учётом конечного результата; составлять план и последовательность действий; прогнозирование – предвосхищать результат и уровень усвоения знаний, его временных характеристик.

Коммуникативные: уметь с достаточной полнотой и точностью выражать свои мысли в результате диалога или игровой ситуации различных субъектов образовательного процесса – одноклассников, учителя, партнера по общению.

Познавательные: умеют осуществлять поиск и выделение необходимой информации; применять методы информационного поиска.

Личностные: оценивают усваиваемое содержание (исходя из социальных и личностных ценностей), обеспечивающее личностный моральный выбор.

Сценарий урока

I. Устный счёт.

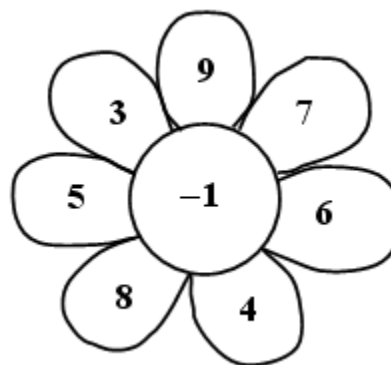
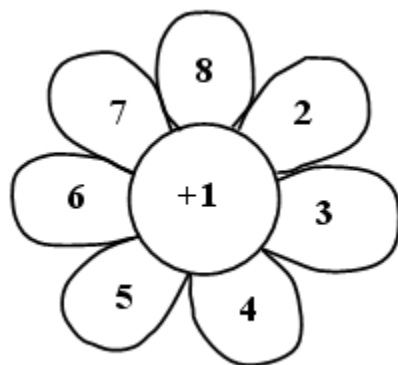

II. Повторение изученного о числах 1–10.

На доске изображена числовая прямая:

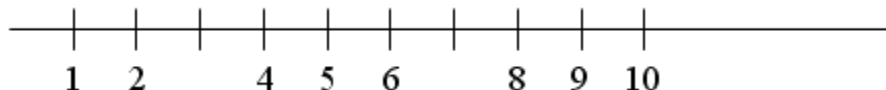

– Что заметили?

Учащиеся называют пропущенные числа, учитель наносит их на числовую прямую.

– Назовите «соседей» числа 6, числа 8.

– Какое число является предыдущим числу 5 (9)?

– Какое число является последующим числу 2 (8)?

– Назовите самое маленькое (самое большое) число на прямой.

– Какое число находится между числами 2 и 4 (8 и 10)?

Учащиеся выполняют задание 1 (с. 23 тетради): соединяют стрелками числа в заданном порядке.

– Прочитайте числа в том порядке, в котором вы их соединили.

– Как называется такой порядок расположения чисел? (*Порядок уменьшения; порядок убывания.*)

– Могут ли в таком порядке располагаться числа на числовой прямой? (*Нет.*)



Физкультминутка

III. Фронтальная работа по учебнику (с. 64–65).

IV. Итог урока.

В о п р о с ы : Что нового открыли на уроке? Какова ваша роль на уроке?

Урок 31

Т е м а : САНТИМЕТР – ЕДИНИЦА ИЗМЕРЕНИЯ ДЛИНЫ

Педагогическая цель: создать условия для ознакомления с единицей измерения длины – сантиметром; учить измерять длину отрезков при помощи линейки.

Планируемые результаты (предметные): знать единицу измерения длины – сантиметр; уметь измерять длину отрезков при помощи линейки.

Универсальные учебные действия (метапредметные):

Регулятивные: уметь осуществлять взаимопроверку; различать способ и результат действия; принимать практическую задачу.

Коммуникативные: уметь участвовать в диалоге на уроке и в жизненных ситуациях; отвечать на вопросы учителя, товарищей по классу.

Познавательные: уметь разделять объекты (модели) на составные части в практической деятельности; соединять различные элементы, стороны объектов в единое целое в практической деятельности.

Личностные: совместно договариваются о правилах общения и поведения в школе и следуют им; проявляют интерес к новому материалу, касающемуся конкретных фактов, но не теории (учебно-познавательный интерес на уровне реакции на новизну).

Сценарий урока

I. Знакомство с единицей измерения длины – сантиметром.

1. Подготовка к восприятию нового материала.

Учитель может начать урок с отрывка из сказки Григория Остера «Зарядка для хвоста», а также использовать фигурки персонажей сказки: мартышки, слонёнка, попугая, удава.

...Удав напомнил, что он просил, чтоб его меряли.

– Сейчас! – сказал Попугай. – Уже начинаю. Я измерю твой рост в попугаях.

– В попугаях? – хором удивились Слонёнок и Мартышка.

– Как это? – растерялся Удав.

– А так, – сказал Попугай. – Сколько попугаев в тебе поместится, такой у тебя и рост!

Попугай шагнул и наступил Удаву на хвост.

– Ой! – тихонько сказал Удав. Но Попугай ещё раз шагнул и пошел по Удаву от хвоста к голове.

Попугай шел и считал шаги. Дойдя до головы, Попугай спрыгнул на землю и сообщил Удаву:

– Твой рост будет ровно тридцать восемь попугаев! Вот какой у тебя рост!

– Ух ты! – восхитился Удав. – Тридцать восемь!

– А чем ещё можно мерить рост? – спросила у Попугая Мартышка.

– Всем! – сказал Попугай.

– И мартышками можно?

– Можно!

Мартышка подскочила к Удаву и стала по нему кувыряться.

– Раз, два! – кричала Мартышка, кувыркаясь. – Левой, правой! Дважды... – И тут Мартышка, которая начала кувыряться с головы, докувыркалась до хвоста.

– Всё! – разочарованно сказала Мартышка. – Он уже весь кончился!

– Пять мартышек! – объявил Попугай.

– А теперь... давайте слонёнками! – предложил Слонёнок.

Слонёнок стал возле хвоста Удава, шагнул и сказал: «Раз!».

Потом он ещё шагнул и сказал: «Два». И когда он сказал: «Два», он уже оказался возле головы Удава.

– Два! – вздохнул Слонёнок. – Только два...

– Два слонёнка! – объявил Попугай.

– Ура! – прошептал счастливый Удав. – Ура!!! – закричал он изо всех сил. – Ура!!! Прекрасно! Просто здорово! Спасибо вам, друзья! Тебе, Попугай! Тебе, Мартышка! И тебе, Слонёнок! Ну, как бы я измерил свой рост, если бы не вы?!

– А теперь, – сказал Удав, – теперь я знаю, что мой рост...

– Два слонёнка! – сказал Слонёнок.

– Пять мартышек! – сказала Мартышка.

– Тридцать восемь попугаев! – сказал Попугай.

– Что хотите сказать? Почему длина удава выходила всё время разной?

– Можно ли таким образом определить длину любого другого предмета? Почему?

– Как же быть, если нам необходимо узнать длину какого-либо предмета? (*Высказывания учащихся.*)

2. Знакомство с единицами длины.

– Для измерения длины предметов существуют различные единицы длины: *миллиметр, сантиметр, метр, километр* и другие.

– Рассмотрите чертежи на странице 66 учебника.

– Что изображено? (*Отрезки.*) Докажите.

– Какой отрезок самый длинный? Какой короче других?

– Есть ли одинаковые по длине отрезки? Как вы это узнали?

– Можно ли по-другому узнать длину этих отрезков? Как?

– Для измерения и черчения отрезков и прямых линий используют чертёжный инструмент... (*линейку*).

– Возьмите ваши линейки. Рассмотрите их внимательно. Что увидели?

– Расстояние от одного деления, обозначенного цифрой, до другого составляет один сантиметр. *Сантиметр* – единица измерения длины.

3. Упражнение в измерении длины предметов.

Затем можно поупражнять учащихся в измерении длины различных предметов. Учитель должен показать, как правильно прикладывать линейку к измеряемому предмету: «0» должен совпадать с началом измеряемого объекта.



Физкультминутка

II. Пропедевтика темы «Задача».

- Прочитайте математический рассказ в задании 2 на с. 66 учебника.
- Что узнали из рассказа? Что требуется узнать?
- Какое действие следует выполнить, чтобы ответить на поставленный вопрос?
- Почему так считаете?
- Запишите решение.

Учащиеся записывают решение с комментированием.

– Рассмотрите рисунок к заданию 1 на с. 67 учебника и составьте рассказы, соответствующие рисунку и схемам под ним.

- В пруду плавало 3 уточки. 2 уточки было на берегу. Сколько всего уточек?
- В пруду плавало 5 лебедей, из них 1 чёрный, а остальные белые. Сколько белых лебедей плавало в пруду?
- В пруду плавало 5 лебедей, из них 4 белых, а остальные чёрные. Сколько чёрных лебедей плавало в пруду?

Решение задач учащиеся записывают в тетради с комментированием.



Физкультминутка

III. Упражнение в увеличении (уменьшении) числа на 1.

На доске записаны равенства и неравенства:

$$6 * 1 > 5$$

$$8 * 1 = 7$$

$$9 * 1 < 10$$

$$6 + 1 = 7$$

– Как вы думаете, какое задание предстоит выполнить?

Учащиеся в процессе рассуждения доказывают, какой знак и какое число пропущены.

Например: если из шести вычесть один, получится пять. Пять равно пяти. Получилось равенство, нам же дано неравенство. Если к шести прибавить один, получится семь. Семь больше пяти. Значит, нужно ставить знак «плюс».

Было число 8, стало 7. Число уменьшилось (стало меньше), значит, нужно ставить знак «минус». И т. д.

IV. Самостоятельная работа (задание 3, с. 66 учебника).

Учащиеся выполняют задание самостоятельно с последующей взаимопроверкой.

В заключение урока ученики составляют домик, кораблик, рыбку из разрезных фигур Приложения к учебнику (по выбору).

V. Итог урока.

В о п р о с ы : Что нового узнали? Какая работа особенно понравилась? **У р о к 32**

Т е м а : УВЕЛИЧЕНИЕ И УМЕНЬШЕНИЕ ЧИСЕЛ.

ИЗМЕРЕНИЕ ДЛИНЫ ОТРЕЗКОВ С ПОМОЩЬЮ ЛИНЕЙКИ

Педагогические цели: создать условия для развития практических навыков измерять длину отрезка при помощи линейки; проверки сформированности умений увеличивать (уменьшать) число на 1, использования понятий «увеличить», «уменьшить»; развивать мышление; прививать аккуратность.

Планируемые результаты (предметные): уметь увеличивать (уменьшать) число на 1, использовать понятия «увеличить», «уменьшить»; выполнять измерения длины отрезка при помощи линейки.

Универсальные учебные действия (метапредметные):

Регулятивные: уметь планировать самостоятельную работу; осуществлять взаимопроверку.

Коммуникативные: уметь слушать и вступать в диалог; участвовать в коллективном обсуждении проблем; интегрироваться в группу сверстников и строить продуктивное взаимодействие и сотрудничество со сверстниками и взрослыми.

Познавательные: понимать значение и роль математики в жизни каждого человека и общества.

Личностные: осуществляют организацию исследовательского пространства ученика.

Сценарий урока

I. Устный счёт.

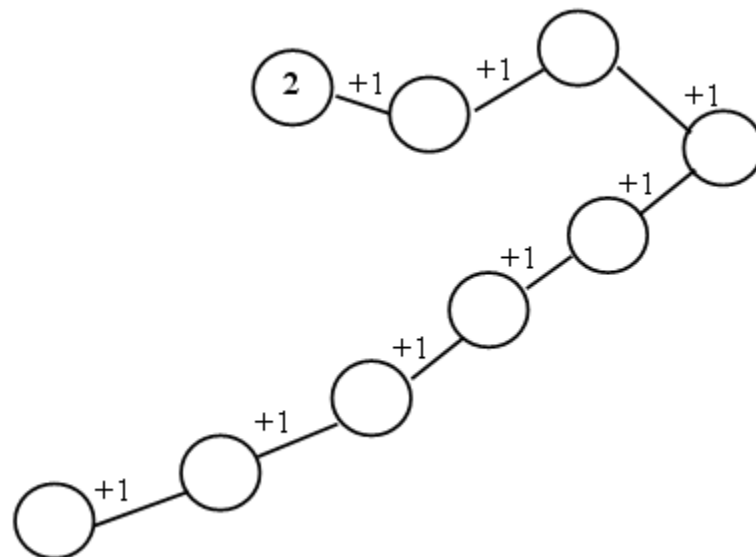

II. Упражнение в увеличении (уменьшении) числа на 1.

– Объясните, какой знак и какое число пропущены.

На доске запись:

$$\begin{array}{lll} 10 * \square = 9 & 3 * \square = 4 & \square * 1 = 5 \\ 9 * \square = 8 & 5 * \square = 6 & \square * 2 = 3 \end{array}$$

Работа с учебником (задание 2, с. 68).

– Чем похожи все равенства, записанные на верхней строке? (В них к каждому числу прибавляли единицу.)

Число увеличивалось или уменьшалось? (Увеличивалось).

– При увеличении числа на 1, какое число получается? (Последующее.)

– Рассмотрите равенства, записанные во второй строке.

– Что в них общего? (Из каждого числа вычитали единицу.)

- Что происходило с числами? (*Числа уменьшались.*)
- Какое число получается, если его уменьшить на 1? (*Предыдущее.*)



Физкультминутка

Работа в тетради (задания 1, 2, с. 25).

Выполняя задание 1, учащиеся увеличивают числа на 1, предварительно сделав рисунок.

Задание 2 можно предложить ученикам выполнить в парах.

Взаимопроверка (между парами).

III. Пропедевтика темы «Задача» (задания 1, с. 68–69 учебника).

– Составьте рассказы, содержащие вопрос и соответствующие записанным схемам.

Решение задач может быть записано в тетрадях с комментированием.



Физкультминутка

IV. Упражнение в измерении длины отрезков.

– Как называются линии, изображённые на рисунке (задание 4, с. 68 учебника)?

– Что можно сказать о длине отрезков? Как это проверить? (*Измерить отрезки.*)

– Каким инструментом будем пользоваться для измерения длины отрезков? (*Линейкой.*)

– Как правильно измерить длину отрезка?

– Как называется единица измерения длины, с которой мы познакомились вчера на уроке и которая нам потребуется для того, чтобы выразить длину данных отрезков? (*Сантиметр.*)

– Измерьте отрезки. Какова их длина?

– Как показать то, что розовый отрезок длиннее зелёного? (*При помощи неравенства.*)

Запись с комментированием (учитель записывает на доске):

$9 \text{ см} > 6 \text{ см}.$

– Запишите, что длина зелёного отрезка меньше длины розового.

6 см < 9 см.

– Что можно сказать о длине розового и голубого отрезков? (*Их длина равна.*)

– Как можно это записать? (*При помощи равенства.*)

Запись с комментированием:

9 см = 9 см.

Учащиеся самостоятельно выполняют задание 3 (с. 25 тетради): раскрашивают бусинки в определённом порядке (с последующей взаимопроверкой), а затем коллективно выполняют задание, способствующее развитию наблюдательности (с. 69 учебника).

V. Итог урока.

Вопросы: Чему учились на уроке? Что особенно запомнилось?

Урок 33

Тема: ЧИСЛО 0. ЦИФРА 0

Педагогическая цель: создать условия для ознакомления с числом 0 и его графической записью – цифрой 0; развития навыков счёта в пределах 10; закрепления знаний состава изученных чисел; умения чертить отрезки заданной длины.

Планируемые результаты (предметные): знать, что при вычитании из числа его самого получается нуль; считать в пределах 10; уметь чертить отрезки заданной длины.

Универсальные учебные действия (метапредметные):

Регулятивные: уметь планировать самостоятельную работу; осуществлять взаимопроверку.

Коммуникативные: уметь с достаточной полнотой и точностью выражать свои мысли в соответствии с задачами и условиями коммуникации.

Познавательные: уметь формулировать проблемы; самостоятельно создавать способы решения проблем творческого и поискового характера.

Личностные: осуществляют организацию исследовательского пространства ученика.

Сценарий урока

I. Изучение нового материала.

Работа по учебнику (задание 1, с. 70).

- Рассмотрите рисунки. Что заметили?
- Сколько клубничек на первой тарелке? Какой цифрой запишем количество клубничек?
- Сколько клубничек на второй тарелке? Какой цифрой запишем их количество?
- Сколько клубничек на последней тарелке? Как показать, что на последней тарелке нет клубничек?
- Для того чтобы показать, что на последней тарелке нет клубничек, в математике используют особое число «ноль» (0), которое можно записать цифрой «ноль» (0).

Учитель вывешивает на доску увеличенный образец цифры 0 на доску.

II. Анализ образца и письмо цифры 0.

- Что вам напоминает цифра 0?

Цифра вроде буквы О –

Это ноль иль ничего.

С. Маршак

Учащиеся анализируют образец цифры 0, а затем прописывают цифру в тетради (задание 3, с. 26).

Учитель показывает ученикам место нуля на числовой прямой:

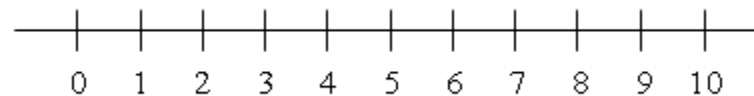

и сообщает детям о том, что число 0 делит числовую прямую на две части.

После этого учащиеся выполняют вторую часть задания 3 (с. 26 тетради): вставляют пропущенные числа.

Работа с учебником (рисунок 3, с. 70).

- Составьте рассказы, соответствующие записанным ниже равенствам.
- Сравните числа и запишите полученные неравенства в тетрадь, с комментированием.

Учитель выполняет запись на доске.



Физкультминутка

III. Соотнесение числа с цифрой. Вычитание числа из самого себя.

Работа в тетради (задание 2, с. 26).

- Как вы думаете, какую работу предстоит выполнить?
- Соедините на рисунке тарелки с яблоками с цифрами, обозначающими число яблок.

Самостоятельная работа учащихся.

Взаимопроверка.

IV. Формирование представления о том, что если из числа вычесть его само, получится ноль.

Работа с учебником и наборным полотном (задание 2, с. 70).

- Рассмотрите рисунок в учебнике.
- Сколько смородинок было на веточке? (*Пять.*) Сколько сорвали? (*Пять.*) Сколько смородинок осталось?

(*Ноль.*)

- Запишите равенство, соответствующее рисункам.

Запись с комментированием:

$$5 - 5 = 0.$$

Учитель выставляет на наборное полотно, *например*, 7 апельсинов, затем все апельсины убирает.

- Составьте математический рассказ. (*Было 7 апельсинов. Дети съели 7 апельсинов. Сколько апельсинов осталось?*)

- Составьте и запишите равенство.

Запись с комментированием:

$$7 - 7 = 0.$$

Аналогичная работа проводится с использованием других предметов счётного материала, в результате которой в тетрадях и на доске оформляется запись:

$$3 - 3 = 0$$

$$6 - 6 = 0$$

$$1 - 1 = 0$$

$$8 - 8 = 0$$

– Рассмотрите равенства. Что заметили?

– Какой вывод из этого следует? (*Если из числа вычесть это же число, получится ноль.*)

V. Пропедевтика темы «Задача» (задания 1, 2, с. 71 учебника).

– Прочитайте первый текст. О чём рассказ? Что в рассказе известно? Что нужно узнать?

– Какое арифметическое действие нужно использовать, чтобы ответить на поставленный вопрос? Почему?

Запишите решение в тетрадь.

Запись с комментированием:

$$3 + 3 = 6 \text{ (т.)}$$

Аналогичная работа проводится со второй задачей.



Физкультминутка

VI. Закрепление навыков счёта.

1. Решение круговых примеров (с. 71 учебника).

Учащиеся под руководством учителя решают *круговые примеры* – это примеры, в которых значение предыдущего числа является началом следующего.

На доске:

$$5 - 3 = \underline{2}$$

$$2 + 1 = \underline{3}$$

$$3 - 2 = \underline{1}$$

$$1 + 3 = \underline{4}$$

$$4 + 1 = \underline{5}$$

2. Игра «Состав чисел» (задание на полях учебника, с. 71).

VII. Работа с геометрическим материалом (задание 3, с. 71 учебника).

– Прочитайте текст.

– Сколько на чертеже ломаных? (4.) Сколько многоугольников? (2.)

Самостоятельная работа учащихся. Предварительно необходимо повторить правила построения отрезков. Учитель оказывает индивидуальную помощь.

VIII. Итог урока.

В о п р о с ы : Что нового узнали? Что бы хотели выполнить ещё?

Урок 34

Тема: СЛОЖЕНИЕ С НУЛЁМ. ВЫЧИТАНИЕ НУЛЯ

Педагогические цели: создать условия для ознакомления с выражениями видами $\square + 0$ и $\square - 0$; закрепления знаний о том, что при вычитании из числа самого числа получается нуль; продолжать пропедевтическую работу по теме «Задача»; развивать логическое мышление, наблюдательность.

Планируемые результаты (предметные): знать, что при сложении любого числа с нулём и при вычитании из числа нуля получается то же самое число; уметь моделировать действия вычитания и сложения, записывать числовые равенства.

Универсальные учебные действия (метапредметные):

Регулятивные: уметь самостоятельно планировать и выполнять свои действия на знакомом учебном материале; выполнять действия в сотрудничестве с учителем по предложенному плану; самостоятельно выстраивать план действий по решению учебной задачи изученного вида.

Коммуникативные: уметь обмениваться мнениями, слушать другого ученика – партнера по коммуникации и учителя; обсуждать индивидуальные результаты практико-математической деятельности.

Познавательные: уметь преобразовывать информацию из одной формы в другую: составлять математические рассказы и задачи на основе простейших математических моделей (предметных, рисунков, схематических рисунков, схем); находить и формулировать решение задачи с помощью простейших моделей (предметных, рисунков, схематических рисунков, схем).

Личностные: оценивают усваиваемое содержание (исходя из социальных и личностных ценностей), обеспечивающее личностный моральный выбор.

Сценарий урока

I. Изучение нового материала.

1. Подготовка к восприятию нового.

Учитель выставляет на наборное полотно (доску), *например*, 2 яблока на тарелке, а ниже – пустую тарелку.

– Сколько яблок на первой тарелке? Сколько на второй? Сколько яблок всего?

– Каким действием вы нашли количество яблок на двух тарелках? Запишите решение.

З а п и с ь в тетрадях с комментированием (один ученик записывает на доске):

$$2 + 0 = 2.$$

Далее учитель выставляет, *например*, веточку, на которой 7 вишен, и пустую веточку.

– Сколько вишен на первой веточке? Сколько на второй? Как узнать, сколько вишен всего? Запишите.

– Сколько вишен на двух веточках? Запишите ответ.

В результате на доске и в тетрадях учащихся появляется з а п и с ь :

$$7 + 0 = 7.$$

Аналогичная работа проводится ещё с двумя-тремя предметами счётного материала.

– Рассмотрите внимательно записи на доске и в тетради. Что заметили?

– Какой в ы в о д следует из этого? (*Если к числу прибавить нуль, получится то же самое число.*)

2. Сложение числа с нулем и вычитание из числа нуля.

Работа с учебником (задание 1, с. 72).

– Рассмотрите рисунок. Что хотите сказать?

– Составьте рассказ по первому рисунку, чтобы он соответствовал первому равенству. *(На одной тарелке лежало три кусочка дыни, а на другой – ни одного кусочка. Сколько кусочков дыни на двух тарелках?)*

– Ответьте на поставленный вопрос. *(На двух тарелках три кусочка дыни.)*

– Составьте рассказ по этому же рисунку так, чтобы он соответствовал второму равенству. *(На тарелке лежало три кусочка дыни. Съели нуль кусочков. Сколько кусочков осталось на тарелке?)*

– Ответьте на поставленный вопрос. *(На тарелке осталось три кусочка.)*

Аналогичная работа проводится со вторым рисунком.

– Рассмотрите равенства в учебнике.

– Какой вывод можно сделать? *(При вычитании из числа нуля, получается то же самое число.)*

Ученики по рисунку задания 3 (с. 72) и счётному материалу, подобранному учителем, составляют равенства, в которых к нулю прибавляется какое-либо число.

Равенства записываются на доске.

– Рассмотрите внимательно равенства. Что заметили?

– Какой вывод из этого следует? *(Если к нулю прибавить какое-либо число, то получится то же число, которое прибавляли.)*

Учащиеся выполняют с комментированием задание 2 (с. 72) и записывают решение в тетради.

Особое внимание учителю следует обратить на равенства с пропусками, например:

$$8 - \quad = 0$$

Учащиеся, рассуждая, должны прийти к выводу о том, что в данном равенстве пропущено число 8.



Физкультминутка

II. Работа с геометрическим материалом (задание 4, с. 72 учебника).

– Какие линии изображены на чертеже?

– Измерьте длину каждого отрезка и сравните длины отрезков.

III. Пропедевтика темы «Задача» (задание 1, с. 73 учебника).

– О чём рассказ? Что в нём известно? Что нужно узнать?

– Какое арифметическое действие следует использовать, для того чтобы ответить на поставленный вопрос?
Почему?

Учащиеся с комментированием записывают решение в тетрадях и на доске:

$$4 + 2 = 6 \text{ (р.)}$$

Аналогичная работа проводится над задачей 1 (с. 67 учебника).

В результате в тетрадях детей и на доске появляется запись:

$$5 - 1 = 4 \text{ (к.)}$$

В заключение урока учащиеся выполняют задание на наблюдательность, данное на полях учебника (с. 73).

IV. Итог урока.

Вопросы: Что нового узнали на уроке? Какие открытия сделали? Какова ваша роль на уроке?

Урок 35

Тема: ЗАКРЕПЛЕНИЕ ЗНАНИЙ ПО ТЕМЕ «ЧИСЛА 1–10 И ЧИСЛО 0»

Педагогические цели: создать условия для закрепления состава изученных чисел; формирования умения сравнивать числа и число с числовым выражением; строить отрезки и геометрические фигуры; развивать навыки устного счёта.

Планируемые результаты (предметные): знать состав изученных чисел; уметь выполнять порядковый счёт; сравнивать числа и число с числовым выражением; уметь строить отрезки и геометрические фигуры.

Универсальные учебные действия (метапредметные):

Регулятивные: уметь осуществлять контроль в форме сличения способа действия и его результата с заданным эталоном с целью обнаружения отклонений и отличий от эталона.

Коммуникативные: уметь слушать и вступать в диалог, участвовать в коллективном обсуждении.

Познавательные: уметь осуществлять поиск и выделение необходимой информации, применять методы информационного поиска.

Личностные: проявляют познавательный интерес.

Сценарий урока

I. Устный счёт.

Круговые примеры (задание 6, с. 78 учебника); примеры записаны на доске.

Решение:

$$1 + 4 = \underline{5}$$
$$5 - 1 = \underline{4}$$
$$4 - 2 = \underline{2}$$
$$2 + 1 = \underline{3}$$
$$3 + 1 = \underline{4}$$
$$4 - 3 = \underline{1}$$

II. Закрепление знания состава чисел.

Учитель использует задания, данные в учебнике (с. 68–69), игры, способствующие закреплению состава изученных чисел.

1. Игра «Закрой фишкой» (в парах).

Одни учащиеся помогают девочке, другие – мальчику. Ученики, которые помогают девочке, закрывают в своём квадрате (задание 1, с. 76 учебника) все выражения, имеющие значения 4. Ученики, которые помогают мальчику, закрывают в своём квадрате (задание 1, с. 77) все выражения, имеющие значения 5.

Взаимопроверка.



Физкультминутка

2. Игра «Лесенка» (задание 3, с. 76 учебника).

Одна группа учащихся вычисляет ответы той «лесенки», по которой поднимается ёжик, другая – той, по которой поднимается лягушонок.

Учащиеся каждой группы по очереди читают по одному числовому выражению и находят его значение. Если какой-то из групп допущена ошибка, то право очередного хода переходит к другой группе.

Учитель читает задание 2 (с. 76).

– Сколько писем осталось разнести почтальону? Как вы узнали?

3. «Проверь Незнайку».

– Незнайка решал пример (записан на доске): $8 - 1$ и получил 9. Верно ли Незнайка решил пример? Какую ошибку он допустил?

– Запишите пример и решите его в тетрадях.

III. Упражнение в использовании порядковых числительных. Сравнение чисел, составление и чтение равенств.

Проводится игра «Где моё место?» (с. 77 учебника).

Задание 2 (с. 78 учебника) учащиеся выполняют в тетрадях с комментированием. Особое внимание учителю следует обратить на те равенства и неравенства, в которых сравниваются числовое выражение и число.



Физкультминутка

Учитель читает задание 5 (с. 78 учебника).

– Для того чтобы ответить на поставленный вопрос, можете воспользоваться изображением монет на полях учебника.

– У кого больше монет? (*У Оли.*) У кого больше денег? (*У Оли.*) На сколько рублей у Оли больше, чем у Веры? (*На 1 рубль.*)

Далее учащиеся, рассуждая, доказывают, какое число пропущено в задании 1 (с. 78 учебника).

IV. Работа с геометрическим материалом.

На доске расположены геометрические фигуры:

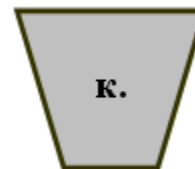
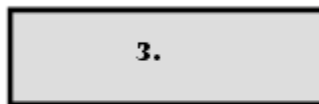

– Как одним словом назвать все фигуры? (*Многоугольники.*)

– Какая фигура «лишняя»? Почему так считаете? (*«Лишними» могут быть: треугольник, так как остальные фигуры четырёхугольники; квадрат, так как у него все стороны равны и он маленький; четырёхугольник, так как он красного цвета, а остальные фигуры – зеленые.*)

Задание на построение: учащиеся переносят в тетрадь точки из задания 3 (с. 78 учебника,), а затем соединяют их отрезками.

– Какая фигура получилась? (*Ломаная линия.*) Сколько в ней звеньев? (*5.*)

V. Итог урока.

Вопросы: Что хотите сказать? Что особенно понравилось на уроке? Что бы хотелось выполнить ещё? Оцените свою работу на уроке.

Примечание. Учителю не обязательно использовать все задания, данные в учебнике и описанные в пособии, задания должны быть подобраны в соответствии с особенностями каждого класса.

Урок 36

Тема: ПРОВЕРОЧНАЯ РАБОТА

Педагогические цели: проверить, как учащиеся усвоили тему «Числа 1–10 и число 0»; прививать навык самостоятельной работы; воспитывать аккуратность.

Планируемые результаты (предметные): знать названия и последовательность чисел от 1 до 10; уметь сравнивать группы предметов с помощью составления пар; читать, записывать, сравнивать числа в пределах 10; устанавливать закономерность и составлять последовательность по заданному или самостоятельно выбранному правилу; выделять признаки предметов: цвет, форма, размер, назначение, материал; выделять часть предметов из большей группы на основе общего признака (видовое отличие), объединять группы предметов в большую группу (целое) на основе общего признака (родовое отличие); знать единицу измерения длины (сантиметр) и использовать ее для измерения.

Универсальные учебные действия (метапредметные):

Регулятивные: уметь организовывать своё рабочее место и приводить его в порядок по окончании работы.

Познавательные: стремиться к расширению своей познавательной сферы, стараться производить логические мыслительные операции (анализ, сравнение) для решения познавательной задачи.

Сценарий урока

I. Арифметический диктант.

Выполняя арифметический диктант, учащиеся записывают в тетрадях только ответы.

1. *Запишите число, которое:*

- при счёте следует за числом 5;
- предшествует числу 8.

2. *Запишите число, которое:*

- на 1 больше числа 9;
- на 1 меньше числа 4.

3. *Увеличьте на 1 число 7.*

4. *Уменьшите на 1 число 2.*

II. Проверочная работа.

Работа в тетради (задания на с. 18, 19).

III. Итог урока.

Вопросы: Какое задание оказалось для вас самым простым? Какое было выполнить труднее всего? Какое было самым интересным?

Урок 37

Тема: ПРИБАВИТЬ И ВЫЧЕСТЬ ЧИСЛО 1

Педагогическая цель: создать условия для обобщения и закрепления знаний, полученных при изучении темы «Нумерация чисел первого десятка»; ознакомления с терминами «сложение», «вычитание»; развития мышления; привития аккуратности.

Планируемые результаты (предметные): знать названия и последовательность чисел от 1 до 10, термины «сложение», «вычитание»; уметь сравнивать группы предметов с помощью составления пар; читать, записывать, сравнивать числа в пределах 10.

Универсальные учебные действия (метапредметные):

Регулятивные: уметь организовывать своё рабочее место и содержать его в порядке; адекватно воспринимать оценку учителя и высказывания одноклассников с отзывами о выполненной работе.

Коммуникативные: уметь обмениваться мнениями, слушать другого ученика – партнера по коммуникации и учителя; организовывать работу в парах; обсуждать индивидуальные результаты практико-математической деятельности.

Познавательные: уметь самостоятельно выделять и формулировать познавательную цель, делать умозаключения и выводы в словесной форме.

Личностные: организовывают исследовательское пространство.

Сценарий урока

I. Подготовка к восприятию нового материала. Игра «Лесенка».

Поднимаясь по «лесенке», учащиеся повторяют, что если к числу прибавить 1, то получится следующее за ним число.

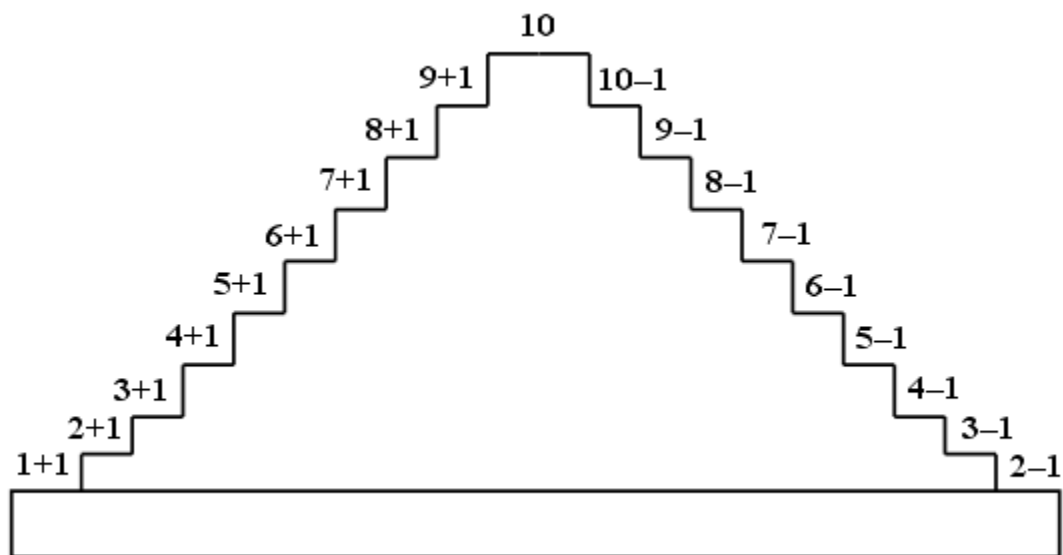

Спускаясь по «лесенке», повторяют, что если число уменьшить на 1, то получится предыдущее число.

II. Изучение нового материала.

1. Объяснение новых понятий.

Работа по учебнику (с. 80).

- Посмотрите внимательно на столбики примеров, записанные в учебнике. Что заметили?
- Какой знак показывает, что число увеличили? (*Плюс.*)
- Какой знак показывает, что число уменьшили? (*Минус.*)
- Знак «+» указывает также на то, что мы должны выполнить арифметическое действие, которое в математике называется *сложением*.

– Знак «-» обозначает другое арифметическое действие – *вычитание*.

– В каком столбике примеры на сложение? Как узнали?

– В каком столбике примеры на вычитание? Как догадались?

2. Решение примеров.

Работа в парах (учебник, с. 80).

- Какие числа пропущены в числовых выражениях. (*Пропущено число 1.*)

– Прочитайте равенства разными способами.

 **Физкультминутка**

III. Пропедевтика темы «Задача» (задание 2, с. 81 учебника и задание 1, с. 29 тетради).

Учащиеся составляют по рисункам рассказы, содержащие вопрос, говорят о том, что известно в рассказе и что требуется узнать, а затем с комментированием записывают в тетради решение.

IV. Закрепление навыков счёта.

1. Чтение равенств разными способами.

Фронтально выполняется задание 1 (с. 80 учебника).

– Прочитайте равенства разными способами.

2. Игра «Цепочка».

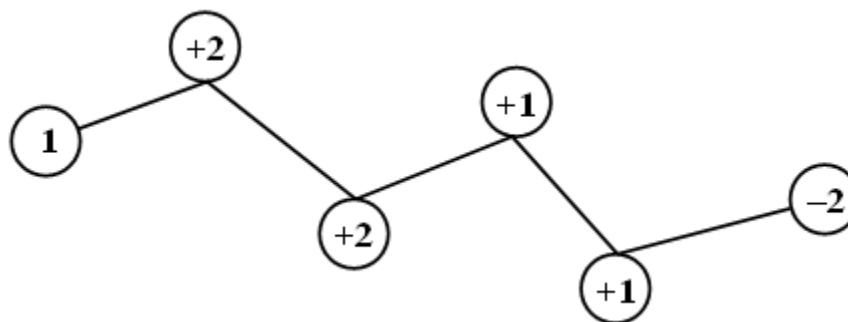

 **Физкультминутка**

3. Упражнение в развитии навыков счёта.

Самостоятельная работа учащихся (задание 3, с. 29 тетради).

Учащиеся пользуются отрезком числовой прямой, представленным в учебнике (с. 80).

Самопроверка с доски.

В заключение урока ученики «помогают» мышонку и птицам разместить карточки с цифрами на «лесенке», а зайчику и ёжику – поставить правильно кубики, в соответствии с числом изображённых на них предметов (задание 3, с. 81 учебника).

Упражнение в прямом и обратном счёте: от 1 до 10 и от 10 до 1.

V. Итог урока.

В о п р о с ы : Чему учились на уроке? С какими новыми понятиями познакомились? Какая работа особенно понравилась? **Урок 38**

Т е м а : П Р И Б А В И Т Ь Ч И С Л О 2

Педагогическая цель: создать условия для изучения случаев сложения вида $\square + 2$; формирования умения измерять и сравнивать длину отрезков и чертить отрезки заданной длины; закрепления умения прибавлять по 1.

Планируемые результаты (предметные): уметь выполнять сложение вида $\square + 2$; измерять и сравнивать длину отрезков; чертить отрезки заданной длины.

Универсальные учебные действия (метапредметные):

Регулятивные: уметь осуществлять самоконтроль выполненной работы с доски; самостоятельно планировать и выполнять свои действия на знакомом учебном материале; выполнять действия в сотрудничестве с учителем по предложенному плану; самостоятельно выстраивать план действий по решению учебной задачи изученного вида.

Коммуникативные: уметь слушать и вступать в диалог, участвовать в коллективном обсуждении.

Познавательные: уметь ориентироваться в учебнике; определять умения, которые будут сформированы на основе изучения данного раздела; отвечать на простые вопросы учителя, находить нужную информацию в учебнике; составлять математические рассказы по сюжетным картинкам.

Личностные: устанавливают связи между целью учебной деятельности и её мотивом, другими словами, между результатом учения и тем, что побуждает к деятельности, ради чего она осуществляется; умеет задавать себе вопрос: *какое значение и какой смысл имеет для меня учение?* – и отвечать на него.

Сценарий урока

I. Устный счёт.

1. Игра «Молчанка».

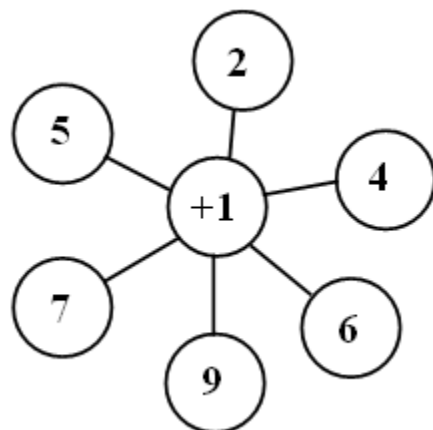

2. Игра «Какой знак пропущен?».

$$\begin{array}{lll} 10 * 1 = 9 & 4 * 1 = 5 & 1 * 1 = 0 \\ 7 * 1 = 8 & 6 * 1 = 5 & 7 * 1 = 6 \end{array}$$

II. Подготовка к изучению случаев сложения вида $\square + 2$.

Работа по сюжетной картинке (учебник, с. 82).

- Рассмотрите внимательно картинку. Что увидели?
- Сколько воробышков сначала клевало зёрнышки? *(Два.)*
- Сколько воробышков прилетело потом? *(Два.)*
- Как прилетали воробышки? *(Сначала один, потом ещё один.)*
- Как узнать, сколько воробышков стало? *(Сложить числа.)*

Учитель под диктовку учащихся записывает на доске:

$$2 + 1 + 1 =$$

- Когда к двум воробышкам прилетел один, сколько птичек стало? *(Три.)* Как об этом записать числовым выражением? *($2 + 1 = 3$.)*

– Когда прилетел ещё один воробышек, сколько птичек стало? (4.) Каким числовым выражением можно это записать? ($3 + 1 = 4$.)

– Сколько же воробышков стало? (Четыре.)

Учитель записывает значение первого выражения:

$$2 + 1 + 1 = 4.$$



Физкультминутка

Учащиеся по сюжетным картинкам составляют 1–2 рассказа, а затем составляют и записывают с комментированием решение, соответствующее составленным рассказам.

Например: на цветах сидело 3 бабочки, к ним прилетела ещё одна, а потом ещё одна. Сколько бабочек стало на цветах?

Запись в тетрадах: $3 + 1 + 1 =$

$$3 + 1 = 4$$

$$4 + 1 = 5$$

После того, как найдено число 5, учащиеся записывают его в значение первого выражения: $3 + 1 + 1 = 5$.

III. Работа с геометрическим материалом.

– Рассмотрите задание 3 (с. 82 учебника). Что изображено на чертеже?

– Как вы думаете, какой отрезок длиннее, какой короче? Может быть, длины отрезков равны?

– Как это проверить? (Измерить длину отрезков при помощи линейки.)

– Какова длина розового отрезка? Какова длина зелёного отрезка?

– На сколько зелёный отрезок длиннее розового? (На 1 сантиметр.)

– На сколько розовый отрезок короче зелёного? (На 1 сантиметр.)

– Начертите в тетрадах отрезок такой же длины, как зелёный.

– Начертите ниже другой отрезок так, чтобы он на 1 сантиметр был длиннее первого.

– Какова длина второго отрезка? (10 сантиметров.)



Физкультминутка

IV. Пропедевтика темы «Задача» (задания 6, 7, с. 83 учебника и задание 5, с. 30 тетради).

Выполняя задания учебника, учащиеся читают задачи (термин «задача» на данном уроке ещё не вводится, и учитель, и ученики называют пока задачу рассказом), говорят о том, что в рассказе известно и что нужно узнать. Затем, пользуясь схемами, данными к каждой задаче, записывают решения в тетрадях (с комментированием).

Задачу, данную в тетради, учащиеся анализируют коллективно, а затем самостоятельно записывают её решение.

Самопроверка с доски.

V. Работа над развитием наблюдательности (с. 83).

VI. Итог урока.

В о п р о с ы : Что хотите сказать? Что вам понравилось на уроке? Что бы вы изменили?

Урок 39

Тема: ВЫЧЕСТЬ ЧИСЛО 2

Педагогические цели: создать условия для изучения случаев вычитания вида $\square - 2$; формирования умения сравнивать число и числовое выражение; закрепления умения вычитать по 1; продолжить подготовительную работу к изучению темы «Задача».

Планируемые результаты (предметные): уметь выполнять вычитание вида $\square - 2$; сравнивать число и числовое выражение.

Универсальные учебные действия (метапредметные):

Регулятивные: уметь осуществлять контроль по результату в отношении многократно повторяемых действий с опорой на образец выполнения; совместно с учителем и другими учениками давать эмоциональную оценку деятельности класса на уроке.

Коммуникативные: уметь осуществлять взаимопроверку.

Познавательные: уметь самостоятельно строить новые способы действия на основе метода рефлексивной самоорганизации.

Личностные: стараются проявить по назначению приобретённые математические способности.

Сценарий урока

I. Устный счёт. Игра «Составь поезд».

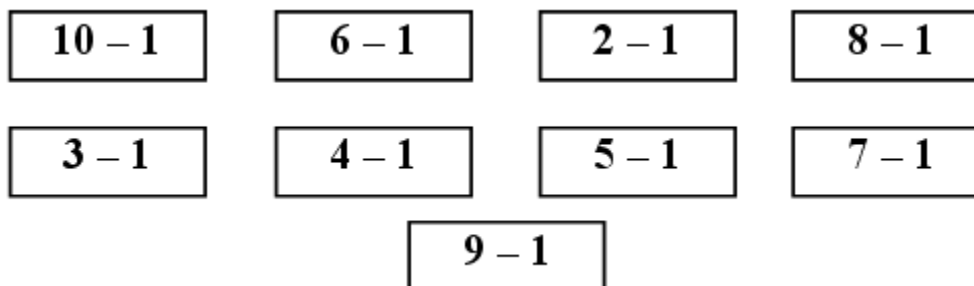

II. Подготовка к изучению случаев вычитания вида $\square - 2$.

Работа по сюжетной картинке (учебник, с. 82).

– Рассмотрите картинку. Что хотите сказать?

– Сколько вишенок было вначале на веточке? (*Шесть.*)

– Сколько вишенок унесли птицы? (*Две.*)

– Как птички уносили вишенки? (*Сначала одну, а потом ещё одну.*)

– Как узнать, сколько вишенок осталось на ветке? (*Вычесть количество вишенок, которые унесли птицы.*)

Далее учитель или кто-либо из учеников записывают на доске под диктовку класса: $6 - 1 - 1 =$

– Когда одна птичка унесла вишенку, сколько ягод осталось на ветке? (*Пять.*)

– Запишите числовое выражение, соответствующее сказанному.

Запись: $6 - 1 = 5$.

– Когда и другая птичка унесла вишенку, сколько ягодок осталось? (*Четыре.*)

– Каким числовым выражением можно записать сказанное вами? Запишите.

Запись: $5 - 1 = 4$.

– Сколько вишенок осталось на ветке? (4.)

Значение записывается в исходное выражение:

$6 - 1 - 1 = 4$.



Физкультминутка

Работа по учебнику (задание 2, 2–3-й столбики, с. 82).

– Рассмотрите числовые выражения в учебнике.

Ученики читают выражение:

$9 - 1 - 1$.

– Сколько вычли из числа 9? (Два.)

– Как вычитали? (Сначала один, потом ещё один.)

– Когда из девяти вычли один, сколько осталось? (Восемь.)

– После того как из восьми вычли единицу, сколько осталось? (Семь.)

– Каково значение выражения $9 - 1 - 1$? (Семь.)

Аналогично проводится работа со следующим выражением:

$8 - 1 - 1 =$

III. Сравнение числа и числового выражения (задание 9, с. 83 учебника).

Ученики, рассуждая, доказывают постановку того или иного знака сравнения (1–2 ученика выполняют работу на доске, остальные – в тетради).

IV. Составление и решение выражений (задание 4, с. 83 учебника, задание 4, с. 30 тетради).

– Составьте равенства на сложение и вычитание (к каждому рисунку по два равенства).

Например: в букете 3 ромашки и два василька. Сколько всего цветов в букете?

$(3 + 2 = 5)$

В букете 3 ромашки и 2 василька. На сколько ромашек больше, чем васильков?

$(3 - 2 = 1)$

- Рассмотрите выражения и рисунки в тетради.
- Посмотрите на записанные числовые выражения. Что не так?

$(7 + 1 + \square = 9$. Если к 7 прибавить 1, получится 8, а нам надо, чтобы получилось 9, значит, к 8 надо прибавить 1.)

- Сколько всего прибавили к числу 7? (Два.) Как прибавляли? (Сначала один и потом ещё один.) Аналогично рассматривается выражение на вычитание.



Физкультминутка

V. Пропедевтика темы «Задача» (задание 7, с. 83 учебника).

– О чём рассказ? Что в нём известно? Что надо узнать? Какое действие следует выполнить, чтобы ответить на поставленный вопрос? Почему вычитание? (Так как конфет стало меньше.)

- Запишите решение задачи.

Запись с комментированием:

$$3 - 2 = 1 \text{ (к.)}$$

VI. Самостоятельная работа (задание 3, с. 30 тетради).

– Закрасьте прямоугольники с выражениями, значение которых «пять», красным цветом, а прямоугольники, в которых записаны выражения со значением «четыре», – зелёным.

Взаимопроверка.

VII. Итог урока.

Вопросы: Что нового узнали? Понравилась ли вам ваша работа на уроке?

Урок 40

Тема: ПРИБАВИТЬ И ВЫЧЕСТЬ ЧИСЛО 2

Педагогические цели: создать условия для ознакомления с примерами вида $\square + 2$, $\square - 2$; закрепления навыков счёта; формирования умения измерять и сравнивать длину отрезков; чертить отрезки заданной длины; прививать аккуратность.

Планируемые результаты (предметные): уметь решать примеры вида $\square + 2$, $\square - 2$; измерять и сравнивать длину отрезков, чертить отрезки заданной длины.

Универсальные учебные действия (метапредметные):

Регулятивные: уметь осуществлять контроль по результату (ретроспективный), контроль результата по просьбе учителя; отличать верно выполненное задание от неверного.

Коммуникативные: уметь доносить свою позицию до других: оформлять свою мысль в устной форме (на уровне одного предложения или небольшого текста); слушать и понимать речь других; демонстрировать своё понимание высказывания партнера по общению.

Познавательные: уметь преобразовывать информацию из одной формы в другую: составлять математические рассказы и задачи на основе простейших математических моделей (предметных, рисунков, схематических рисунков, схем); находить и формулировать решение задачи с помощью простейших моделей.

Личностные: оценивают усваиваемое содержание (исходя из социальных и личностных ценностей), обеспечивающее личностный моральный выбор.

Сценарий урока

I. Подготовка учащихся к восприятию нового материала.

На доске запись:

$$\begin{array}{cccccc} 4 + 1 & 5 + 1 & 6 + 1 & 7 - 1 & 8 - 1 & 9 - 1 \\ 4 + 1 + 1 & 5 + 1 + 1 & 6 + 1 + 1 & 7 - 1 - 1 & 8 - 1 - 1 & 9 - 1 - 1 \end{array}$$

– Что хотите сказать?

– Как вы выполните сложение и вычитание? Найдите значения выражений.

– Сравните примеры верхней строки.

– Чем похожи выражения нижней строки? *(Всего прибавили и вычли два.)*

II. Изучение нового материала.

1. Формирование умения прибавлять к числу 2 и вычитать из числа 2.

Работа по учебнику (с. 84 учебника).

– Рассмотрите рисунок. Составьте рассказ, содержащий вопрос, который бы соответствовал первому выражению: $6 - 2$. *(В гараже было 6 машин. Приехало ещё две машины. Сколько машин стало в гараже?)*

– Расскажите, как прибавляли к шести два. *(Сначала прибавили один, потом ещё один.)*

– Сколько машин стало в гараже? *($6 + 1 = 7$; $7 + 1 = 8$; стало 8 машин.)*

– Составьте рассказ, содержащий вопрос, который бы соответствовал второму выражению: $6 - 2$. *(На диванчике сидело 6 кукол. Оля взяла двух кукол поиграть. Сколько кукол осталось сидеть на диванчике?)*

– Расскажите, как вычитали из шести два. *(Сначала вычли один, потом ещё один.)*

– Сколько кукол осталось? *($6 - 1 = 5$; $5 - 1 = 4$; осталось 4 куклы.)*

Далее учащиеся устно (под руководством учителя) выполняют задание 1 (с. 84 учебника).



Физкультминутка

2. Составление рассказов по рисункам с выделением, что известно и что требуется узнать.

Работа в тетради (задания 1, 4, с. 31).

Учащиеся составляют рассказы по рисункам. В каждом составленном рассказе учащиеся выделяют, что известно и что требуется узнать, обосновывают правильность выбранного знака и выполняют решение, добавив необходимые числа.



Физкультминутка

III. Работа с геометрическим материалом (задание 3, с. 83 учебника и задание 3, с. 31 тетради).

При выполнении задания в тетради ученики измеряют длину каждого отрезка, а затем сравнивают длины данных отрезков.

Выполняя задание в учебнике, учащиеся, измерив отрезки, чертят в тетрадах отрезки такой же длины.

Взаимопроверка.

IV. Закрепление навыков счёта. Игра «Лучший счётчик».

На доске три колонки примеров (для каждого ряда). Первый ученик считает и записывает значение первого выражения, второй проверяет работу первого и решает следующий пример и т. д.

$1 + 1$	$2 + 1$	$3 + 1$
$2 + 2$	$3 + 2$	$1 + 2$
$4 + 0$	$5 + 0$	$6 + 0$
$7 - 1$	$6 - 1$	$8 - 1$
$0 + 5$	$0 + 7$	$0 + 9$
$4 - 4$	$6 - 6$	$8 - 8$
$5 - 2$	$6 - 2$	$4 - 2$

V. Итог урока.

Вопросы: Чему научились на уроке? Какое задание вам запомнилось больше всего? Какова ваша роль на уроке?

Тема: СЛАГАЕМЫЕ. СУММА

Педагогическая цель: создать условия для ознакомления с названием чисел при сложении; закрепления умений прибавлять и вычитать число 2; проведения подготовительной работы к изучению темы «Задача»; развития мышления; привития аккуратности.

Планируемые результаты (предметные): уметь прибавлять и вычитать число 2; знать название чисел при сложении.

Универсальные учебные действия (метапредметные):

Регулятивные: уметь самостоятельно планировать и выполнять свои действия на знакомом учебном материале; выполнять действия в сотрудничестве с учителем по предложенному плану; самостоятельно выстраивать план действий по решению учебной задачи изученного вида.

Коммуникативные: уметь осуществлять взаимопроверку и работу в парах.

Познавательные: стремиться к расширению своей познавательной сферы, стараться производить логические мыслительные операции (анализ, сравнение) для решения познавательной задачи.

Личностные: организуют исследовательское пространство.

Сценарий урока

I. Закрепление умения прибавлять и вычитать число 2. Игра «Составь поезд».

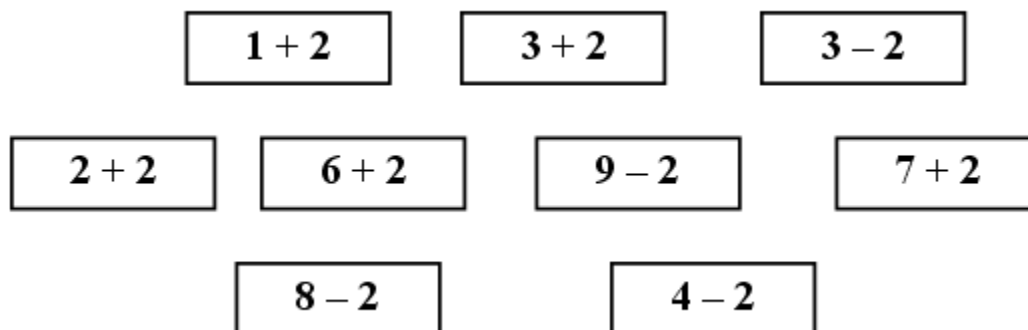

– Расположите все вагончики в порядке возрастания результатов.

II. Изучение нового материала.

1. Объяснение новых понятий.

– На какие группы можно разделить все вагончики. (*Одна группа – примеры на сложение, другая – на вычитание.*)

– Сегодня на уроке мы подробно рассмотрим только одну группу, ту, где выполняется действие «сложение». Числа, которые складываются, называются **слагаемыми**, а результат сложения называется **суммой**.

После этого учитель вывешивает на доску таблицу:

НАЗВАНИЕ ЧИСЕЛ ПРИ СЛОЖЕНИИ

Слагаемое		Слагаемое		Сумма или значение суммы
2	+	3	=	5
				
Сумма				



Физкультминутка

2. Чтение равенств с использованием новых терминов.

Учитель тренирует учеников в чтении примеров с использованием терминов «слагаемое», «сумма».

Например: первое слагаемое – 4, второе слагаемое – 2, сумма равна 6. Сумма чисел 5 и 2 равна 7.

Отработка с учащимися использования терминов «первое слагаемое», «второе слагаемое», «сумма чисел» проводится по заданию 1 (с. 86 учебника, часть 1).

В этом же задании ученикам встретятся *разности*. Учитель задает учащимся вопрос:

– Можно ли примеры на вычитание читать, используя слова «слагаемое», «сумма»? (*Нет.*)

Или перед началом работы по заданию учитель предлагает детям найти только суммы.

III. Формирование навыков счёта.

Ученики выполняют с комментированием задание 2 (с. 86 учебника), при этом учитель обращает внимание детей на то, чтобы они при комментировании читали выражения по-разному. *Например:* «Первое слагаемое – один, второе слагаемое – один, значение суммы – два. Сумма чисел два и один равна трём. Два увеличить на два получится четыре. К трём прибавить один получится четыре». И т. д.



Физкультминутка

IV. Пропедевтика темы «Задача».

Один из учащихся читает задачу 3 (с. 87 учебника).

– О чем прочитанный рассказ? Что в рассказе известно? (*Известно, что у Васи было 6 книг и ему подарили ещё 2 книги.*)

– Что нужно узнать? (*Сколько книг стало у Васи.*)

– Какое арифметическое действие следует выполнить, чтобы ответить на поставленный вопрос? (*Сложение.*)

Почему так считаете? (*Потому что книг у Васи стало больше.*)

Далее ученики записывают с комментированием решение задачи: $6 + 2 = 8$ (кн.).

Аналогично разбирается задача 4 (с. 87 учебника).

V. Самостоятельная работа.

Выполняют задание на доске.

– Разными способами получите число 4, соединив данные числа карандашами разного цвета.

Например:

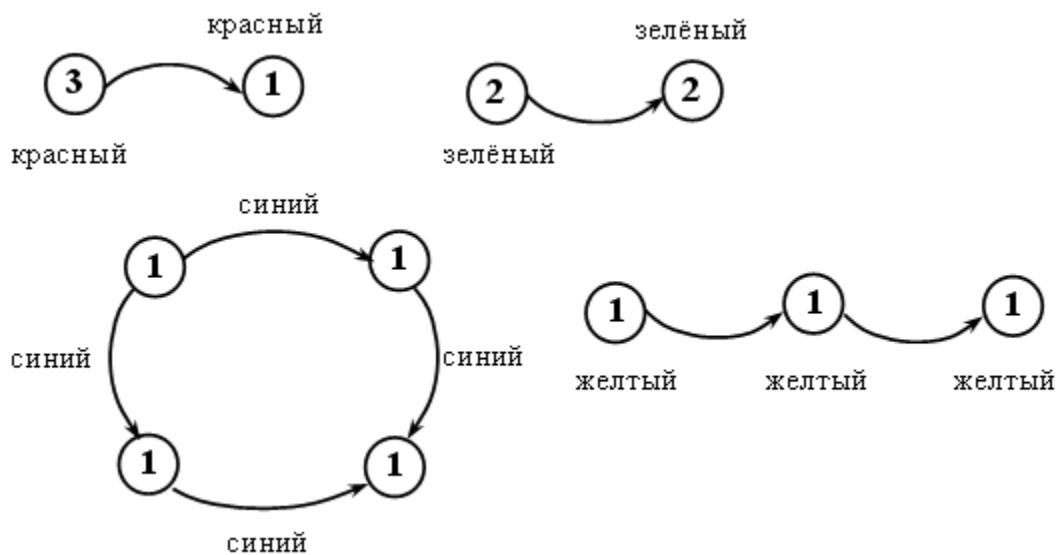

Фронтальная проверка.

VI. Закрепление умения прибавлять и вычитать число 2.

Учащиеся выполняют задание 6 (с. 87 учебника); объясняют, кто из сказочных героев ошибся. (*Ошибся заяц, так как он должен был выполнить действие «сложение», при сложении число увеличивается, то есть заяц должен был сделать два шага вперёд, а не назад.*)

VII. Итог урока.

В о п р о с ы: Что нового узнали на уроке? Как называются числа, которые складываются? Как называется результат, полученный при сложении?

Урок 42 **Тема: ЗАДАЧА**

Педагогическая цель: создать условия для ознакомления с отличительными особенностями задачи; формирования умения использовать термины «слагаемое», «сумма», прибавлять и вычитать число 2.

Планируемые результаты (предметные): знать отличительные особенности задачи; уметь выделять задачи из предложенных текстов, прибавлять и вычитать число 2; использовать термины «слагаемое», «сумма».

Универсальные учебные действия (метапредметные):

Регулятивные: уметь осуществлять контроль по результату (ретроспективный), контроль результата по просьбе учителя; отличать верно выполненное задание от неверного.

Коммуникативные: уметь слушать и вступать в диалог, участвовать в коллективном обсуждении.

Познавательные: уметь осуществлять предварительный анализ текста задачи (работа над терминами, перефразирование, переформулирование текста), представлять информацию в виде схем (заполнять готовую); переводить текст задачи на знаково-символический язык, который можно осуществлять вещественными или графическими средствами.

Личностные: стараются проявить по назначению приобретённые математические способности.

Сценарий урока

I. Закрепление знания состава чисел. Игра «Назови соседей».

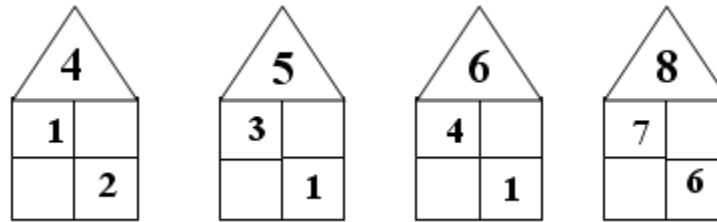

II. Отработка умения прибавлять и вычитать число 2.

Работа по учебнику (задание 6, с. 89).

Например:

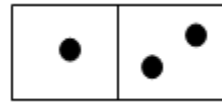

$$1 + 2 = 3$$

$$3 = \square + 2$$

$$3 - 2 = \square$$

(Первое слагаемое – один; второе слагаемое – два; сумма чисел – три.

Три – это два и один, значит, три равно один плюс два (или к одному прибавить два).

Три – это два и один, значит, если из трёх вычесть два, получится один.)

Аналогичная работа проводится с остальными столбиками.

Затем учащиеся, подробно объясняя, выполняют задание 4 (с. 89). Задание может быть записано в тетрадях.

Например: $10 - 2$

$$10 - 1 = 9$$

$$9 - 1 = 8, \text{ значит,}$$

$$10 - 2 = 8$$

$$8 + 2$$

$$8 + 1 = 9$$

$$9 + 1 = 10, \text{ значит,}$$

$$8 + 2 = 10$$

$$10 - \square = 9$$

(10 – это 9 и 1, значит, чтобы получить 9, надо из 10 вычесть 1, или: 9 – предшествующее десяти число, значит, чтобы из десяти получить 9, надо из 10 вычесть 1.) И т. д.



Физкультминутка

III. Знакомство с задачей.

1. Составные части задачи. Отработка понятий «условие» и «вопрос» задачи.

Учитель читает текст задачи 1 (с. 88 учебника).

– О чём рассказ? Что в нём известно? Что требуется узнать?

– Какое действие выберете, для того чтобы ответить на поставленный вопрос?

– Почему так считаете? Запишите решение.

Запись: $6 + 2 = 8$ (к.).

– Такие краткие (математические) рассказы, над которыми работали на протяжении многих уроков, в математике называются *задачами*.

Любая задача состоит из двух основных частей: то, что в задаче известно, – это *условие*; то, о чём спрашивается (неизвестно), – это *вопрос*.

В задаче есть *данные (известные) числа* и *искомое (неизвестное) число*.

В задаче не говорится, какое действие надо выполнить.

2. Отработка понятий: *условие* и *вопрос*.

Задачи 2, 3, с. 88 учебника, либо задачи из задания 1, с. 33 тетради.

Например, один из учащихся читает задачу 2 из учебника.

– Прочитайте только условие задачи. Каков вопрос задачи? Прочитайте его.

- Назовите данные числа. Какое действие следует выполнить, чтобы ответить на вопрос задачи?
- Почему так считаете? Запишите решение задачи.



Физкультминутка

3. Работа над задачами.

Учащиеся под руководством учителя разбирают и решают ещё 1–2 задачи.

IV. Работа с геометрическим материалом.

- Рассмотрите чертежи на доске.
- Какие линии изображены на чертеже? Сколько звеньев в каждой ломаной?
- Измерьте каждое звено первой ломаной? Запишите длину звеньев. Что заметили?
- На сколько первое звено короче второго? Запишите неравенство.
- Измерьте каждое звено второй ломаной. Запишите длину звеньев.
- На сколько первое звено длиннее второго? Запишите неравенство.
- Проверьте работу друг друга.

V. Работа над развитием внимания, наблюдательности учащихся (с. 89 учебника).

VI. Итог урока.

В о п р о с ы : Что нового узнали на уроке? Какие открытия сделали? Оцените свою работу.

Урок 43

Тема: СОСТАВЛЕНИЕ И РЕШЕНИЕ ЗАДАЧ

Педагогическая цель: создать условия для формирования умения отличать задачу от других текстов, не являющихся задачей, и выделять составные части задачи; развития навыков счёта; умения прибавлять и вычитать число 2; развития внимания, наблюдательности; привития аккуратности.

Планируемые результаты (предметные): уметь прибавлять и вычитать число 2; отличать задачу от других текстов, не являющихся задачей, и выделять составные части задачи.

Универсальные учебные действия (метапредметные):

Регулятивные: уметь организовывать своё рабочее место и приводить его в порядок по окончании работы; адекватно воспринимать оценку учителя и высказывания одноклассников с отзывами о выполненной работе.

Коммуникативные: уметь читать и пересказывать текст; допускать возможность существования у людей различных точек зрения, в том числе не совпадающих с его собственной, и ориентироваться на позицию партнёра в общении и взаимодействии.

Познавательные: уметь произвольно и осознанно владеть общим приёмом решения задач; осуществлять поиск необходимой информации для выполнения учебных заданий; использовать знаково-символические средства, в том числе модели и схемы для решения учебных задач; ориентироваться на разнообразие способов решения задач.

Личностные: организуют исследовательское пространство.

Сценарий урока

I. Устный счёт.

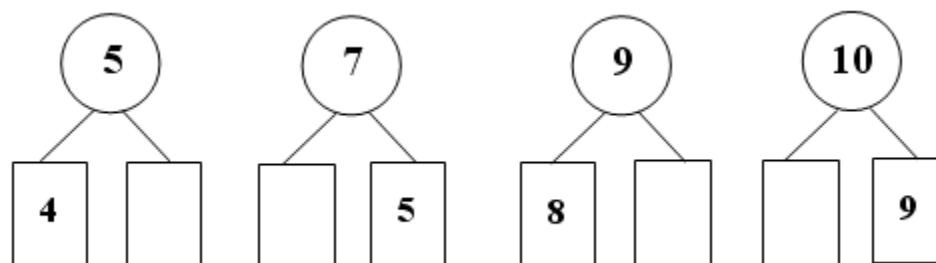

II. Работа над задачей.

Учитель предлагает учащимся два текста:

1. На столе лежало шесть яблок. Одно яблоко съели.
2. На столе лежало шесть яблок. Одно яблоко съели. Сколько яблок осталось?

– Какой из текстов – задача? Докажите. Повторите только условие. Повторите только вопрос. Какое действие следует выбрать для решения задачи? Почему? Запишите решение.

– Составьте задачи по рисункам учебника (задание 1, с. 90).

– Объясните, какая схема соответствует рисунку.

Составив по первому рисунку задачу, соответствующую первой схеме, учащиеся выделяют в ней условие и вопрос.

Затем данные схематично учитель записывает на доске.

На доске запись:

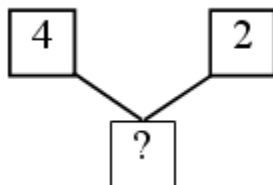

Решение записывается с комментированием учащимися в тетрадях и учителем на доске:

$$4 + 2 = 6.$$

Ученики составляют задачу по второму рисунку, которая бы соответствовала второй схеме, то есть решалась вычитанием. Составив задачу, учащиеся выделяют в ней условие и вопрос. Затем данные схематично учитель записывает на доске:

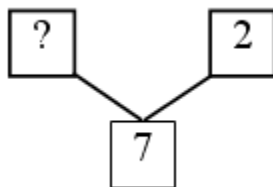

После чего решение задачи ученики записывают в тетрадях, а учитель на доске: $7 - 2 = 5$.

Аналогичная работа проводится по второму и третьему рисункам.



Физкультминутка

III. Работа над развитием навыков счёта (задания 2–5, с. 90–91 учебника и задание 3, с. 33 тетради).

– Рассмотрите задание в тетради. Как вы думаете, какую работу предстоит выполнить в этом задании?
(Составить число 5 разными способами.)

Учащиеся с помощью цветных карандашей показывают, как по-разному можно получить число 5.

Фронтальная проверка.

Выполняют задание 2 учебника, в котором отрабатывается умение прибавлять и вычитать число 2, а также формируется умение использовать термины «слагаемое», «сумма».

Выполняя задания 3 и 4 учебника, учащиеся учатся прибавлять и вычитать по два.

По рисунку задания 3 учащиеся составляют задачу: на трёх тарелках лежало по два яблока. Сколько всего яблок?

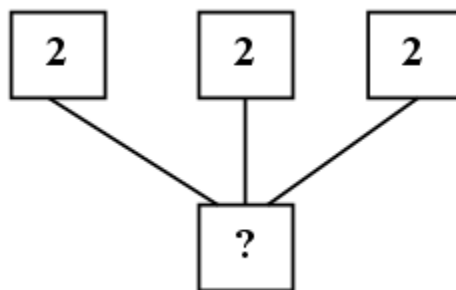

(К двум прибавить два получим четыре, к четырём прибавить два получим шесть, значит, $2 + 2 + 2 = 6$, то есть на трёх тарелках шесть яблок.)

Аналогичная работа проводится по заданию 4.

По рисунку задания учащиеся составляют задачу:

В коробке лежало десять штук яиц. Сначала взяли два яйца, а потом ещё два. Сколько яиц осталось в коробке?

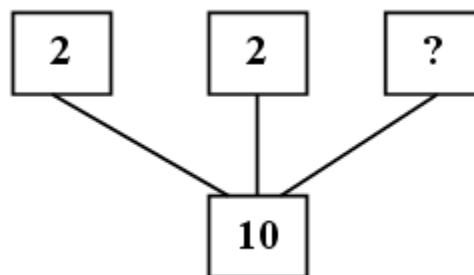

(Из десяти вычесть два получим восемь, из восьми вычесть два получим шесть, значит, $10 - 2 - 2 = 6$, то есть в коробке осталось шесть яиц.)



Физкультминутка

IV. Упражнение в сравнении числового выражения и числа (задание 2, с. 32 тетради).

Учащиеся могут выполнять задание как самостоятельно с последующей взаимопроверкой, так и с комментированием.

V. Работа над развитием внимания, наблюдательности учащихся.

– Сравните рисунки (задание дано на полях учебника, с. 90).

VI. Итог урока.

В о п р о с ы : Что хотите сказать? Чему учились сегодня на уроке? Какая работа вам особенно понравилась?

Урок 44

Тема: ПРИБАВИТЬ И ВЫЧЕСТЬ ЧИСЛО 2. СОСТАВЛЕНИЕ И РЕШЕНИЕ ЗАДАЧ

Педагогическая цель: создать условия для развития умения составлять задачи, выделять основные части задачи, обосновывать выбор знака действия; закрепления навыков счёта, развития логического мышления.

Планируемые результаты (предметные): уметь прибавлять и вычитать число 2; составлять задачи, выделять основные части задачи, обосновывать выбор знака действия.

Универсальные учебные действия (метапредметные):

Регулятивные: уметь оценивать результат своей работы на уроке.

Коммуникативные: уметь донести свою позицию до других: оформлять свою мысль в устной форме (на уровне одного предложения или небольшого текста); слушать и понимать речь других; демонстрировать своё понимание высказывания партнера по общению.

Познавательные: уметь преобразовывать информацию из одной формы в другую: составлять математические рассказы и задачи на основе простейших математических моделей (предметных, рисунков, схематических рисунков, схем); находить и формулировать решение задачи с помощью простейших моделей.

Личностные: устанавливают связь между целью учебной деятельности и её мотивом, другими словами, между результатом учения и тем, что побуждает к деятельности, ради чего она осуществляется; умеют задавать себе вопрос: *какое значение и какой смысл имеет для меня учение?* – и отвечать на него.

Сценарий урока

I. Развитие навыков счёта (задания 3 и 5, с. 34 тетради).

В задании 5 повторяют состав изученных чисел (коллективно либо в парах, с последующей фронтальной проверкой).

Учащиеся, рассуждая вслух, выполняют задание 3, при выполнении которого они могут пользоваться отрезком числовой прямой.



Физкультминутка

II. Работа над задачей.

Учитель читает учащимся текст: «У Васи было 4 марки, а у Вики две марки».

– Это задача? (Нет.) Почему? (Так как отсутствует вопрос.)

– Задайте вопрос к данному условию. (Сколько марок у Васи и у Вики вместе?)

– Можно ли к этому условию задать другой вопрос? (*На сколько больше марок у Васи, чем у Вики?*) Какое действие следует выбрать для решения первой задачи? Почему? Запишите решение. Какое действие следует выбрать для решения второй задачи? Почему так думаете?

Запись решения.

Учащиеся читают вторую задачу из задания 7 (с. 91 учебника), выделяют в ней условие и вопрос, называют данные числа и объясняют, каким действием будут решать задачу. Решение записывают в тетрадях.

– Рассмотрите схемы в задании 1 (с. 34 тетради) и составьте по ним задачи.

– Выполнить самостоятельно задание 2 (с. 34 тетради).

Взаимопроверка.



Физкультминутка

III. Работа с геометрическим материалом.

– Рассмотрите задание 6 (с. 34 тетради).

– Как вы думаете, какую работу предстоит выполнить?

– Какие фигуры могут получиться, когда вы соедините точки? Почему так считаете?

– Проверим, кто из вас прав. Соедините точки.

Самостоятельная работа учащихся.

– Какие фигуры получились?

Задание на смекалку «Разбей фигуры на 2 группы», данное на полях учебника, с. 91.

IV. Итог урока.

Вопросы: Чему учились на уроке? Какое задание особо привлекло ваше внимание? Чем? Какую работу вам хотелось бы выполнить ещё?

Урок 45

Тема: ЗАКРЕПЛЕНИЕ ЗНАНИЙ ПО ТЕМЕ

«ПРИБАВИТЬ И ВЫЧЕСТЬ ЧИСЛО 2»

Педагогическая цель: создать условия для формирования умения составлять и решать задачи; развития логического мышления, привития аккуратности.

Планируемые результаты (предметные): уметь составлять и решать задачи.

Универсальные учебные действия (метапредметные):

Регулятивные: уметь осуществлять пошаговый контроль своих действий, ориентируясь на показ движений учителя, а затем самостоятельно оценивать правильность выполнения действий на уровне адекватной ретроспективной оценки.

Коммуникативные: уметь с достаточной полнотой и точностью выражать свои мысли в соответствии с задачами и условиями коммуникации.

Познавательные: понимать значение и роль математики в жизни каждого человека и общества.

Личностные: обеспечивают ценностно-смысловую ориентацию в отношении к школе, учению и поведению в процессе учебной деятельности; соблюдают организованность, дисциплинированность на уроке, действуют согласно памятке обращения с учебными пособиями, наглядным и счётным материалами, инструментами для построения геометрических фигур и правил работы.

Сценарий урока

I. Закрепление знаний учащихся.

1. Игра «Лесенка».

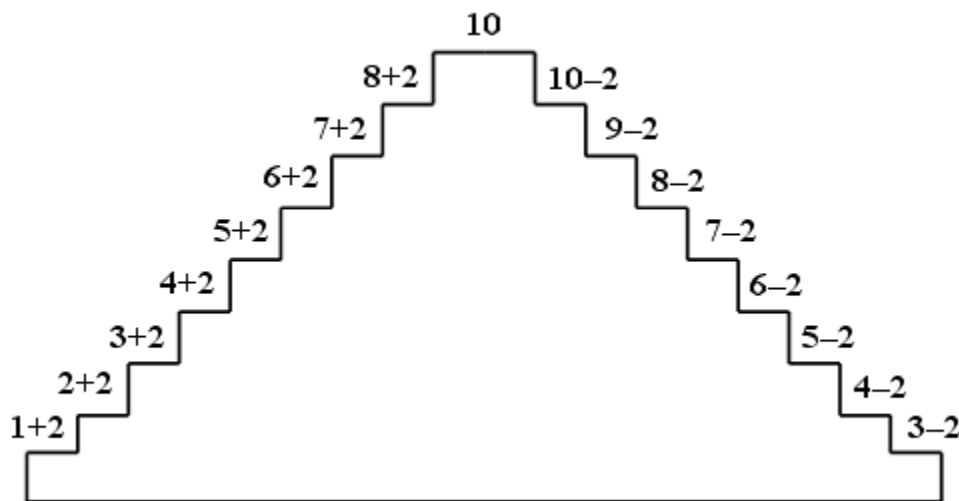

2. Упражнение в чтении числовых выражений.

Работа в парах.

Учащиеся по очереди читают друг другу числовые выражения и проверяют ответы друг друга.

Вариант I

$$7 + 1 \quad 6 + 2 \quad 8 - 2$$

$$9 - 1 \quad 4 + 2 \quad 10 - 2$$

Вариант II

$$5 + 1 \quad 5 + 2 \quad 9 - 2$$

$$8 - 1 \quad 7 + 2 \quad 7 - 2$$

II. Формирование понятий «чётные» и «нечётные» числа.

Работа по учебнику (с. 92).

- Что записано под столбиками примеров? (*Числовой ряд.*)
- Что заметили в записи чисел числового ряда? (*Одни числа написаны на розовом фоне, другие – на голубом.*)
- Прочитаем хором числа, которые записаны на розовом фоне.
- Эти числа и все числа, которые оканчиваются на **0, 2, 4, 6, 8**, – **чётные**.
- Прочитаем хором числа, которые записаны на голубом фоне.
- Эти числа, и все числа, которые оканчиваются на **1, 3, 5, 7, 9**, – **нечётные**.



Физкультминутка

Работа в тетради.

Учащиеся с комментированием выполняют задание 3 (с. 35).

– Чем похожи и чем отличаются записанные вами столбики примеров?

– В каждом столбике чётные числа подчеркните красным карандашом.

Проверка.

– В каждом столбике нечётные числа подчеркните синим карандашом.

Проверка.

III. Работа над задачами.

– Прочитайте задачу 1 (с. 92 учебника).

– Найдите в задаче условие и прочитайте его.

– Как вы понимаете, что у Вити столько же шариков? Прочитайте вопрос.

– Покажите, каким действием нужно решать задачу.

Показывают карточку со знаком «плюс».

– Составьте схему задачи на доске.

Записывают решение задачи в тетрадь с комментированием:

$$2 + 2 = 4.$$



Физкультминутка

По рисункам задания 8 (с. 93 учебника) ученики составляют задачи.

– Как вы думаете, ребята, какие из задач будут решаться вычитанием? *(По рисунку 1 и по рисунку 4, так как на первом рисунке один из цветов осыпался, то есть цветов стало меньше, а на втором рисунке опало два листочка, то есть листочков стало меньше.)*

– Составьте задачи по этим двум рисункам и запишите их решение.

Задачи составляются вслух, решение учащиеся записывают с комментированием.

– Составьте задачи по оставшимся рисункам. Запишите их решение.

IV. Работа с геометрическим материалом.

- Начертите в тетрадях четырёхугольник.
- Проведите в нём один отрезок так, чтобы получилось 2 треугольника.
- Какая линия изображена в задании 6 (с. 93 учебника)? (*Ломаная.*)
- Начертите такую же ломаную в ваших тетрадях.
- Проведите 2 отрезка таким образом, чтобы получилось 2 треугольника.
- Как по-разному можно было выполнить это задание?

Показывают на доске разные варианты выполнения задания.

V. Закрепление навыков счёта (задания 2, 3 учебника, с. 94).

Задание 2 целесообразно записать на доске.

Игра «Число заблудилось» (задание 3).

VI. Итог урока.

В о п р о с ы : Чему учились сегодня на уроке? Чью работу на уроке вам хотелось бы отметить?

Урок 46

Тема: РЕШЕНИЕ ЗАДАЧ И ЧИСЛОВЫХ ВЫРАЖЕНИЙ

Педагогические цели: создать условия для формирования умения анализировать текст задачи и выбирать знак действия в зависимости от вопроса задачи, а также составлять задачи в соответствии с данной схемой; закреплять знание состава чисел; развивать навыки счёта; работать над развитием мышления; прививать аккуратность.

Планируемые результаты (предметные): знать состав чисел; уметь анализировать текст задачи и выбирать знак действия в зависимости от вопроса задачи, а также составлять задачи в соответствии с данной схемой.

Универсальные учебные действия (метапредметные):

Регулятивные: уметь различать способ и результат действия; принимать и выполнять практические задачи.

Коммуникативные: уметь рассуждать и анализировать условие задачи.

Познавательные: уметь произвольно и осознанно владеть общим приёмом решения задач; осуществлять поиск необходимой информации для выполнения учебных заданий; использовать знаково-символические средства, в том числе модели и схемы для решения учебных задач; ориентироваться на разнообразие способов решения задач.

Личностные: организуют исследовательское пространство.

Сценарий урока

I. Устный счёт.

1. Игра «Назови соседа».

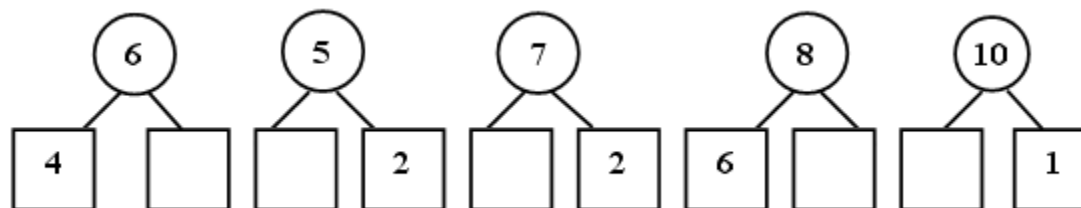

2. Игра «Какое число пропущено?».

– Докажите, какое число пропущено:

$$7 + \square = 9 \quad 9 + \square = 10 \quad 5 + \square = 7 \quad 5 - \square = 4$$

$$\square - 1 = 5 \quad 8 - \square = 6 \quad 5 - \square = 3 \quad 10 - \square = 8$$

II. Работа с геометрическим материалом.

– Рассмотрите чертёж, данный в учебнике (с. 95).

– Что хотите сказать? (На чертеже изображены отрезки.)

– На какие 2 группы можно разделить эти отрезки. (По цвету: на розовые и голубые.)

– Измерьте все отрезки.

- На какие ещё группы можно было бы их разделить? (*В одну группу все отрезки длиной 3 см, а в другую – отрезки различной длины.*)
- Расположите эти отрезки *в порядке возрастания длины.*
- На какие группы можно разделить отрезки? (*По длине: в одной группе – отрезки, длина которых чётное число, в другой – отрезки, длина которых – нечётное число.*)
- Начертите в тетрадях отрезок длиной 4 см.
- Увеличьте длину данного отрезка на 2 см и начертите ниже вновь полученный отрезок. Какова его длина? Уменьшите длину этого отрезка на 1 см и начертите новый отрезок. Какова его длина?



Физкультминутка

III. Работа над задачами.

- Составьте задачи по рисункам задания 5 (с. 95 учебника) в соответствии с записанными ниже схемами. Учащиеся с комментированием записывают решение задач.
 - Прочитайте текст задачи 4 (с. 34 тетради).
 - О чём задача? Повторите условие задачи? Сколько снежинок вырезала Лена? (*Две, так как Лена вырезала снежинок столько же, сколько Дима.*) Назовите вопрос задачи. Каким действием следует решать задачу? Почему?
 - Запишите решение задачи.
- Учитель может предложить им сделать это самостоятельно, а потом проверить фронтально выполненную работу.

IV. Развитие навыков счёта (задания 1–4, 6, с. 94, 95 учебника и задание 2, с. 35 тетради).

- Посмотрите на детей, выступающих на празднике (задания 1 и 3).
 - Что хотите сказать? Как танцуют дети? (*Парами.*) Сколько всего пар детей? (*Пять.*)
 - Посчитаем детей парами.
- Счёт вслух: 2, 4, 6, 8, 10.
- Дети закончили выступление и уходят за кулисы. Посчитаем их теперь.

Счёт вслух: 10, 8, 6, 4, 2.

– Как назвать одним словом числа 2, 4, 6, 8, 10? (*Чётные.*)

Аналогичная работа проводится по заданиям 2 и 4 учебника.

– Как расположены бусинки. (*Первая бусинка одна, остальные – парами, а на нижнем рисунке, наоборот, все бусинки парами, а последняя – одна.*)

– Сколько всего бусинок на ниточке? (*Девять.*)

– Посчитаем бусинки вверху.

Счёт вслух: 1, 3, 5, 7, 9.

– Посчитаем нижние бусинки.

Счёт вслух: 9, 7, 5, 3, 1.

– Как назвать одним словом числа 1, 3, 5, 7, 9? (*Нечётные.*)



Физкультминутка

Учащиеся устно (можно использовать сигнальные карточки) выполняют задание 6 (с. 95 учебника); при выполнении задания можно пользоваться числовой прямой.

Самостоятельная работа учащихся (задание 2, с. 35 тетради).

– Все прямоугольники, в которых записаны выражения со значением «четыре», закрасьте красным цветом, а все прямоугольники, в которых записаны выражения со значением «пять», – зелёным.

Если задание выполнено верно, должен получиться определённый узор. Однако в задании часть выражений пропущена. Учащиеся должны записать их в соответствии с подмеченной закономерностью. (Эту часть работы можно выполнить в парах или коллективно.)

V. Итог урока.

В о п р о с ы : Чему научились на уроке? Какое задание вам запомнилось больше других? Чем?

Урок 47

Тема: РЕШЕНИЕ ЗАДАЧ И ЧИСЛОВЫХ ВЫРАЖЕНИЙ

Педагогические цели: создать условия для развития навыков устного счёта; закрепления знаний состава изученных чисел; продолжать работу над задачами; содействовать развитию наблюдательности, внимания, привития интереса к предмету.

Планируемые результаты (предметные): уметь находить в тексте задачи условие и вопрос, анализировать готовую схему, выбирать нужную, заполнять схему самостоятельно, устанавливать зависимость между величинами, объяснять выбор действий; решать простые задачи: раскрывающие смысл действий сложения и вычитания, «увеличить (уменьшить) на ...», на разностное сравнение.

Универсальные учебные действия (метапредметные):

Регулятивные: уметь самостоятельно ставить цель предстоящей практической работы.

Коммуникативные: уметь слушать и вступать в диалог, участвовать в коллективном обсуждении.

Познавательные: уметь осуществлять анализ объектов с выделением существенных и несущественных признаков, синтез как составление целого из частей.

Личностные: проявляют познавательный интерес, положительное отношение к школе и имеют адекватное представление о ней.

Сценарий урока

I. Устный счёт.

В качестве устного счёта учитель может предложить рифмованные загадки.

Например:

Ну-ка, сколько здесь ребят

На горе катается?

Трое в саночках сидят,

Один дожидается.

Четыре сороки пришли на уроки,

Одна из сорок не знала урок.

Сколько прилежно

Как-то ночью под кусточком

Грибы выросли опять.

Два грибочка, три грибочка.

Сколько будет?

Ровно...

Семь малюсеньких котят,

Что дают им – всё едят.

Трудилось сорок?

Четыре зайца шли из школы.

И вдруг на них напали пчёлы.

Два зайчика спаслись едва,

А сколько не успело?..

А один сметаны просит,

Сколько же котятков?..

Двое шустрых поросят

Так замёрзли, аж дрожат.

Посчитайте и скажите:

Сколько валенок купить им?

– Рассмотрите монеты, изображённые на рисунке в задании 6 (с. 97 учебника).

– Как по-разному можно набрать этими монетами 8 рублей (9 рублей, 10 рублей)?

Разные варианты набора сумм учащиеся могут «записать» монетами разрезной кассы цифр, также полученные варианты можно «записать» на наборном полотне.

II. Развитие навыков счёта.

– Рассмотрите задание 5 (с. 96 учебника).

– Сколько красных кружков? Сколько зелёных треугольников?

– Чего больше: кружков или треугольников? Насколько треугольников больше, чем кружков?

– Прочитайте неравенство, записанное под рисунком. Правильно оно составлено? *(Да.)*

– Как из семи получить восемь? *(К семи прибавить один, получится восемь.)*

Запись: $8 = 7 + 1$.

– Как из восьми получить семь? *(Из восьми вычесть один, получится семь.)*

Запись: $7 = 8 - 1$.

– Прочитайте второе неравенство.

Чтение вслух.

– Сделайте в тетрадах рисунок, соответствующий данному неравенству. *(Например: 10 квадратов и 9 кругов.)*

Запись:

$$10 = 9 + 1.$$

$$9 = 10 - 1.$$



Физкультминутка

III. Работа над задачами (задачи 1–3, с. 96 учебника и задание 1, с. 35 тетради).

Учитель по своему усмотрению может начать работу как с задач, данных в учебнике, так и с задач, данных в тетради.

Учащиеся выделяют условие и вопрос, называют данные числа, обосновывают выбор знака действия и записывают решение (с комментированием или самостоятельно; если решение записывалось самостоятельно, то его обязательно следует проверить).



Физкультминутка

Учащиеся рассматривают 2–3 оставшиеся задачи из предыдущей части урока.

IV. Самостоятельная работа.

- Рассмотрите выражения из задания 4 (с. 96 учебника).
- Что хотите сказать? Чем похожи выражения? (*В них прибавляли и вычитали число 2.*)
- На какие группы можно разделить выражения? (*Одна группа, где 2 прибавляется, другая – где 2 вычитается.*)
- Запишите в один столбик примеры на сложение, а в другой – на вычитание и найдите их значения.

Фронтальная проверка.

V. Итог урока.

Вопросы: Оцените свою работу на уроке. Какое задание показалось вам самым интересным? А какое – самым трудным?

Урок 48

Тема: ОБОБЩЕНИЕ И ЗАКРЕПЛЕНИЕ ЗНАНИЙ ПО ТЕМЕ «ПРИБАВИТЬ И ВЫЧЕСТЬ ЧИСЛО 2»

Педагогическая цель: создать условия для возникновения внутренней потребности включения в учебную деятельность, развития навыков счёта, мышления.

Планируемые результаты (предметные): знать названия и последовательность чисел от 1 до 10; уметь сравнивать группы предметов с помощью составления пар; читать, записывать, сравнивать числа в пределах 10; выполнять сложение и вычитание вида $\square + 2$ и $2 - \square$.

Универсальные учебные действия (метапредметные):

Регулятивные: уметь организовывать своё рабочее место и приводить его в порядок по окончании работы.

Познавательные: уметь произвольно и осознанно владеть общим приёмом решения задач.

Коммуникативные: уметь выражать свои мысли в речи.

Личностные: проявляют целеустремленность и настойчивость в достижении цели.

Сценарий урока

I. Устный счёт.

– Запишите числа, которые больше 4, но меньше 9.

Решение: 5, 6, 7, 8.

– Запишите числа, которые меньше 8, но больше 3.

Решение: 7, 6, 5, 4.

– Установите закономерность. Какая фигура лишняя?



– Соедините точки.

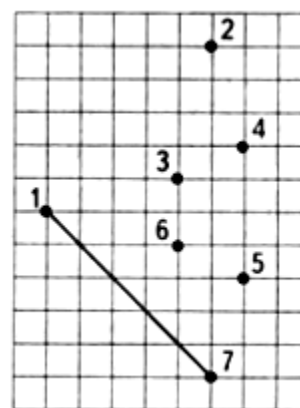
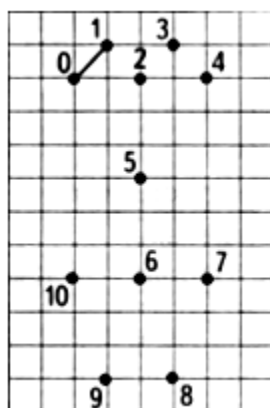

– На что похожи данные фигуры?

Игра «Проверь Незнайку».

Дидактическая цель: закрепление переместительного свойства сложения.

Средства обучения: рисунки вагонов с таблицами кружков.

Содержание игры: в класс пришел Незнайка, сцепил парами вагоны по правилу игры в домино и предлагает составить примеры на сложение, учитывая число кружков на табличках вагонов.

Учащиеся из разрезных карточек с цифрами составляют следующие примеры:

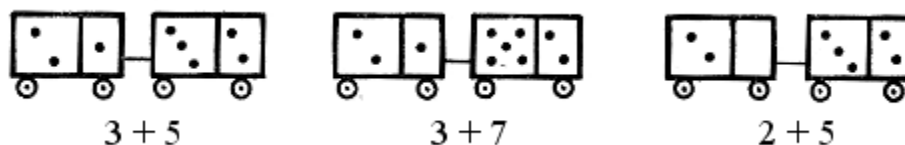

– Проверьте, правильно ли Незнайка сцепил вагоны. (Учащиеся замечают ошибки Незнайки. Меняют вагоны местами.)

Далее учащиеся составляют пары примеров на сложение и делают вывод о переместительном свойстве сложения.

II. Работа по учебнику (задания на с. 98–99 (Раздел «Странички для любознательных»)).



III. Самостоятельная работа.

Учащиеся выполняют тест.

Как правильно?

1. Цифры служат для ...
 - а) записи чисел;
 - б) счёта предметов, измерения величин;
 - в) записи звуков.
2. Числа служат для ...
 - а) записи чисел;
 - б) счёта предметов, измерения величин;
 - в) записи звуков.
3. Числа, записанные одной цифрой, называют ...
 - а) маленькими;
 - б) однозначными;
 - в) двузначными.
4. Укажи самое большое однозначное число:
а) 10; б) 0; в) 1; г) 9.
5. Укажи самое маленькое однозначное число:
а) 10; б) 0; в) 1; г) 9.
6. 10 – это ... число.
 - а) однозначное;
 - б) красивое;
 - в) двузначное.
7. Запиши в пустые квадратики:

- а) число, стоящее перед числом \square 4;
- б) число, стоящее за числом 5 \square ;
- в) число, стоящее между числами 7 и 9 \square ;
- г) числа, соседние с числом 3 \square , \square .



Физкультминутка

IV. Работа по учебнику (задания на с. 102–103 (раздел «Странички для любознательных»)).

V. Итог урока.

Вопросы: Чему учились на уроке? Какое задание особо привлекло ваше внимание? Чем? Какую работу вам хотелось бы выполнить ещё?

Урок 49

Тема: **ОБОБЩЕНИЕ И ЗАКРЕПЛЕНИЕ ЗНАНИЙ ПО ТЕМЕ «ПРИБАВИТЬ И ВЫЧЕСТЬ ЧИСЛО 2»**

Педагогические цели: создать условия для обобщения и закрепления знаний по теме; продолжать работу над задачами; развивать навыки счёта.

Планируемые результаты (предметные): знать названия и последовательность чисел от 1 до 10; уметь сравнивать группы предметов с помощью составления пар; читать, записывать, сравнивать числа в пределах 10; выполнять сложение и вычитание вида $\square + 2$ и $\square - 2$.

Универсальные учебные действия (метапредметные):

Регулятивные: уметь осуществлять пошаговый контроль своих действий, ориентируясь на показ движений учителя, а затем самостоятельно оценивать правильность выполнения действий на уровне адекватной ретроспективной оценки.

Коммуникативные: уметь рассуждать и анализировать условие задачи.

Познавательные: понимать значение и роль математики в жизни каждого человека и общества.

Личностные: оценивают усваиваемое содержание (исходя из социальных и личностных ценностей), обеспечивающее личностный моральный выбор.

Сценарий урока

I. Устный счёт.

1. Арифметический диктант (с использованием сигнальных карточек).

Увеличить на 1 число 8.

7 уменьшить на 2.

Первое слагаемое 4, второе слагаемое 2, найти сумму чисел.

Из девяти вычесть один.

Найти сумму чисел 8 и 2.

Покажите число, которое на 1 меньше 8.

Какое число предшествует числу 5?

Покажите число, следующее за числом 3.

2. На доске записаны примеры:

$$5 + 1 \quad 6 + 2 \quad 10 - 2 \quad 4 + 0$$

$$5 + 2 \quad 7 + 2 \quad 8 - 2 \quad 3 - 0$$

– Сравните примеры каждого столбика.

– Не вычисляя, назовите в каждом столбике пример, значение которого больше.

– Объясните, почему так считаете.

– На доске записаны 3 ряда чисел:

1, 2, 5, 8, 10.

2, 4, 10.

10, 8, 4, .

– Что хотите сказать? Какие числа пропущены в каждой строчке?

– Какая из строк является отрезком числового ряда?

– Что общего у чисел второй и третьей строк? *(Они чётные).*

II. Сравнение числа и числового выражения (задание 10, с. 101 учебника).

Задание выполняется с комментированием.



Физкультминутка

III. Работа над задачами.

Учитель читает текст из задания 3 (с. 100 учебника).

– Это задача? (*Нет.*) Почему? (*Нет вопроса.*) Поставьте вопрос, соответствующий данному условию.
(*Сколько приседаний стал делать Вася?*)

– Каким действием вы бы решили задачу? (*Сложением.*)

– Почему? (*Так как Вася стал делать больше приседаний.*)

– Запишите решение. Проверьте работу друг друга.

– Составьте задачу по краткой записи и решите её (задание 8, с. 101 учебника).

IV. Работа с геометрическим материалом (задание 12, с. 101 учебника).

– Как вы думаете, какие фигуры могут получиться, если соединить данные точки?

– Перенесите точки в тетрадь. Соедините их. Вы были правы?

Выполнение заданий на смекалку (с. 101 учебника).



Физкультминутка

V. Пропедевтика темы «Прибавить и вычесть число 3».

На доске записаны выражения:

$$6 + 1 + 2$$

$$10 - 1 - 2$$

$$7 + 2 + 1$$

$$8 - 2 - 1$$

– Что хотите сказать? Чем похожи выражения первого столбика? (*В них записаны суммы.*)

– Сколько всего прибавили к каждому числу? (*Три.*)

– Как прибавляли? (*Сначала один, потом два; сначала два, потом один.*)

- Найдите значения выражений.
- Чем похожи выражения, записанные во втором столбике? (*В них вычитали.*)
- Сколько всего вычли из каждого числа? (*Три.*) Как вычитали?
- Найдите значения выражений.

VI. Развитие навыков счёта.

Учащиеся по группам выполняют задание 11 (с. 101 учебника): выявив закономерность, продолжают столбик примеров и находят значения выражений.

С а м о п р о в е р к а (с доски или с листа-ключа).

В заключение урока могут выполнить задания на смекалку (или одно из них) (с. 101 учебника).

VII. Итог урока.

В о п р о с ы: Чему научились сегодня на уроке? Какое задание вас особенно заинтересовало? Что бы хотелось выполнить ещё?

Урок 50

Т е м а : П Р И Б А В И Т Ь И В Ы Ч Е С Т Ь Ч И С Л О 3

Педагогическая цель: создать условия для ознакомления с приёмами прибавления и вычитания числа 3; развития умений сравнивать число и числовое выражение; привития аккуратности.

Планируемые результаты (предметные): уметь выполнять сложение и вычитание вида $\square + 3$ и $\square - 3$; находить в тексте задачи условие и вопрос, анализировать готовую схему, выбирать нужную, заполнять схему самостоятельно, устанавливать зависимость между величинами, объяснять выбор действий; решать простые задачи: раскрывающие смысл действий сложения и вычитания, «увеличить (уменьшить) на ...», на разностное сравнение.

Универсальные учебные действия (метапредметные):

Регулятивные: уметь оценивать результат своей работы на уроке.

Коммуникативные: уметь осуществлять взаимопроверку.

Познавательные: уметь произвольно и осознанно владеть общим приёмом решения задач; осуществлять поиск необходимой информации для выполнения учебных заданий; использовать знаково-символические средства, в том числе модели и схемы для решения учебных задач; ориентироваться на разнообразие способов решения задач.

Личностные: организуют исследовательское пространство.

Сценарий урока

I. Изучение нового материала.

1. Знакомство с приёмами прибавления числа 3.

– Сегодня на уроке у нас «в гостях» число, которое в числовом ряду следует за числом 2 и предшествует числу 4.

– Что вы знаете об этом числе?

– Рассмотрите следующие примеры:

$$\begin{array}{r} 7 + 3 \\ \hline 7 + 2 + 1 \end{array} \quad \begin{array}{r} 7 + 3 \\ \hline 7 + 1 + 2 \end{array}$$

– Что хотите сказать?

Учащиеся рассказывают, как можно прибавить число 3.

На доске следующая запись:

$$4 + 3 \quad 3 + 3 \quad 5 + 3$$

– Как можно найти значения данных выражений?

Учителю следует добиваться того, чтобы учащиеся находили значения выражений двумя способами:

$$4 + 3 =$$

$$4 + 2 + 1 =$$

$$4 + 1 + 2 =$$

2. Знакомство с приёмами вычитания числа 3.

– Рассмотрите следующие примеры:

$$\begin{array}{r} 8 - 3 \\ \hline 8 - 2 - 1 \end{array} \quad \begin{array}{r} 8 - 3 \\ \hline 8 - 1 - 2 \end{array}$$

– Что хотите сказать?

Учащиеся рассказывают, как можно вычесть число 3.

– Найдите значения следующих выражений:

$$7 - 3 \quad 10 - 3$$

разными способами.



Физкультминутка

II. Работа над задачами.

Учащиеся читают задачу 4 (с. 105 учебника).

– Это задача? Докажите. Прочитайте условие задачи. Прочитайте вопрос задачи.

– Каким действием следует решать задачу? (*Вычитанием.*) Почему? (*Так как ягод стало меньше.*)

– Запишите решение задачи.

Запись: $7 - 3 =$

– Как найдёте значение выражения? (*Учащиеся находят значение выражения одним из изученных способов:*

$7 - 2 - 1$ или $7 - 1 - 2$.)

Запись решения задачи: $7 - 3 = 4$.

Аналогично разбирается задача 5 (с. 105 учебника), в которой ученики разными способами прибавляют число 3.

– Рассмотрите рисунки и схемы к ним в задании 3 (с. 104 учебника).

Сначала учащиеся составляют задачу по первому рисунку в соответствии с первой схемой.

Например: Таня купила 5 конвертов, а Саша 3 конверта. Сколько конвертов дети купили вместе?

Решение задачи записывается с комментированием: $5 + 3 =$

Значение составленного выражения дети находят разными способами, а затем продолжают запись: $5 + 3 = 8$.

– Составьте задачу по этому же рисунку, но так, чтобы она соответствовала второй схеме, т. е. решалась вычитанием.

Например: Таня и Саша купили 8 конвертов. Таня купила 5 конвертов. Сколько конвертов купил Саша?

Записывают решение задачи под решением предыдущей задачи.

– Можно ли по данному рисунку составить ещё одну задачу, которая бы решалась вычитанием. (*Учащиеся составляют задачу, например: Таня и Саша купили 8 конвертов. Саша купил 3 конверта. Сколько конвертов купила Таня?*)

Решение задачи записывается под решением предыдущей задачи.

– Посмотрите внимательно на сделанную вами запись. Что заметили?

– Как связаны между собой все выражения?

Аналогично проводится работа над вторым рисунком.



Физкультминутка

III. Работа с геометрическим материалом.

На доске изображены фигуры:

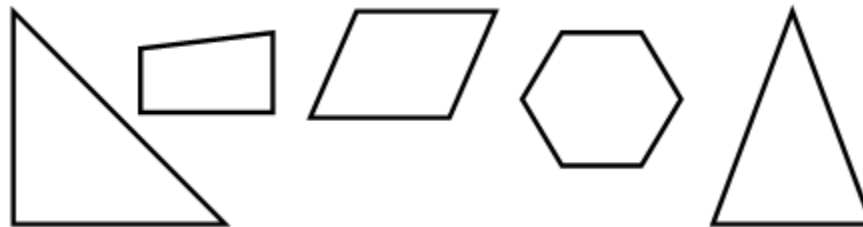

– Как можно назвать одним словом все эти фигуры? (*Многоугольники.*)

– На какие группы можно разделить данные фигуры? (*Треугольники, четырёхугольники, пятиугольники.*)

Начертите такие же четырёхугольники в ваших тетрадах. Проведите в каждом из них по одному отрезку так, чтобы получилось по 2 треугольника.

Работа в тетради (задание 4, с. 38).

– Закрасьте красным карандашом четырёхугольники.

Взаимопроверка.

IV. Развитие умения сравнивать число и числовое выражение (задание 2, с. 104 учебника).

Работа над заданием проводится фронтально, учащиеся, рассуждая, доказывают, какой знак сравнения следует поставить.

V. Итог урока.

Вопросы: Что нового узнали? Чему научились на уроке?

Урок 51

Тема: ПРИБАВИТЬ И ВЫЧЕСТЬ ЧИСЛО 3

Педагогическая цель: создать условия для ознакомления с различными многоугольниками; повторения состава чисел 2–5; сравнения числа и числовых выражений; развития мышления.

Планируемые результаты (предметные): уметь различать виды многоугольников; чертить с помощью линейки геометрические фигуры.

Универсальные учебные действия (метапредметные):

Регулятивные: уметь осуществлять контроль по результату в отношении многократно повторяемых действий с опорой на образец выполнения; совместно с учителем и другими учениками давать эмоциональную оценку деятельности класса на уроке.

Коммуникативные: уметь слушать и вступать в диалог; участвовать в коллективном обсуждении проблем; интегрироваться в группу сверстников и строить продуктивное взаимодействие и сотрудничество со сверстниками и взрослыми.

Познавательные: уметь устанавливать причинно-следственные связи; строить рассуждения в форме связи простых суждений об объекте, его строении, свойствах и связях; устанавливать аналогии; владеть общим приёмом решения учебных задач.

Личностные: оценивают усваиваемое содержание (исходя из социальных и личностных ценностей), обеспечивающее личностный моральный выбор.

Сценарий урока

I. Устный счёт.

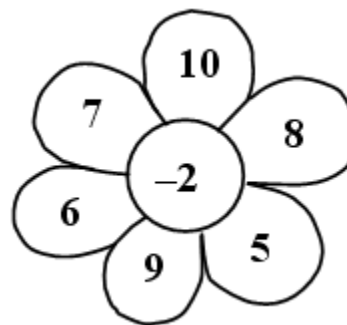
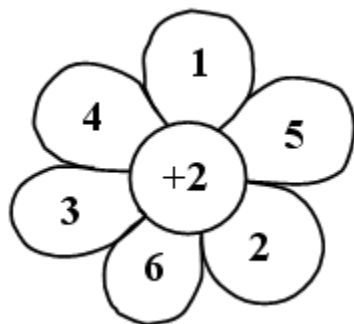

II. Формирование умения прибавлять и вычитать число 3 (задания 1–3, с. 106 учебника и задания 2, 3, с. 39 тетради).

– Как можно прибавить число 3 к данному числу и как можно вычесть 3 (задание 1 учебника).

– Добавьте недостающие числа в равенства и найдите их значения (задания 2 и 3 тетради).

Выполнение заданий 1–3 учебника с помощью числовой прямой.



Физкультминутка

III. Работа над задачами.

Учитель читает текст задачи 4 (с. 107 учебника).

– Это задача? Почему? (*Нет вопроса.*)

– Задайте вопрос, соответствующий данному условию. (*Сколько всего фонариков склеили девочки?*) Какое действие следует выбрать для решения задачи? Почему?

Записывают с комментированием решение задачи, объясняя, как прибавить число 3.

– Можно ли было к данному условию задать другой вопрос?

– Задайте его. (*На сколько больше фонариков сделала Варя, чем Алёна?*)

– Каким действием будете решать новую задачу? Почему?

Записывают решение задачи, объясняя, как вычитать число 3.

Аналогично разбирается задание 5 (с. 107 учебника).



Физкультминутка

Учитель или кто-либо из учеников читают задачу 6 (с. 107 учебника).

– Это задача? Докажите. Прочитайте условие? Назовите вопрос. Каким действием следует решать задачу? Почему? (*Так как игрушек стало меньше.*) Запишите решение задачи.

Учащиеся записывают решение самостоятельно, а затем оно проверяется фронтально.

IV. Развитие навыков счёта.

Самостоятельная работа учащихся (задание 4, с. 38 тетради).

– Прямоугольники с числовыми выражениями, имеющими одинаковый ответ, закрасьте определённым цветом.

Взаимопроверка.

Выполнение задания 2 на с. 38 тетради и задания в учебнике на с. 107 (в форме игры).

V. Итог урока.

Вопросы: Чему научились на уроке? Что особенно запомнилось, понравилось?

Урок 52

Тема: ПРИБАВИТЬ И ВЫЧЕСТЬ ЧИСЛО 3

Педагогическая цель: создать условия для закрепления умения прибавлять и вычитать число 3; развития навыков счёта; умения сравнивать длину отрезков и чертить отрезки заданной длины.

Планируемые результаты (предметные): уметь прибавлять и вычитать число 3; решать простые задачи.

Универсальные учебные действия (метапредметные):

Регулятивные: уметь осуществлять контроль и самопроверку с доски или контрольного листа.

Коммуникативные: уметь работать в группе; слушать и вступать в диалог; участвовать в коллективном обсуждении проблем; интегрироваться в группу сверстников и строить продуктивное взаимодействие и сотрудничество со сверстниками и взрослыми.

Познавательные: уметь совместно с учителем проектировать этапы решения учебной задачи.

Личностные: стараются проявить по назначению приобретённые математические способности.

Сценарий урока

I. Устный счёт.

1. Игра «Строитель».

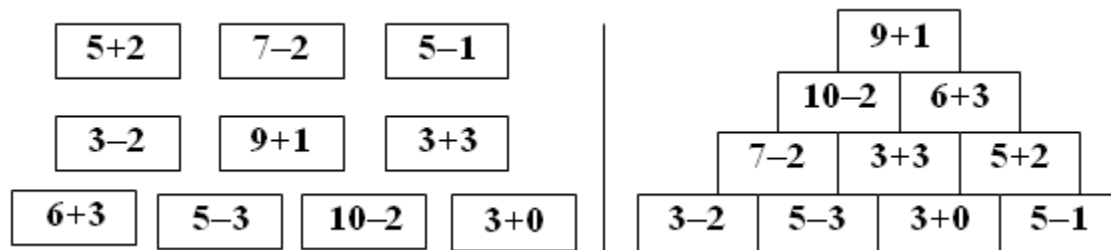

2. Упражнение в развитии навыков счёта.

Групповая работа.

Класс делится на группы по 4 человека каждая, выполняют задание 1 (с. 40 тетради). Учащиеся при выполнении задания могут воспользоваться отрезком числового ряда.

Самопроверка с доски или контрольного листа.



Физкультминутка

II. Закрепление умения прибавлять и вычитать числа 1, 2, 3 (задание 7, с. 109 учебника).

Число 3 учащиеся прибавляют и вычитают поэтапно удобным для них способом (либо: + 2 + 1; либо: + 1 + 2).

III. Работа с геометрическим материалом.

- Рассмотрите чертежи в заданиях 6 и 7 учебника (с. 97).
- Как называются линии, изображённые на чертежах? (*Отрезки.*)
- Измерьте розовой и голубой отрезки. Какова их длина?

- Какой отрезок длиннее другого и на сколько?
- Начертите в тетрадях отрезки такой же длины.
- Начертите третий отрезок так, чтобы он был на 1 сантиметр короче голубого отрезка.
- Какова его длина?
- Что можно сказать о длине зелёного и розового отрезков?
- Как можно узнать, на сколько один отрезок длиннее или короче другого?
- Начертите в ваших тетрадях отрезок такой же длины, как и зелёный отрезок.
- Проверьте работу друг друга.



Физкультминутка

IV. Работа над задачами.

Учитель или хорошо читающий ученик читают задачу 4 (с. 108 учебника).

- Что известно в задаче? Что требуется узнать?
- Каким действием следует решать задачу? Покажите вашей сигнальной карточкой.
- Запишите решение задачи.
- Проверьте работу друг друга.

Ученики читают задачу 5 (с. 108 учебника), доказывают, что данный текст является задачей, выделяют условие и вопрос. Учителю следует обратить внимание учеников на словосочетание *столько же*.

Далее учащиеся объясняют, каким действием будут решать задачу, и записывают её решение самостоятельно с последующей взаимопроверкой.

Работа в тетради (задание 1, с. 41).

Под руководством учителя разбирают задачи, составляют к ним схемы и записывают решения.

V. Итог урока.

В о п р о с ы : Чему учились сегодня на уроке? Какова ваша роль на этом уроке?

Урок 53

Тема: ПРИБАВИТЬ И ВЫЧЕСТЬ ЧИСЛО 3

Педагогическая цель: создать условия для составления таблицы прибавления и вычитания числа 3; закрепления знаний состава чисел первого десятка; развития логического мышления.

Планируемые результаты (предметные): знать состав чисел первого десятка; уметь выполнять сложение и вычитание чисел 1, 2, 3; решать простые задачи на сложение и вычитание.

Универсальные учебные действия (метапредметные):

Регулятивные: уметь организовывать своё рабочее место и приводить его в порядок по окончании работы; адекватно воспринимать оценку учителя и высказывания одноклассников с отзывами о выполненной работе.

Коммуникативные: уметь слушать и вступать в диалог, участвовать в коллективном обсуждении.

Познавательные: уметь осуществлять предварительный анализ текста задачи (работа над терминами, перефразирование, переформулирование текста); представлять информацию в виде схем (заполнять готовую); переводить текст задачи на знаково-символический язык, который можно осуществлять вещественными или графическими средствами.

Личностные: совместно договариваются о правилах общения и поведения в школе и следуют им.

Сценарий урока

I. Упражнение в умении логически мыслить (с. 111 учебника).

Начать урок можно с задания на смекалку. Учитель может использовать задачу, данную в учебнике, или подобрать своё задание.

II. Устный счёт.

1. Игра «Назови соседа».

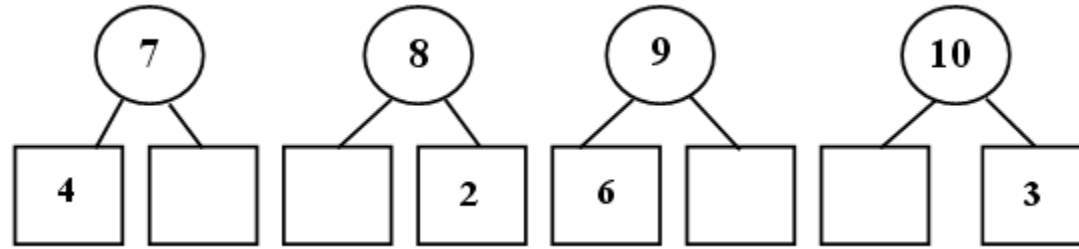

2. Какое число пропущено?

$6 + * < 8$

$7 + * = 9$

$8 - * = 5$

$10 - * = 8$

$9 - * > 7$

$10 - * > 7$

III. Составление таблицы прибавления и вычитания числа 3.

Для составления таблицы учитель может дать детям следующие задания:

1. 1 2 4 5 7.

– Что заметили?

– Вставьте недостающие числа.

2. Увеличьте каждое число на 3.

$1 + 3 = 4$

$5 + 3 = 8$

$2 + 3 = 5$

$6 + 3 = 9$

$3 + 3 = 6$

$7 + 3 = 10$

$4 + 3 = 7$

3. Каждое из полученных чисел уменьшите на 3.

$4 - 3 = 1$

$8 - 3 = 5$

$5 - 3 = 2$

$9 - 3 = 6$

$6 - 3 = 3$

$10 - 3 = 7$

$7 - 3 = 4$

На данном этапе урока (по усмотрению учителя) может быть выполнено задание 3 (с. 42 тетради).



Физкультминутка

IV. Работа над задачами.

Учащиеся читают и анализируют задачу 2 (с. 110 учебника), затем составляют схему:

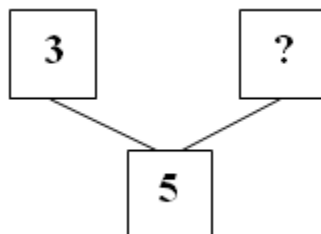

объясняют выбор знака действия, проговаривают решение и записывают его в тетрадях.

Далее дети читают задачу 3 (с. 110 учебника), составляют схему, показывают сигнальной карточкой знак действия и записывают решение задачи. Решение проверяется фронтально.

Затем учитель может предложить учащимся рассмотреть задачи 4 и 6 (с. 42 тетради).

Прочитав каждую задачу, учащиеся выделяют в ней условие, вопрос; обосновывают выбор знака действия; самостоятельно записывают решение и проверяют его друг у друга.

V. Закрепление навыков счёта (задание 6, с. 43 тетради).

Выполняют самостоятельно или в парах (группах).

Учащиеся находят значения выражений и закрашивают определённым цветом прямоугольники с одинаковыми значениями. В те прямоугольники, в которых не записаны числовые выражения, необходимо записать свои, предварительно выявив закономерность (должен получиться определённый узор).

VI. Работа над развитием внимания учащихся (поля учебника, с. 111).

VII. Итог урока.

Вопросы: Чему учились на уроке? Какое задание вам понравилось больше всего? Чем? Какое задание показалось особенно трудным? Что бы вам хотелось выполнить ещё?

Тема: СОСТАВ ЧИСЕЛ 7, 8, 9, 10.

СВЯЗЬ ЧИСЕЛ ПРИ СЛОЖЕНИИ И ВЫЧИТАНИИ

Педагогическая цель: создать условия для повторения состава чисел 7–9; развития умения решать задачи изученных видов, измерять и сравнивать длину отрезков; развития мыслительных операций анализа, сравнения.

Планируемые результаты (предметные): знать состав чисел 7–9; уметь решать простые задачи: раскрывающие смысл действий сложения и вычитания; задачи, при решении которых используются понятия «увеличить на ...», «уменьшить на ...».

Универсальные учебные действия (метапредметные):

Регулятивные: уметь оценивать результат своей работы на уроке.

Коммуникативные: уметь организовывать работу в парах; с достаточной полнотой и точностью выражать свои мысли в соответствии с задачами и условиями коммуникации.

Познавательные: уметь осуществлять анализ объектов с целью выделения признаков (существенных, несущественных); произвольно и осознанно владеть общим приёмом решения задач; заполнять таблицы.

Личностные: стараются проявить по назначению приобретённые математические способности.

Сценарий урока

I. Закрепление знания состава чисел.

1. Игра «Назови соседа».

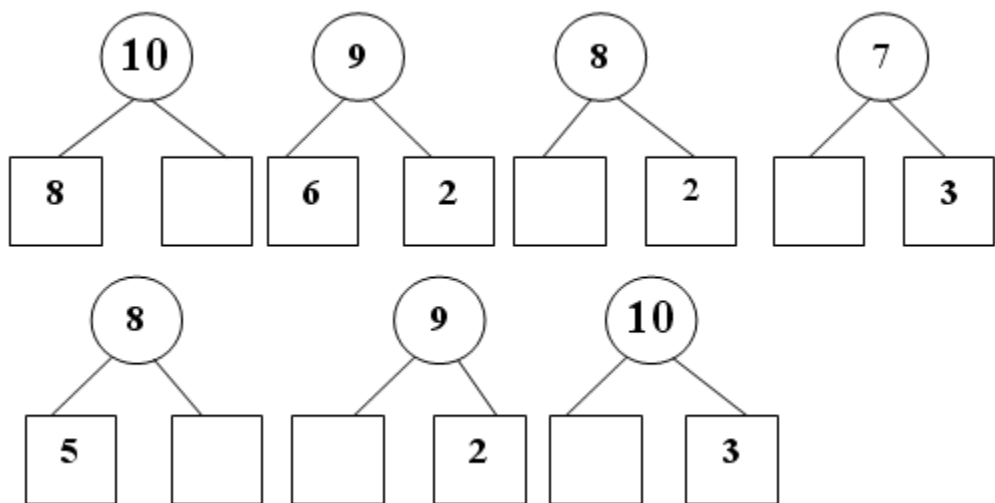

2. Игра «Набери число».

Задание на доске, при выполнении которого дети разными способами получают число 7, соединяя необходимые числа стрелочками разных цветов (буквами обозначены цвета: к. – красный, о. – оранжевый, с. – синий, ф. – фиолетовый).

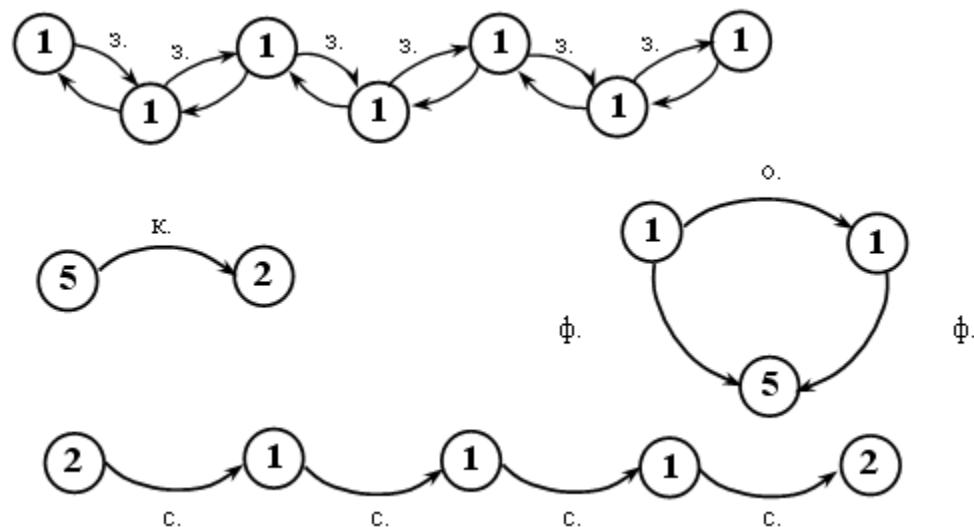

3. «Заполни таблицы» (задание 1, с. 44 тетради).

Ученики выполняют задание в парах с последующей фронтальной проверкой.



II. Установление взаимосвязи чисел при сложении и вычитании.

Учащиеся составляют числовые выражения по рисункам на странице 112 учебника, соответственно приведенным ниже схемам, и записывают их на доске и в тетрадях:

$$5 + 2 = 7 \quad 8 + 2 = 10$$

Затем учитель записывает на доске схему: $* - * = *$.

– Используя данные в учебнике рисунки, составьте числовые выражения в соответствии с записанной на доске схемой.

В тетрадях и на доске появляется следующая запись:

$$7 - 2 = 5 \quad 10 - 2 = 8$$

– Как связаны между собой равенства?

– Какие ещё равенства можно получить с этими же числами?

$$7 - 5 = 2 \quad 10 - 8 = 2$$

При выполнении задания 8 ученики могут пользоваться «домино» (с. 113 учебника).

Каждый столбик учащиеся дополняют равенством, которое составляют самостоятельно. Работа проводится фронтально или в группах.

В результате в тетрадях учеников появляется следующая запись:

$$8 = 5 + 3 \quad 7 = 4 + 3$$

$$8 - 3 = 5 \quad 7 - 3 = 4$$

$$8 - 5 = 3 \quad 7 - 4 = 3$$



Физкультминутка

III. Работа над задачами.

– Прочитайте текст в задании 3 (с. 112 учебника).

– Это задача? Почему? Задайте вопрос, который бы соответствовал данному условию. (*Сколько всего флажков сделал Ваня?*)

– Составьте схему задачи.

– Каким действием следует решать задачу? Почему? Запишите решение.

– Проверьте работу друг друга.

– Ответьте на поставленный вопрос. (*У Вани стало 9 флажков.*)

Учитель читает задачу 4 (с. 112 учебника).

– Является прочитанный текст задачей? Почему так считаете?

– Прочитайте условие задачи. Назовите вопрос.

– Каким действием вы будете решать задачу? (*Вычитанием.*)

– Почему? (*Так как воробьёв стало меньше.*)

– Запишите решение.

– Ответьте на поставленный вопрос. (*На кусте осталось 6 воробьёв.*)

Аналогично рассматриваются и разбираются задачи из задания 2 (с. 44 тетради), их решение записывается в этой же тетради.

IV. Работа над развитием умения измерять и сравнивать длину отрезков.

Учащиеся измеряют и сравнивают длину отрезков, изображённых в задании 9 (с. 113 учебника).

V. Итог урока.

В о п р о с ы : Что хотите сказать? Чему научились на уроке? Оцените свою работу.

Урок 55

Тема: ПРИБАВИТЬ И ВЫЧЕСТЬ ЧИСЛО 3

Педагогическая цель: создать условия для составления таблицы сложения и вычитания числа 3; закрепления знаний состава изученных чисел; развития навыков счёта.

Планируемые результаты (предметные): знать таблицу сложения и вычитания числа 3; уметь решать простые задачи.

Универсальные учебные действия (метапредметные):

Регулятивные: уметь осуществлять контроль по результату (ретроспективный), контроль результата по просьбе учителя; отличать верно выполненное задание от неверного.

Коммуникативные: уметь осуществлять взаимопроверку.

Познавательные: уметь выполнять универсальные логические действия: анализ, синтез, выбирать основания для сравнения, сериации, классификации объектов, устанавливать аналогии и причинно-следственные связи, выстраивать логическую цепь рассуждений; относить объекты к известным понятиям на основе выполнения универсальных логических действий.

Личностные: обеспечивают ценностно-смысловую ориентацию в отношении к школе, учению и поведению в процессе учебной деятельности; соблюдают организованность, дисциплинированность на уроке; действуют согласно памятке обращения с учебными пособиями, наглядным и счётным материалами, инструментами для построения геометрических фигур и правил работы.

Сценарий урока

I. Устный счёт.

1. Упражнение в счёте от 1 до 10.

- Назовите число, которое на два больше четырёх.
- Назовите число, которое на один меньше десяти.
- Какое число больше пяти на три?
- Увеличьте восемь на один.
- Уменьшите число семь на два.
- Какое число меньше пяти на три?
- Первое слагаемое – четыре, второе слагаемое – три. Найдите значение суммы.

2. Игра «Какое число пропущено?».

$$9 - \square = 7 \quad 6 + \square = 9 \quad 7 - \square = 4$$

$$8 - \square = 5 \quad 3 + \square = 5 \quad 10 - \square = 8$$

II. Закрепление знания таблицы сложения и вычитания числа 3. Установление взаимосвязи чисел при сложении и вычитании.

На доске записаны числовые выражения:

$$0 + 3 \quad 6 + 3 \quad 1 + 3$$

$$3 + 3 \quad 4 + 3$$

- Что заметили?
- Запишите первое выражение и найдите его значение.
- Какие числовые выражения на вычитание можно получить, опираясь на данное выражение?

Учащиеся с комментированием записывают в тетрадях:

$$3 - 3 = 0 \quad 3 - 0 = 3$$

В ходе выполнения работы в тетрадях учеников и на доске появляется следующая запись:

$$0 + 3 = 3 \quad 3 - 3 = 0 \quad 3 - 0 = 3$$

$$3 + 3 = 6 \quad 6 - 3 = 3$$

$$\begin{array}{lll} 6 + 3 = 9 & 9 - 3 = 6 & 9 - 6 = 3 \\ 4 + 3 = 7 & 7 - 3 = 4 & 7 - 4 = 3 \\ 1 + 3 = 4 & 4 - 3 = 1 & 4 - 1 = 3 \end{array}$$



Физкультминутка

III. Работа над задачами (задания 1, 2, 3, с. 114 учебника).

Читая текст каждой задачи, учащиеся доказывают, что данный текст является задачей: выделяют условие и вопрос; объясняют, каким действием следует решать ту или иную задачу и почему. К задачам могут быть составлены схемы.

Решение задач ученики записывают самостоятельно, а затем оно проверяется.

IV. Работа с геометрическим материалом (задание 3, с. 45 тетради).

– Соедините отрезками точки таким образом, чтобы получилось три треугольника.



Физкультминутка

V. Развитие навыков счёта.

С этой целью могут быть выполнены устно задания 6 и 7 (с. 115 учебника), а затем ученики самостоятельно выполняют задания 1 и 2 в тетради (с. 44). Задания выполняются по вариантам с последующей взаимопроверкой.

В заключение урока учащиеся выполняют задачи на смекалку, данные в учебнике (с. 115).

VI. Итог урока.

Вопросы: Чему учились на уроке? Какая работа на уроке вам особенно понравилась? Что для вас было трудным?

Урок 56

Тема: ПРИБАВИТЬ И ВЫЧЕСТЬ ЧИСЛО 3. РЕШЕНИЕ ЗАДАЧ

Педагогическая цель: создать условия для развития умения составлять равенства и неравенства; отработки навыков счёта; развития внимания, наблюдательности, мышления.

Планируемые результаты (предметные): уметь решать простые задачи; составлять равенства и неравенства.

Универсальные учебные действия (метапредметные):

Регулятивные: уметь организовывать своё рабочее место и приводить его в порядок по окончании работы; адекватно воспринимать оценку учителя и высказывания одноклассников с отзывами о выполненной работе.

Коммуникативные: уметь слушать и вступать в диалог, участвовать в коллективном обсуждении; осуществлять взаимопроверку.

Познавательные: уметь формулировать проблемы; самостоятельно создавать способы решения заданий творческого и поискового характера.

Личностные: оценивают усваиваемое содержание (исходя из социальных и личностных ценностей), обеспечивающее личностный моральный выбор.

Сценарий урока

I. Устный счёт. Игра «Где чей причал?».

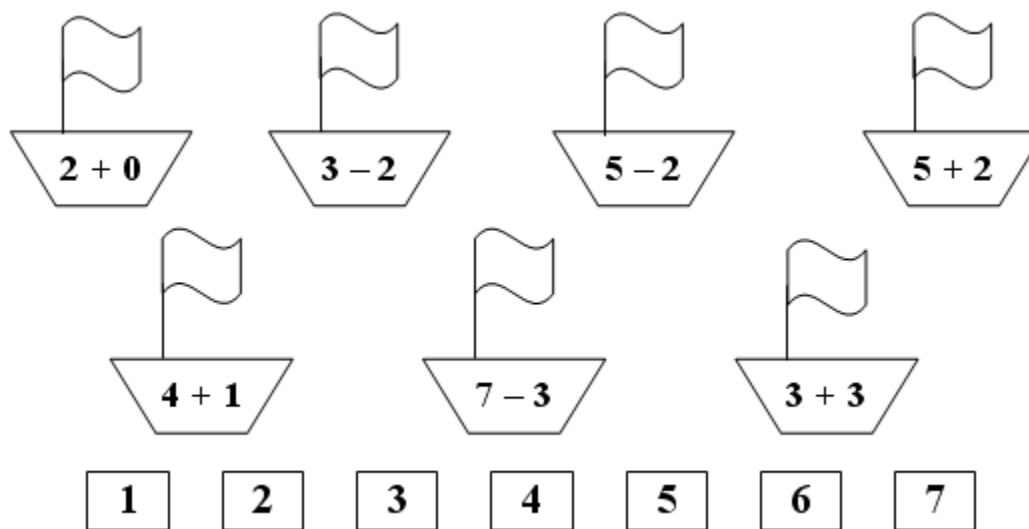

II. Развитие навыков счёта (задание 3, с. 30 тетради).

– Закрасьте определённым цветом прямоугольники с числовыми выражениями, имеющими одинаковые значения.

Взаимопроверка.



Физкультминутка

III. Работа над задачами (задачи 1–4, с. 116 учебника).

Учителю не обязательно разбирать с детьми все задачи, данные в учебнике. Целесообразно уделить внимание задачам с недостающими данными (задание 4) и текстам, в которых отсутствует вопрос (задание 1).

Учащиеся дополняют тексты таким образом, чтобы они стали задачами, и решают полученные задачи.

Задачи 2 и 3 могут быть разобраны устно.

Задачи, данные в тетради, могут быть выполнены учащимися по вариантам с последующей взаимопроверкой.



IV. Работа над равенствами и неравенствами.

Выполняя задание 1 (с. 46 тетради), ученики составляют верные равенства и неравенства. Работа над заданием проводится фронтально.

Задание 1 (с. 47 тетради) может быть выполнено учениками самостоятельно с последующей фронтальной проверкой (1–2 ученика могут выполнять задание на закрытой доске).

V. Решение выражений в несколько действий.

Работать с выражениями в несколько действий учащимся приходилось нечасто, поэтому задания, в которых следует найти значения таких выражений, необходимо разобрать с подробным объяснением. С этой целью может быть выполнено задание 5 (с. 117 учебника).

Учителю следует не только учить находить значения таких выражений, но и правильно читать их.

Например: $5 + 1 - 2$.

(Из суммы чисел пять и один вычесть число два. Сумма чисел пять и один равна шести. Из шести вычесть два получится четыре. Значение выражения равно четырём.)

VI. Работа над развитием логического мышления (с. 117 учебника).

VII. Итог урока.

В о п р о с ы : Чему научились на уроке? Какие открытия сделали? Что особенно понравилось?

Урок 57

Т е м а : ЗАКРЕПЛЕНИЕ И ОБОБЩЕНИЕ ЗНАНИЙ ПО ТЕМЕ «ПРИБАВИТЬ И ВЫЧЕСТЬ ЧИСЛО 3»

Педагогическая цель: создать условия для повторения таблицы сложения и вычитания с числом 3; развития навыков счёта; формирования умения сравнивать числа, устанавливать зависимость между величинами, объяснять выбор действий, решать простые задачи.

Планируемые результаты (предметные): уметь выполнять сложение и вычитание вида $\square \pm 1$, $\square \pm 2$, $\square \pm 3$; находить в тексте задачи условие и вопрос, анализировать готовую схему, выбирать нужную информацию и заполнять схему самостоятельно, устанавливать зависимость между величинами, объяснять выбор действий; решать простые задачи.

Универсальные учебные действия (метапредметные):

Регулятивные: уметь осуществлять самопроверку (взаимоконтроль) по контрольному листу.

Коммуникативные: уметь доносить свою позицию до других: оформлять свою мысль в устной форме (на уровне одного предложения или небольшого текста); слушать и понимать речь других; демонстрировать своё понимание высказывания партнера по общению.

Познавательные: стремиться к расширению своей познавательной сферы, стараться производить логические мыслительные операции (анализ, сравнение) для решения познавательной задачи.

Личностные: устанавливают связи между целью учебной деятельности и её мотивом, другими словами, между результатом учения и тем, что побуждает к деятельности, ради чего она осуществляется; умеют задавать себе вопрос: *какое значение и какой смысл имеет для меня учение?* – и отвечать на него.

Сценарий урока

I. Устный счёт.

– Назовите соседей.

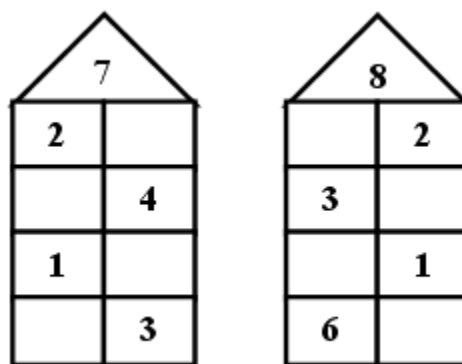

– Ребята, Незнайка решил несколько примеров, но не знает, правильно ли выполнил работу, помогите ему.
На доске записаны примеры:

$$6 + 3 = 10 \quad 8 - 3 = 5 \quad 0 + 3 = 3$$
$$7 + 2 = 9 \quad 9 - 2 = 6 \quad 1 + 0 = 10$$

– Сравните рисунки.

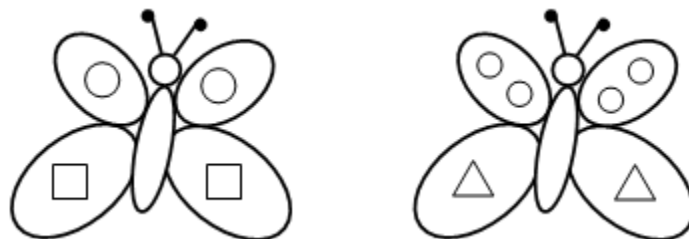

– Мама взяла несколько луковиц. 3 из них положила в суп и столько же в салат. Сколько луковиц брала мама?

– Сколько горошин может быть в каждом стручке?



II. Решение выражений.

Учащиеся самостоятельно выполняют задание 8 (с. 121 учебника): находят значения данных выражений. Так как задание довольно объёмное, то лучше, чтобы ученики выполнили его по вариантам: I вариант – 1 и 2-й столбики, II вариант – 3 и 4-й столбики.

Взаимопроверка или самопроверка с контрольного листа.



III. Работа над задачами (задачи 2–4, с. 120 учебника и задача 1, с. 48 тетради).

Работу над задачами лучше начать с задания 4 учебника. В задаче не достаёт вопроса, учащиеся должны объяснить, почему данный текст не является задачей, задать соответствующий вопрос, а затем решить задачу, предварительно объяснив выбор знака действия.

Работая над остальными задачами, ученики выделяют в них условие, вопрос, объясняют, каким действием следует решать каждую задачу, составляют схемы задач, а затем записывают их решение. Последнее выполняется учениками самостоятельно с последующей проверкой либо с комментированием.



Физкультминутка

IV. Сравнение чисел.

Учащиеся с объяснением выполняют задание 10 (с. 121 учебника): сравнивают данные числа.

– Из чисел 5, 7, 9, 2, 4 составьте верные равенства и неравенства.

Работа может быть выполнена в парах с последующей фронтальной проверкой.

V. Работа с геометрическим материалом (задание 4, с. 44 тетради).

Ученики под руководством учителя измеряют длину изображённых отрезков, а затем сравнивают отрезки по длине, составляя при этом равенства и неравенства.

– Рассмотрите узор на полях учебника (с. 121).

– Из каких геометрических фигур состоит узор?

– Перечертите узор в ваши тетради.

– Раскрасьте узор таким образом, чтобы получилась какая-либо закономерность.

В заключение урока ученики решают задачу 13 на смекалку (с. 121 учебника).

VI. Итог урока.

Вопросы: Какая работа на уроке вам особенно понравилась? Что бы хотели выполнить ещё? Какова ваша роль на этом уроке?

Урок 58

Тема: ОБОБЩЕНИЕ И ЗАКРЕПЛЕНИЕ ЗНАНИЙ ПО ТЕМЕ «СЛОЖЕНИЕ И ВЫЧИТАНИЕ ВИДА $\square \pm 1, \square \pm 2, \square \pm 3$ »

Педагогическая цель: создать условия для обобщения знаний по теме «Сложение и вычитание вида $\square \pm 1, \square \pm 2, \square \pm 3$ »; развития навыков счёта; развития мышления; привития аккуратности.

Планируемые результаты (предметные): уметь выполнять сложение и вычитание вида $\square \pm 1, \square \pm 2, \square \pm 3$; находить в тексте задачи условие и вопрос, анализировать готовую схему, выбирать нужную информацию и заполнять схему самостоятельно, устанавливать зависимость между величинами, объяснять выбор действий; решать простые задачи.

Универсальные учебные действия (метапредметные):

Регулятивные: уметь самостоятельно планировать и выполнять свои действия на знакомом учебном материале; выполнять действия в сотрудничестве с учителем по предложенному плану; самостоятельно выстраивать план действий по решению учебной задачи изученного вида.

Коммуникативные: уметь слушать и вступать в диалог, участвовать в коллективном обсуждении; осуществлять взаимопроверку.

Познавательные: уметь осуществлять расширенный поиск информации с использованием ресурсов библиотеки, образовательного пространства родного края (малой родины); создавать и преобразовывать модели и схемы для решения задач; уметь осуществлять выбор наиболее эффективных способов решения образовательных задач в зависимости от конкретных условий.

Личностные: оценивают усваиваемое содержание (исходя из социальных и личностных ценностей), обеспечивающее личностный моральный выбор.

Сценарий урока

I. Устный счёт.

1. Веселые задачи.

Шесть грибов нашел Вадим,

А потом ещё один.

Вы ответьте на вопрос:

Сколько он грибов принес? (Ответ: $6 + 1 = 7$.)

Пять щенят в футбол играли,

Одного домой позвали.

Он в окно глядит, считает.

Сколько их теперь играет? (Ответ: $5 - 1 = 4$.)

Только я в кусты зашла –

Подосиновик нашла,

Две лисички, боровик

И зеленый моховик.

Сколько я нашла грибов?

У кого ответ готов? (Ответ: $2 + 1 + 1 = 5$.)

2. Заполните домики.

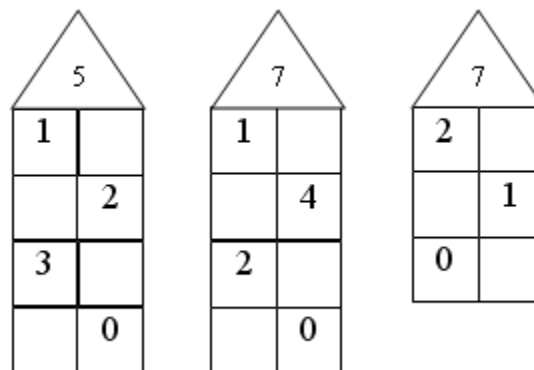

3. Сравните.

$5 \circ 4$

$3 \circ 6$



$\square > 5$

$6 > \square$

3 ○ 5 2 ○ 4 5 > □ □ = □

II. Сообщение темы урока.

– Рассмотрите схемы и составьте по ним суммы.

	□ + □	Запись 3 + 1
	□ + □	2 + 2
	□ + □	1 + 3

– Сравните полученные суммы. Чем они похожи?

– Сегодня на уроке повторим сложение и вычитание вида □ ± 1, □ ± 2, □ ± 3.

III. Работа над задачами (задачи 16 и 19, с. 122–123 учебника).

Учащиеся выделяют условие и вопрос задачи, обосновывают выбор знака действия, а затем записывают решение (также к каждой задаче может быть составлена схема) и проговаривают ответ.



Физкультминутка

IV. Работа с геометрическим материалом (задания 17 и 18, с. 122 учебника).

– Какая фигура называется треугольником? Сколько треугольников на чертеже? (5.)

– Как можно с помощью 7 счётных палочек выложить 1 пятиугольник и 1 треугольник?



Физкультминутка

Продолжение работы с геометрическим материалом.

Задание 22 (с. 123 учебника) учащиеся выполняют самостоятельно.

Взаимопроверка.

Задание 23 (с. 123 учебника) учащиеся выполняют в парах. Самопроверка по контрольному листу.

V. Итог урока.

Вопросы: Что хотите сказать? Что больше всего запомнилось? Какое задание показалось самым интересным? Какое задание было для вас наиболее трудным?

Урок 59

Тема: РЕШЕНИЕ ЗАДАЧ ИЗУЧЕННЫХ ВИДОВ. ПРОВЕРОЧНАЯ РАБОТА

Педагогическая цель: создать условия для проверки усвоения состава чисел первого десятка, понимания смысла арифметических действий «сложение» и «вычитание», умения чертить отрезки заданной длины; уровня владения навыками счёта.

Планируемые результаты (предметные): знать состав чисел первого десятка; понимать смысл арифметических действий «сложение» и «вычитание»; уметь чертить отрезки заданной длины.

Универсальные учебные действия (метапредметные):

Регулятивные: уметь осуществлять контроль по результату в отношении многократно повторяемых действий с опорой на образец **выполнения**; совместно с учителем и другими учениками давать эмоциональную оценку деятельности класса на уроке.

Коммуникативные: уметь слушать и вступать в диалог; участвовать в коллективном обсуждении проблем; интегрироваться в группу сверстников и строить продуктивное взаимодействие и сотрудничество со сверстниками и взрослыми.

Познавательные: уметь устанавливать причинно-следственные связи; строить рассуждения в форме связи простых суждений об объекте, его строении, свойствах и связях; устанавливать аналогии; владеть общим приёмом решения учебных задач.

Личностные: оценивают усваиваемое содержание (исходя из социальных и личностных ценностей), обеспечивающее личностный моральный выбор.

Сценарий урока

I. Устный счёт.

1. Игра «Назови соседа».

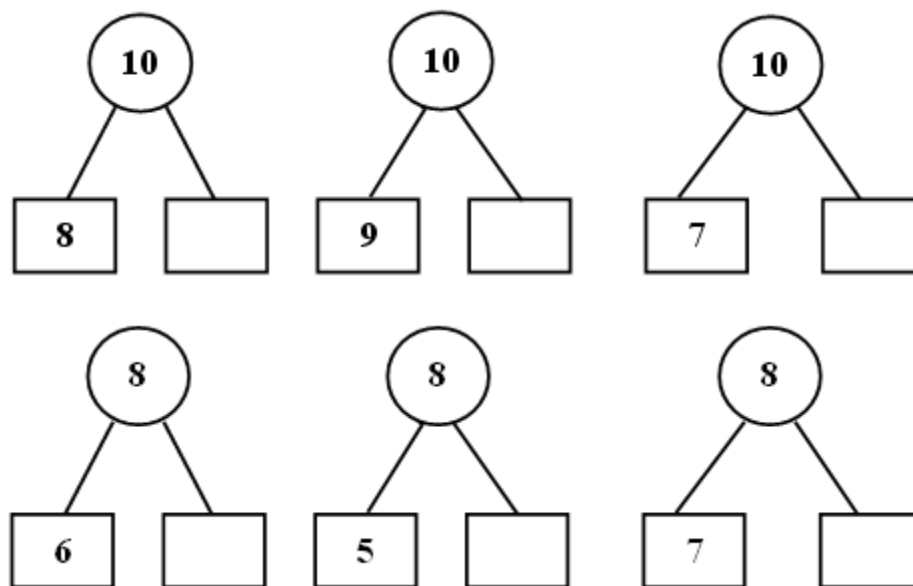

2. Упражнение в развитии навыков счёта.

Число 7 уменьшили на два.

Первое слагаемое – 9, второе слагаемое – 1, найдите сумму чисел.

Из числа 10 вычли число 3. Какое число получилось?

Число 5 увеличили на 3.

Найдите сумму чисел 6 и 2.

Ответы учащиеся показывают сигнальными карточками.

3. «Помогите клоуну».

Можно использовать материал, расположенный на странице 124 учебника (задание 24).

II. Работа над задачами (задание 15, с. 122 учебника).

Учащиеся выделяют условие и вопрос задачи, обосновывают выбор знака действия, а затем записывают решение (также к каждой задаче может быть составлена схема) и проговаривают ответ.

III. Проверочная работа (задания со с. 46 тетради).

Учащиеся чертят узор (на свободных клетках в тетради).



Физкультминутка

Задание 2 (с. 45 тетради) – по вариантам.

Учащиеся одного варианта закрашивают фигурку клоуна, стоящего на руках; а ученики другого варианта – фигурку клоуна, катающегося на роликах.

Если ученики выполнили своё задание и у них осталось достаточно времени, они могут выполнить дополнительно задание другого варианта.

IV. Итог урока.

Вопросы: Какую работу вам было легче всего выполнить? Какое задание вызвало у вас наибольшее затруднение? Какова ваша работа на уроке?

Урок 60

Тема: ОБОБЩЕНИЕ И ЗАКРЕПЛЕНИЕ ЗНАНИЙ ПО ТЕМЕ

«СЛОЖЕНИЕ И ВЫЧИТАНИЕ ВИДА $\square \pm 1$, $\square \pm 2$, $\square \pm 3$ »

Педагогическая цель: создать условия для обобщения знаний по теме «Сложение и вычитание вида $\square \pm 1$, $\square \pm 2$, $\square \pm 3$ »; развития навыков счёта; совершенствования умений решать задачи и числовые выражения.

Планируемые результаты (предметные): уметь выполнять сложение и вычитание вида $\square \pm 1$, $\square \pm 2$, $\square \pm 3$; решать простые задачи; находить значения числовых выражений; различать геометрические фигуры (отрезок и ломаную линию).

Универсальные учебные действия (метапредметные):

Регулятивные: уметь самостоятельно ставить цель предстоящей практической работы, планировать способы достижения поставленной учебной (практической) задачи и оценивать результат своей работы.

Коммуникативные: уметь обмениваться мнениями, слушать другого ученика – партнера по коммуникации и учителя; обсуждать индивидуальные результаты практико-математической деятельности.

Познавательные: стремиться к расширению своей познавательной сферы, стараться производить логические мыслительные операции (анализ, сравнение) для решения познавательной задачи.

Личностные: организовывает исследовательское пространство.

Сценарий урока

I. Устный счёт.

– Какие знаки пропущены?

$$6 * 3 * 1 = 8$$

$$7 * 3 * 2 = 2$$

$$5 * 2 * 3 = 4$$

– Расшифруйте слова.

5+2	й
-----	---

3+3	р
-----	---

6-1	о
-----	---

6+2	а
-----	---

8+1	у
-----	---

5-2	ж
-----	---

9	6	5	3	8	7

Урожай.

4+3	к
-----	---

5+1	о
-----	---

6-3	л
-----	---

4-2	я
-----	---

4-2	б
-----	---

2	8	3	6	7

Яблоко.

– Какое число пропущено?

$$8 + * = 10 \quad 9 - * = 7 \quad * - 3 = 2$$

$$7 - * = 6 \quad * + 2 = 6 \quad 6 - * = 4$$

II. Развитие навыков счёта.

Устно выполняются задание 28 (с. 125 учебника), задание «Ребусы» на полях (с. 124 учебника).



Физкультминутка

Выполнение с устным объяснением задания 30 (с. 124 учебника), в котором также отрабатываются и закрепляются понятия «слагаемое», «сумма».

III. Работа над задачами.

Учащиеся читают задачу 2 на с. 44 тетради.

– Можно ли решить эту задачу? (*Нет.*) Почему? (*Так как неизвестно, на сколько тетрадей меньше стало у Тани.*) Дополните задачу.

– Прочитайте условие новой задачи. Прочитайте вопрос. Каким действием нужно решать задачу? Почему? Запишите решение задачи. Проговорите и запишите ответ.

Далее учащиеся разбирают задачу 25 (с. 124 учебника): выделяют в ней условие, вопрос, обосновывают выбор знака действия, которым будут решать задачу, составляют схему и записывают решение, после чего проговаривают ответ задачи.



Физкультминутка

Продолжение работы над задачами (задачи 27 и 31, с. 125 учебника).

Тексты задач читает учитель. Ученики должны не только ответить на поставленный вопрос задачи, но и объяснить, как они нашли ответ.

IV. Работа с геометрическим материалом.

– Рассмотрите линии, изображённые на чертеже (с. 124 учебника, поля).

– Какие линии изображены на чертеже? (*Отрезок и ломаная.*) Какого цвета отрезок? (*Зелёного.*) Какого цвета ломаная? (*Красного.*) Измерьте длину отрезка. Сколько звеньев в ломаной? (*Три.*) Измерьте длину каждого звена. Как узнать длину всей ломаной? (*Сложить длину звеньев.*) Найдите длину ломаной.

Выполняют задание 26 (с. 124 учебника).

V. Итог урока.

Вопросы: Что хотите сказать? Что больше всего запомнилось? Какое задание показалось самым интересным? Какое задание было для вас наиболее трудным?

Урок 61

Тема: СЛОЖЕНИЕ И ВЫЧИТАНИЕ ЧИСЕЛ ПЕРВОГО ДЕСЯТКА. СОСТАВ ЧИСЕЛ 5, 6, 7, 8, 9, 10

Педагогическая цель: создать условия для закрепления состава изученных чисел; развития умения решать задачи изученных видов; развития мыслительных операций анализа и сравнения, навыков устного счёта.

Планируемые результаты (предметные): знать состав изученных чисел; различать геометрические фигуры.

Универсальные учебные действия (метапредметные):

Регулятивные: уметь проговаривать последовательность действий на уроке.

Коммуникативные: уметь слушать и вступать в диалог; участвовать в коллективном обсуждении проблем; работать в паре.

Познавательные: уметь преобразовывать информацию из одной формы в другую: составлять математические рассказы и задачи на основе простейших математических моделей (предметных, рисунков, схематических рисунков, схем); находить и формулировать решение задачи с помощью простейших моделей.

Личностные: стараются проявить по назначению приобретённые математические способности.

Сценарий урока

I. Каллиграфическая минутка.

1 4 7 1 4 7
2 3 5 2 3 5
6 8 9 9 8 6

Учащиеся анализируют образцы, записанные на доске и в тетради (задание 2, с. 3 тетради № 2), затем прописывают их в тетради. (Образцы анализируются и прописываются по очереди, по одному.)

II. Повторение состава изученных чисел.

1. Игра «Назови соседа».

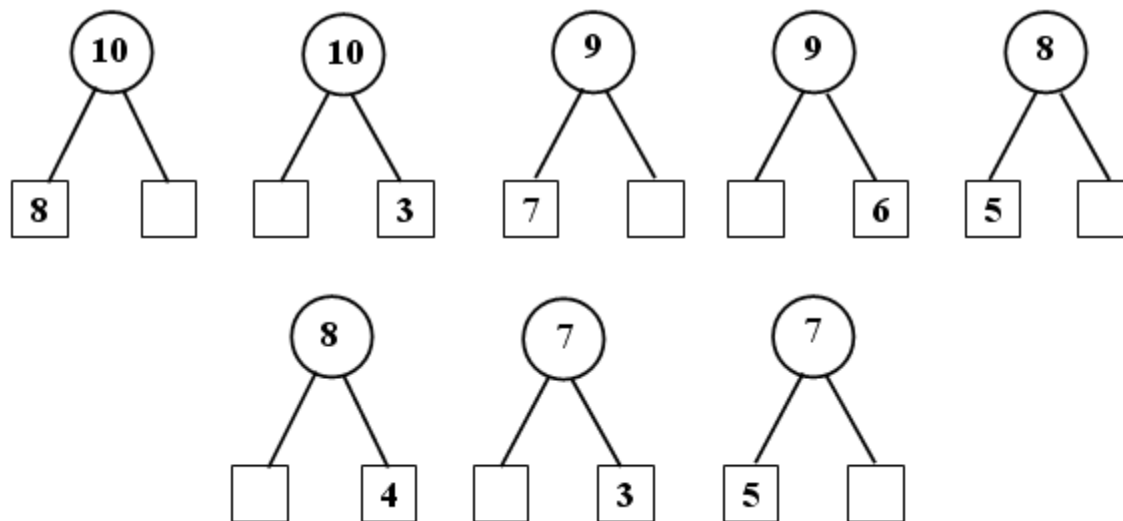

2. «Украшаем ёлку» (с. 3 учебника, часть 2).

III. Работа с геометрическим материалом.

Данную работу можно провести по заданию на полях учебника (с. 5).

– Назовите изображенные фигуры. (*Отрезок, ломаная, треугольник.*)

– Сколько звеньев в ломаной линии? (*3.*)

– Начертите в ваших тетрадях такую же ломаную.

Самостоятельная работа учащихся.

– Проверьте работу друг друга.

– Замкните ломаную. Какие фигуры получились? (*Четырёхугольник и два треугольника.*)



Физкультминутка

IV. Работа над задачами.

Учитель или кто-то из хорошо читающих учеников читает текст в задании 1 (с. 4 учебника).

– Прочитанный текст является задачей? (*Да.*)

– Обоснуйте ваше мнение. (*Есть условие и вопросы; данные и искомое числа.*)

– Прочитайте условие. Прочитайте вопрос задачи. Составьте схему.

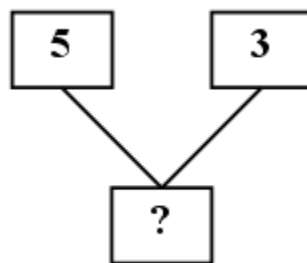

– Каким действием следует решать задачу? Почему?

– Запишите решение задачи. ($5 + 3 = 8$ (*ш.*))

Учащиеся записывают решение с комментированием, учитель выполняет запись на доске.

– Ответьте на поставленный вопрос. (*На ёлке стало 8 шаров.*)

- Прочитайте текст в задании 2 (с. 4 учебника).
- Это задача? Докажите. Прочитайте условие задачи. О чем спрашивается в задаче?
- Составьте схему.

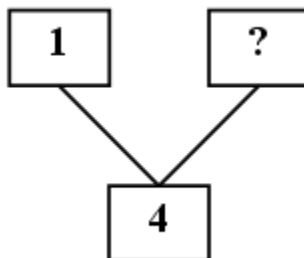

- Какое действие выберете для решения задачи? Почему?
 - Запишите решение. ($4 - 1 = 3$ (м.))
- Запись с комментированием.
- Ответьте на вопрос задачи. (*Маша принесла домой 3 мандарина.*)



V. Закрепление навыков счёта.

- Рассмотрите числовые выражения (задание 4, с. 5 учебника).
- Что заметили? (*В первом и третьем столбиках примеры на сложение, во втором и четвертом – на вычитание; в каждом столбике на сложение первые слагаемые одинаковые, в каждом столбике на вычитание вычитают из одного и того же числа.*)
- Рассмотрите только суммы.
- Что можно сказать о вторых слагаемых? (*Они увеличиваются на один.*)
- Как, по вашему мнению, будут изменяться значения сумм?
- Проверим это. Найдите значения записанных сумм.
- Вы были правы? Какой вывод из этого следует?
- Рассмотрите примеры на вычитание.

- Что можно сказать о числах, которые вычитают? (*Они увеличиваются на 1.*)
- Как будут изменяться значения выражений?
- Проверим ваше мнение. Какой вывод можно сделать?

Выполнение задания 1 в парах или группах (с. 3 тетради).

VI. Итог урока.

Вопросы: Чему учились на уроке? Что особенно понравилось? Оцените свою работу на уроке?

Урок 62

Тема: РЕШЕНИЕ ЗАДАЧ НА УВЕЛИЧЕНИЕ ЧИСЛА НА НЕСКОЛЬКО ЕДИНИЦ

Педагогическая цель: создать условия для развития навыков счёта; умения решать задачи на увеличение числа на несколько единиц.

Планируемые результаты (предметные): уметь решать задачи на увеличение числа на несколько единиц.

Универсальные учебные действия (метапредметные):

Регулятивные: уметь организовывать своё рабочее место и приводить его в порядок по окончании работы; адекватно воспринимать оценку учителя и высказывания одноклассников с отзывами о выполненной работе.

Коммуникативные: уметь рассуждать и анализировать условие задачи.

Познавательные: уметь осуществлять предварительный анализ текста задачи (работа над терминами, перефразирование, переформулирование текста); представлять информацию в виде схем (заполнять готовую); переводить текст задачи на знаково-символический язык, который можно осуществлять вещественными или графическими средствами.

Личностные: соблюдают организованность, дисциплинированность на уроке; действуют согласно памятке обращения с учебными пособиями, наглядным и счётным материалами, инструментами для построения геометрических фигур и правил работы.

Сценарий урока

I. Каллиграфическая минутка.

2 2

1 2 3 1 2 3

II. Устный счёт.

1. Игра «Назови соседа».

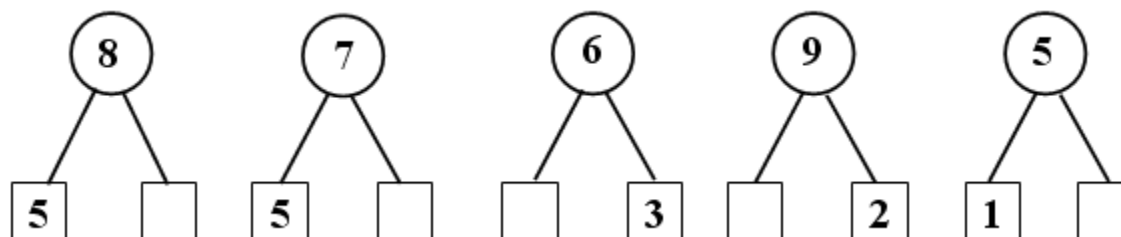

2. Игра «Ромашка».

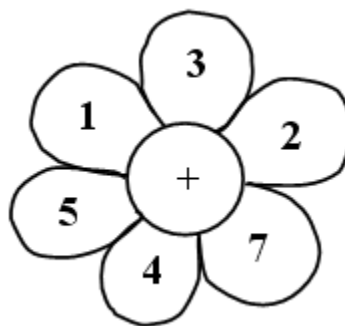

III. Формирование умения увеличивать число на несколько единиц.

Работа по учебнику (с. 6).

– Что увидели на рисунке? Можно ли, не считая, сказать, чего больше: чашек или блюдец? *(Можно. Блюдец больше на два, так как двум блюдам не хватило чашек.)*

Работа с разрезным материалом (с. 6).

– Положите в верхний ряд 5 квадратов (задание 1).

- В нижний ряд положите столько же кругов. Сколько кругов положили? *(Пять.)*
 - Сделайте так, чтобы кругов стало на два больше, чем квадратов. Что вы сделали? *(Добавили два круга.)*
- Сколько кругов стало? *(7.)*

– Придумайте аналогичные задания и выполните их.

Например:

- Положите 8 зелёных треугольников.
- Ниже положите столько же жёлтых треугольников.
- Сколько жёлтых треугольников положили? *(Восемь.)*
- Сделайте так, чтобы жёлтых треугольников стало на 2 больше.
- Что вы сделали? *(Добавили 2 жёлтых треугольника.)*
- Сколько стало жёлтых треугольников? *(10.)*



Физкультминутка

IV. Работа над задачами (с. 6 учебника).

Учитель читает текст из задания 2.

- Является ли данный текст задачей? *(Нет.)* Почему? *(Так как отсутствует вопрос.)*
- Поставьте вопрос, соответствующий данному условию. *(Сколько ложек на столе?)*
- Каким действием будете решать задачу? *(Сложением.)*
- Объясните, почему так считаете. *(Так как ложек на 1 больше.)*
- Запишите решение.

Один ученик выполняет запись на доске, остальные – в тетрадях.

- Проверьте решение задачи. *($8 + 1 = 9$ (л.).)*
- Ответьте на поставленный вопрос. *(На столе 9 ложек.)*

Под руководством учителя разбирают задачу 3.



Физкультминутка

V. Развитие навыков счёта.

1. Пропедевтика темы «Сложение и вычитание числа 4».

С этой целью с комментированием выполняется задание под чертой (с. 6 учебника). Один из учащихся читает пример и объясняет его решение.

Например: сумма чисел пять, два и два. К пяти прибавить два, получится семь, к семи прибавить два, получится девять; значит, значение суммы равно девяти.

Из числа восемь вычесть два и ещё два. Из восьми вычесть два, получится шесть. Из шести вычесть два, получится четыре. Значение выражения равно четырем.

В каждом числовом выражении вы прибавляли и вычитали по частям число 4.

2. Упражнение в умении правильно выбирать знак действия.

Работа по тетради (задание 2, с. 4).

– Что заметили? Как вы думаете, какое задание предстоит выполнить? (*В пропущенную клетку поставить знак « + » или «–».*)

Первые два столбика выполняются с комментированием, последний столбик учащиеся могут выполнить самостоятельно с последующей фронтальной проверкой.

Например:

$$3 + 2 \square 2 = 7.$$

К трём прибавить два, получится пять. Значение выражения – семь.

Семь больше пяти, значит, пропущен знак « + ». Проверим: значение суммы чисел три и два равно пяти. К пяти прибавить два, получится семь.

VI. Работа над развитием внимания, наблюдательности (задание на полях с. 6 учебника).

VII. Итог урока.

Вопросы: Чему научились сегодня на уроке? Какова ваша роль на уроке?

Урок 63

Тема: РЕШЕНИЕ ЧИСЛОВЫХ ВЫРАЖЕНИЙ

Педагогическая цель: создать условия для закрепления состава изученных чисел; развития навыков счёта; формирования умения использовать понятия «увеличить», «уменьшить»; развития мышления, навыков устного счёта.

Планируемые результаты (предметные): находить в тексте задачи условие и вопрос, анализировать готовую схему, выбирать нужную, заполнять схему самостоятельно, устанавливать зависимость между величинами, объяснять выбор действий; решать простые задачи: раскрывающие смысл действий сложения и вычитания, «увеличить (уменьшить) на ...», на разностное сравнение.

Универсальные учебные действия (метапредметные):

Регулятивные: уметь организовывать своё рабочее место под руководством учителя; определять цель выполнения заданий на уроке под руководством учителя; план выполнения заданий на уроках, внеурочной деятельности, жизненных ситуациях под руководством учителя; использовать в своей деятельности простейшие приборы: линейку, треугольник и т. д.

Коммуникативные: уметь слушать и вступать в диалог, участвовать в коллективном обсуждении.

Познавательные: уметь ориентироваться в учебнике и находить нужную информацию; отвечать на простые вопросы учителя; сравнивать предметы, объекты: находить общее и различие; группировать предметы, объекты на основе существенных признаков.

Личностные: стараются проявить по назначению приобретённые математические способности.

Сценарий урока

I. Каллиграфическая минутка.

10 10 10
9 8 7 9 8 7

II. Устный счёт. Игра «Помоги Винни-Пуху и Пятачку».

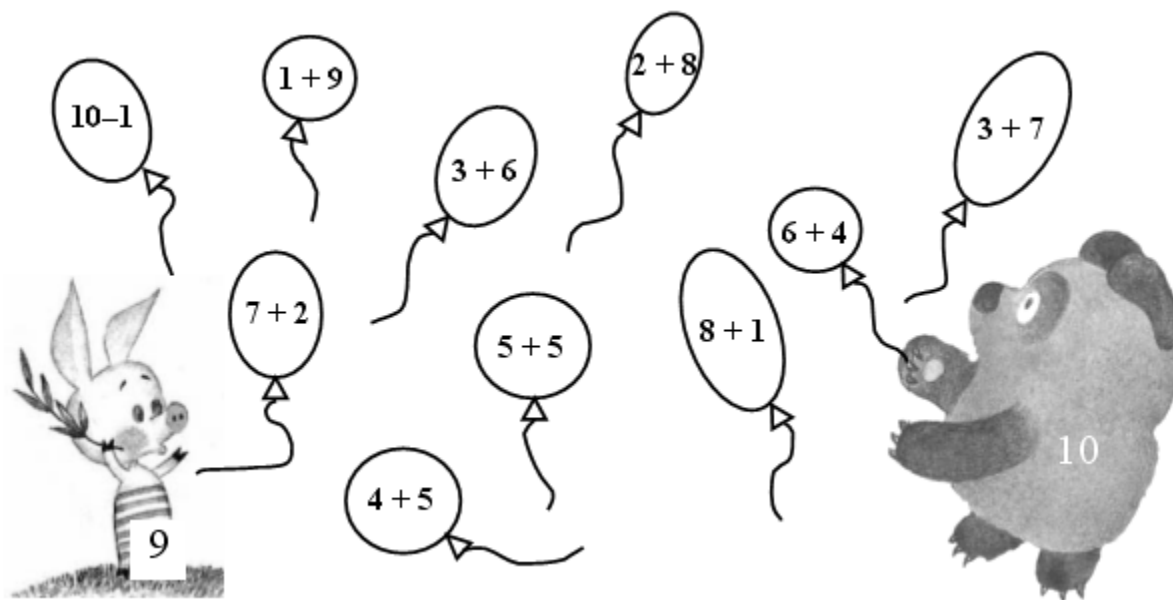

III. Формирование умения использовать понятия «увеличить», «уменьшить».

Работа по учебнику (с. 7).

– Что вы можете сказать о количестве ложек и мисок в верхнем ряду (не считая их)? *(Их число одинаково.)*

Как вы об этом узнали? *(Около каждой миски есть ложка.)*

– Что можно сказать о количестве ложек и мисок в нижнем ряду? *(Мисок больше, чем ложек. Ложек меньше, чем мисок.)* Обоснуйте ваш ответ. *(Около одной миски нет ложки, значит, ложек на одну меньше.)*

Работа с разрезным материалом.

– Положите в один ряд 6 квадратов. В другой ряд положите столько же кругов.

– Уберите 2 круга. Количество кругов уменьшилось (стало меньше) или увеличилось (стало больше)?

Сколько кругов осталось у вас на партах? *(4.)*

– Сравните числа 4 и 6. *(Четыре меньше шести на 2.)*

– Положите на парту 7 красных треугольников. Ниже положите столько же синих треугольников.

– Сколько синих треугольников положили? *(7.)*

- Уменьшите число синих треугольников на 3. Что вы сделали? (*Убрали 3 синих треугольника.*)
 - Почему убрали, а не добавили? (*Так как уменьшить – сделать меньше, а не больше.*)
 - Сколько синих треугольников у вас осталось? (*4.*)
- Ученики могут предложить друг другу подобные задания.



Физкультминутка

Работа в тетрадях.

Учащиеся выполняют самостоятельно задания 1, 2 (с. 4) с последующей взаимопроверкой.

В задании 1 закрашивают 2 треугольника, а кругов – на 3 больше.

В задании 2 закрашивают 7 кругов, а треугольников – на 3 меньше, чем кругов.

- Количество кругов в первом задании увеличилось или уменьшилось?
- Увеличилось или уменьшилось число треугольников в задании 2?

IV. Развитие навыков счёта (задания 2, с. 4 тетради и 3, с. 7 учебника).

В задании 2 ученики вставляют пропущенные числа.

Например:

$$10 - 3 + \square = 9$$

Из десяти вычтешь три, получится семь. Значение данного выражения равно девяти. Чтобы получить 9, нужно к семи прибавить два. Значит, пропущено число 2.

Задание 3 ученики выполняют по вариантам с последующей фронтальной или самопроверкой.



Физкультминутка

V. Работа с геометрическим материалом.

- Из треугольников и прямоугольников составьте квадрат заданной величины (задание 3, с. 4 тетради).
- Сравните круги на рисунках (с. 7 учебника, поля).

VI. Работа над развитием логического мышления (с. 7 учебника).

По усмотрению учителя задание 4 можно включить в начало урока.

– Кто из детей старше всех? (Коля.) Объясните, почему так считаете. (Оля старше Вани, значит, Ваня не может быть старше Оли. Но Оля моложе Коли, то есть Коля старше Оли. Раз Коля старше Оли, значит, он будет старше Вани. Таким образом, самый старший – Коля, за ним – Оля, самый младший – Ваня.)

Учащиеся выполняют задание 2 (с. 7 учебника).

По рисункам учащиеся составляют и решают задачу, повторяя ее составные части и обосновывая решения.

VII. Итог урока.

Вопросы: Чем запомнился сегодняшний урок? Что особенно понравилось? А что бы вам хотелось изменить?

Урок 64

Тема: ПРИБАВИТЬ И ВЫЧЕСТЬ ЧИСЛО 4

Педагогическая цель: создать условия для ознакомления с приёмами прибавления и вычитания числа 4; закрепления состава чисел первого десятка; умения решать задачи на увеличение (уменьшение) числа на несколько единиц; развития навыков устного счёта.

Планируемые результаты (предметные): знать приёмы прибавления и вычитания числа 4; состав чисел первого десятка; уметь решать задачи на увеличение (уменьшение) числа на несколько единиц.

Универсальные учебные действия (метапредметные):

Регулятивные: уметь осуществлять контроль по результату в отношении многократно повторяемых действий с опорой на образец выполнения; совместно с учителем и другими учениками давать эмоциональную оценку деятельности класса на уроке.

Коммуникативные: уметь осуществлять взаимопроверку.

Познавательные: уметь формулировать проблему; самостоятельно создавать способы решения проблем творческого и поискового характера.

Личностные: устанавливают связь между целью учебной деятельности и её мотивом, другими словами, между результатом учения и тем, что побуждает к деятельности, ради чего она осуществляется; умеет задавать себе вопрос: *какое значение и какой смысл имеет для меня учение?* – и отвечать на него.

Сценарий урока

I. Каллиграфическая минутка (задание 5, с. 5, задание 3, с. 6 учебника).

6 9 8

3 6 8 9 9 8 6 3

II. Устный счёт. Игра «Парашютисты».

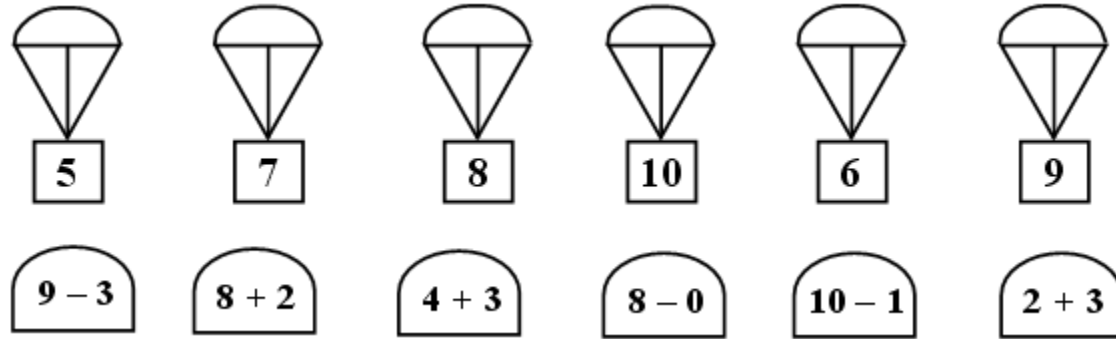

III. Закрепление знания состава чисел (задание 2, с. 5 тетради).

– Вставьте пропущенные числа.

Взаимопроверка.

IV. Изучение нового материала.

1. Объяснение приёмов прибавления и вычитания числа 4.

На доске записаны примеры:

$$\begin{array}{lll} 6 + 4 = \square & 6 + 4 = \square & 6 + 4 = \square \\ 6 + 3 + 1 = \square & 6 + 1 + 3 = \square & 6 + 2 + 2 = \square \end{array}$$

– Рассмотрите внимательно записанные примеры. Что заметили? (В каждом числовом выражении к 6 прибавили 4, но число 4 прибавляли разными способами.)

– Как по-разному можно прибавить число 4 к другому числу? (Прибавить к числу сначала 3, а затем к полученному результату прибавить 1; прибавить к числу один, а затем к полученному результату прибавить 3; прибавить к числу сначала 2, а затем ещё 2.)

На доске:

$$10 - 4 = \square \quad 10 - 4 = \square \quad 10 - 4 = \square$$
$$10 - 3 - 1 = \square \quad 10 - 1 - 3 = \square \quad 10 - 2 - 2 = \square$$

– Рассмотрите выражения. Что заметили?

Анализируя данные выражения, учащиеся делают вывод о том, как по-разному можно вычесть число 4 из другого числа.

2. Формирование навыка прибавления и вычитания числа 4 (задание 1, с. 8 учебника).



Физкультминутка

V. Работа над задачами (задания 2, 3, с. 8 учебника и задания 1, 4, с. 5 тетради).

- Данный текст является задачей (задание 3)? *(Да.)*
- Обоснуйте ваш ответ. *(В тексте есть условие и вопрос, данные числа и искомое число.)*
- Прочитайте только условие. *(Ане 6 лет, а Вера на 4 года старше.)*
- О чём в задаче спрашивается? *(Сколько лет Вере?)*
- Каким действием будете решать задачу? *(Сложением.)*
- Почему? *(Так как Вера старше Ани, то есть ей больше лет, чем Ане.)*
- Запишите решение. *(6 + 4 = 10 (л.).)*
- Проговорите ответ задачи. *(Вере 10 лет.)*

Аналогично разбирается задача 2 (с. 8 учебника).

Самостоятельная работа по вариантам (задания 1, 4 (с. 5 тетради)) с последующей взаимопроверкой.



Физкультминутка

VI. Развитие навыков счёта.

С этой целью устно разбирается задание 4 (с. 8 учебника), а затем учащиеся самостоятельно выполняют задание 5 (с. 6 тетради).

VII. Итог урока.

Вопросы: Какие открытия сделали? Что было особенно интересным? А что показалось трудным?

Урок 65

Тема: РЕШЕНИЕ ЗАДАЧ И ВЫРАЖЕНИЙ

Педагогические цели: создать условия для развития умения прибавлять и вычитать число 4; закрепления знаний состава чисел первого десятка; решать задачи изученных видов.

Планируемые результаты (предметные): знать состав чисел первого десятка; уметь прибавлять и вычитать число 4.

Универсальные учебные действия (метапредметные):

Регулятивные: уметь осуществлять контроль по результату (ретроспективный), контроль результата по просьбе учителя; отличать верно выполненное задание от неверного.

Коммуникативные: уметь интегрироваться в группу сверстников и строить продуктивное взаимодействие и сотрудничество со сверстниками и взрослыми.

Познавательные: уметь осуществлять предварительный анализ текста задачи (работа над терминами, перефразирование, переформулирование текста); представлять информацию в виде схем (заполнять готовую); переводить текст задачи на знаково-символический язык, который можно осуществлять вещественными или графическими средствами.

Личностные: организовывают исследовательское пространство.

Сценарий урока

I. Каллиграфическая минутка.

4 4 4

4 3 2 1 1 2 3 4

II. Устный счёт.

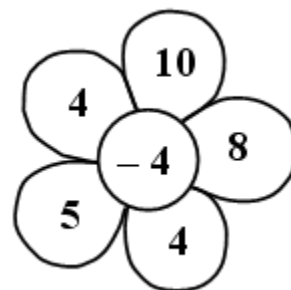
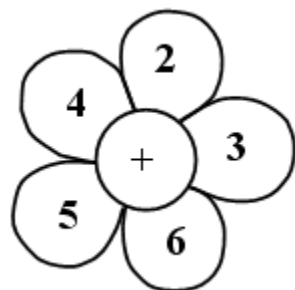

– Объясните, как нашли значения выражений. Как по-разному прибавить и вычесть число 4?

Например:

$$2 + 4 =$$

$$3 + 4 =$$

$$6 + 4 =$$

$$2 + 2 + 2 =$$

$$3 + 3 + 1 =$$

$$6 + 1 + 3 =$$

И т. д.

III. Решение выражений (задания 4, с. 9 учебника и 3, 6, с. 5 тетради).

Задание 4 выполняется устно с использованием сигнальных карточек.

При выполнении задания 3 целесообразно использовать отрезок числовой прямой (числовой луч).

– Запишите неравенства. Рассмотрите внимательно числовые выражения каждого столбика.

– Что заметили? (*В первом столбике вычитали из числа 8; числа, которые вычитали, увеличивались на 1, а значения выражений уменьшались на 1. В третьем столбике вычитали из числа 10; числа, которые вычитали, уменьшались на 1, а значения выражений увеличивались на 1. Во втором столбике были записаны суммы, в которых первое слагаемое равно 5, вторые слагаемые увеличивались на 1, значения сумм также увеличивались на 1.*)



Физкультминутка

Самостоятельная работа учащихся (задание 6, с. 5 тетради) с последующей самопроверкой с контрольного листа.



Физкультминутка

IV. Работа над задачами (задания 1, 2, с. 9 учебника).

- Является ли данный текст задачей? *(Да.)*
- Докажите. *(В тексте есть условие и вопрос, данные и искомое числа.)*
- О чем говорится в условии? *(Хозяйка купила 1 десяток яиц, за завтраком съели 4 яйца.)*
- О чем спрашивается в задаче? *(Сколько яиц осталось?)*
- Какое действие выберете для решения задачи? *(Вычитание.)*
- Почему? *(Так как яиц стало меньше, потому что их съели.)*
- Запишите решение задачи. *($10 - 4 = 6$.)*
- Ответьте на вопрос задачи. *(Осталось 6 яиц.)*
- Составьте задачу по рисунку (задание 2). *(На подносе было 10 пирожков, а на тарелке на 4 пирожка меньше. Сколько пирожков на тарелке?)*
- Выделите условие и вопрос задачи. Назовите данные и искомое числа. Обоснуйте выбор знака действия. Запишите решение и сформулируйте ответ на поставленный вопрос задачи.

V. Работа с геометрическим материалом.

- Рассмотрите фигуру, изображенную на с. 9 учебника. Как она называется? *(Треугольник.)*
 - Начертите такой же треугольник в ваших тетрадях.
 - Проведите в треугольнике 1 отрезок так, чтобы получилось 3 треугольника.
 - Можно ли данное задание выполнить по-другому? Как?
- Все варианты выполнения задания выносятся на доску.

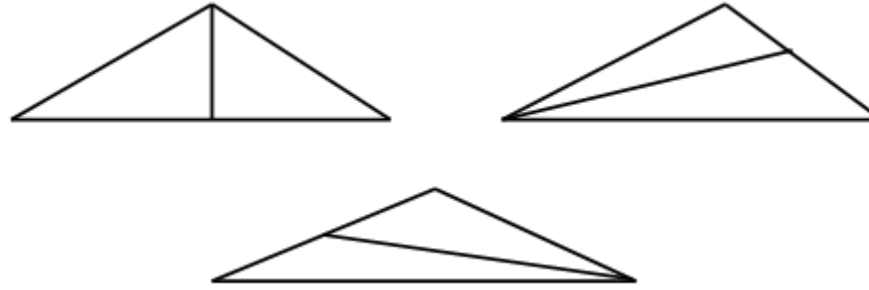

– Сравните два узора, которые составлены из геометрических фигур (с. 9 учебника, поля).

VI. Итог урока.

В о п р о с ы : Чему учились сегодня на уроке? Какое задание было для вас особенно интересным? Какова ваша роль на уроке?

У р о к 66

Т е м а : СРАВНЕНИЕ ЧИСЕЛ. ЗАДАЧИ НА СРАВНЕНИЕ

Педагогическая цель: создать условия для ознакомления с задачами на сравнение; развития умения находить, на сколько одно число больше или меньше другого; навыков счёта, мышления.

Планируемые результаты (предметные): уметь находить в тексте задачи условие и вопрос, анализировать готовую схему, выбирать нужную, заполнять схему самостоятельно, устанавливать зависимость между величинами, объяснять выбор действий; решать задачи на разностное сравнение.

Универсальные учебные действия (метапредметные):

Регулятивные: уметь организовывать своё рабочее место и приводить его в порядок по окончании работы; адекватно воспринимать оценку учителя и высказывания одноклассников с отзывами о выполненной работе.

Коммуникативные: уметь осуществлять взаимопроверку.

Познавательные: произвольно и осознанно владеть общим приёмом решения задач; уметь осуществлять поиск необходимой информации для выполнения учебных заданий; использовать знаково-символические средства, в том числе модели и схемы для решения учебных задач; ориентироваться на разнообразие способов решения задач.

Личностные: имеют определённые познавательные потребности и учебные мотивы.

Сценарий урока

I. Каллиграфическая минутка.

1 3 5 1 3 5

6 4 2 6 4 2

II. Устный счёт.

1. «Цепочка».

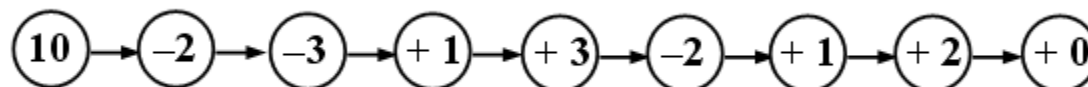

2. «Плюс» или «минус» (задание 3, с. 10 учебника).

– Вместо звездочек поставьте знак «+» или «-».

– Обоснуйте сделанный выбор.

Например:

$$6 * 2 = 8.$$

Было число 6, стало число 8. Число увеличилось, значит, нужно поставить знак «+».

$$9 * 4 = 5.$$

Было число 9, стало число 5. Число уменьшилось, значит, пропущен знак «-».

III. Изучение нового материала.

1. Знакомство с правилом сравнения чисел.

Работа с разрезным материалом.

- Положите на парту 5 квадратов, а ниже (под квадратами) 3 круга.
- На сколько квадратов больше, чем кругов? *(На 2.)*
- Докажите. *(Двум квадратам не хватает кругов для пары: \rightarrow , значит, квадратов на 2 больше.)*

Вывод: чтобы определить, на сколько одно число больше (меньше) другого, нужно из большего числа вычесть меньшее.

$5 - 3 = 2$, то есть квадратов на 2 больше, чем кругов.



Физкультминутка

Работа по учебнику (с. 10).

- Рассмотрите рисунок. Что хотите сказать?
- Сколько тумб занято собачками? *(4.)* Сколько тумб пустых? *(3.)*
- На сколько тумб с собачками больше, чем пустых? *(На 1.)* Как узнали? *($4 - 3 = 1$.)*
- Проверьте себя, используя фигурки разного материала.
- Сколько синих тумб? *(3.)* Сколько красных тумб? *(4.)*
- На сколько синих тумб меньше, чем красных? *(На 1.)*
- Докажите. *(Из четырёх вычесть три, получится один.)*

2. Знакомство с задачами на сравнение (задача 2, с. 10 учебника).

– Вы прочитали задачу? *(Да.)* Чем данная задача отличается от задач, которые мы решали раньше? *(В ней спрашивается, на сколько одно число больше другого.)*

- Сколько купили билетов в цирк? *(6.)*
- Изобразим количество билетов в цирк отрезком длиной в 6 клеток.

┆—————┆

- Сколько купили билетов в театр? *(4.)*
- Изобразим количество билетов в театр отрезком длиной в 4 клетки.

ц. ┆—————

т. ————— |

– Покажем «лишние» билеты в цирк.

ц. —————

т. —————
| |

– На сколько билетов в цирк больше, чем билетов в театр? (На 2.)

– Как записать решение задачи? (Запись с комментированием: $6 - 4 = 2$ (б.).)

– Ответьте на вопрос задачи. (Билетов в цирк на 2 больше.)

– Рассмотрите задачу: У Веры было 4 рубля, а у Ани – 7 рублей. На сколько рублей было больше у Ани?

Задача разбирается аналогично предыдущей, но вместо отрезков дети изображают кругами количество монет, которые были у Ани.



У Веры

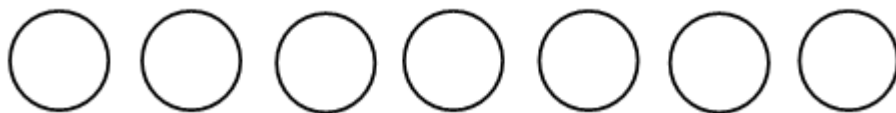

У Ани

Решение задачи:

$$7 - 4 = 3 \text{ (р.)}$$

Ответ: на 3 рубля.



Физкультминутка

IV. Работа с геометрическим материалом.

– Как называются линии, изображенные в задании под чертой (с. 10 учебника)? (*Отрезки.*) Что можете сказать о длине голубого отрезка по сравнению с длиной розового отрезка? (*Голубой отрезок длиннее розового.*) Как узнать, на сколько голубой отрезок длиннее розового? (*Надо измерить длину каждого отрезка и из большего числа вычесть меньшее.*)

– Какова длина голубого отрезка? (*7 см.*) Какова длина розового отрезка? (*4 см.*)

– Определите, на сколько длина голубого отрезка больше длины розового? ($7 - 4 = 3$. *На 3 см голубой отрезок длиннее розового.*)

Выполняют самостоятельно с последующей взаимопроверкой задание 2 (с. 6 тетради).

– Задание на смекалку: проведите в каждой фигуре 2 отрезка так, чтобы получилось 3 треугольника.

Поскольку задание достаточно объемное, то на данном уроке ученики могут выполнить какую-либо его часть.

Например:

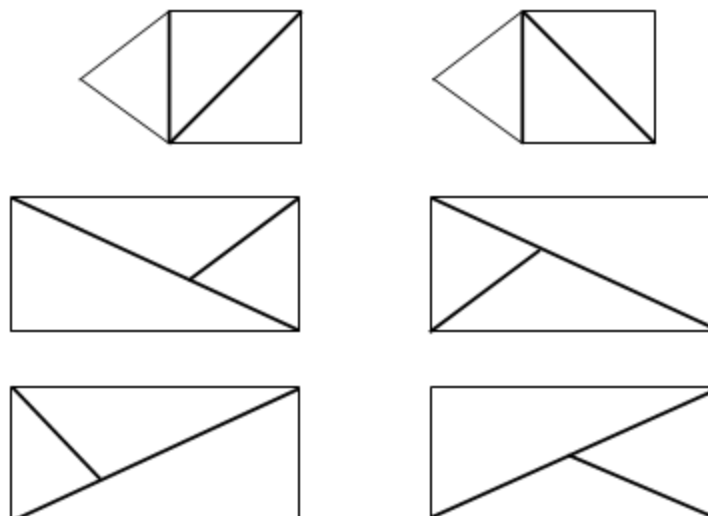

V. Итог урока.

Вопросы: Какие открытия сделали? Какое задание вам понравилось больше других? Чем? Что бы хотели выполнить ещё? Оцените свою работу на уроке.

Урок 67

Тема: СРАВНЕНИЕ ЧИСЕЛ. РЕШЕНИЕ ЗАДАЧ НА СРАВНЕНИЕ

Педагогическая цель: создать условия для развития умения сравнивать числа (находить, на сколько одно число больше или меньше другого), решать задачи на сравнение и задачи на увеличение (уменьшение) числа на несколько единиц; навыков счёта; привития интереса к предмету.

Планируемые результаты (предметные): уметь находить в тексте задачи условие и вопрос, анализировать готовую схему, выбирать нужную, заполнять схему самостоятельно, устанавливать зависимость между величинами, объяснять выбор действий; решать простые задачи.

Универсальные учебные действия (метапредметные):

Регулятивные: уметь оценивать результат своей работы на уроке.

Коммуникативные: уметь слушать и вступать в диалог, участвовать в коллективном обсуждении.

Познавательные: уметь формулировать проблемы; самостоятельно создавать способы решения проблем творческого и поискового характера.

Личностные: организуют исследовательское пространство.

Сценарий урока

I. Каллиграфическая минутка.

9 8 7 9 8 7

1 2 3 1 2 3

II. Устный счёт. «Цепочка».

$$\textcircled{9} \rightarrow \textcircled{-6} \rightarrow \textcircled{+5} \rightarrow \textcircled{-4} \rightarrow \textcircled{-3} \rightarrow \textcircled{+7} = \square$$

$$\textcircled{10} \rightarrow \textcircled{-2} \rightarrow \textcircled{-3} \rightarrow \textcircled{+5} \rightarrow \textcircled{-4} \rightarrow \textcircled{+2} = \square$$

III. Сравнение чисел (задание 2, с. 11 учебника и задание 1, с. 6 тетради).

- Рассмотрите рисунки задания 2.
 - Сколько зеленых кругов? (6.) Сколько розовых треугольников? (4.)
 - Какое из чисел больше: 6 или 4? Какое из чисел меньше? Обоснуйте ваш ответ.
 - Как узнать, на сколько одно число больше или меньше другого? *(Надо из большего числа вычесть меньшее.)* На сколько кругов больше, чем треугольников? *(На 2.)*
 - На сколько треугольников меньше, чем кругов? *(На 2.)*
- Аналогично проводится работа по следующему рисунку учебника.
- Рассмотрите рисунки задания 1.
 - Что хотите сказать? *(На первом рисунке кругов меньше, чем треугольников; на втором – треугольников меньше, чем квадратов.)*
 - Прочитайте неравенство, соответствующее первому рисунку. *(Пять меньше восьми.)*
 - На сколько пять меньше восьми? *(На 3.)* Как узнали? *(Из восьми вычли пять.)*
 - Запишите это числовым выражением. $(8 - 5 = 3.)$
 - Прочитайте неравенство, соответствующее второму рисунку. *(Семь больше четырёх.)*
 - На сколько семь больше четырёх? *(На 3.)*
 - Обоснуйте ваш ответ. *(Из семи вычесть четыре, получится три.)*
 - Запишите соответствующее числовое выражение. $(7 - 4 = 3.)$



Физкультминутка

IV. Работа над задачами (задания 1, 3, с. 11 учебника).

- Что сказано в условии задачи 1?
- О чем спрашивается в задаче?
- Как узнаете, на сколько больше лошадок? *(Из четырёх вычтем три.)*
- Как узнаете, на сколько меньше верблюдов? *(Так же: из четырёх вычтем три.)*
- Сделайте к задаче рисунок или схему.

(Л. □ □ □

В. △ △ △

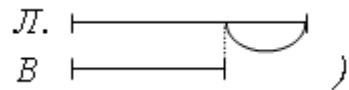

– Запишите решение. ($4 - 3 = 1$.)

– Ответьте на поставленные вопросы. (Лошадок на 1 больше, чем верблюдов. Верблюдов на 1 меньше, чем лошадок.)

Решение задач на увеличение (уменьшение) числа на несколько единиц (задание 3).

Одну из задач целесообразно разобрать фронтально, другую учащиеся решают самостоятельно с последующей фронтальной проверкой.



Физкультминутка

V. Решение выражений.

На доске записаны числовые выражения из задания 4 (с. 11 учебника).

- Рассмотрите примеры каждой пары. Что заметили?
- Не вычисляя, в каждой паре найдите пример с бóльшим значением. Почему так считаете?
- Проверьте вычислением справедливость вашего мнения.

VI. Работа с геометрическим материалом (с. 10, 11 учебника).

– Провести в треугольнике 2 отрезка так, чтобы получилось 3 треугольника.

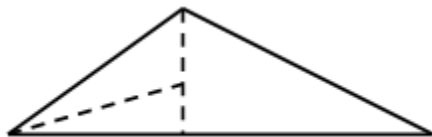

– Какую фигуру вырезали из квадрата? (№ 3.)

VII. Итог урока.

В о п р о с ы : Чему научил вас сегодняшний урок? Какое задание было для вас самым интересным? Какое показалось самым трудным?

Урок 68

Т е м а : П Р И Б А В И Т Ь И В Ы Ч Е С Т Ь Ч И С Л О 4 . Р Е Ш Е Н И Е З А Д А Ч

Педагогическая цель: создать условия для развития умения составлять таблицы сложения и вычитания числа 4; закрепления умений решать задачи и примеры изученных видов.

Планируемые результаты (предметные): знать таблицу прибавления и вычитания числа 4; уметь решать задачи и примеры изученных видов.

Универсальные учебные действия (метапредметные):

Регулятивные: уметь различать способ и результат действия; выполнять практическую задачу.

Коммуникативные: уметь с достаточной полнотой и точностью выражать свои мысли в результате диалога или игровой ситуации различных субъектов образовательного процесса – одноклассников, учителя, партнера по общению.

Познавательные: уметь преобразовывать информацию из одной формы в другую: составлять математические рассказы и задачи на основе простейших математических моделей (предметных, рисунков, схематических рисунков, схем).

Личностные: организовывают исследовательское пространство.

Сценарий урока

I. Каллиграфическая минутка.

10 10 10

9 8 9 8

II. Устный счёт.

1. «Домино».

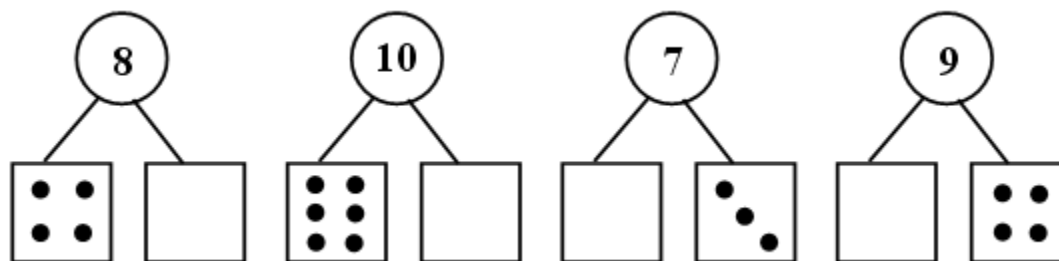

2. Игра «Назови соседей».

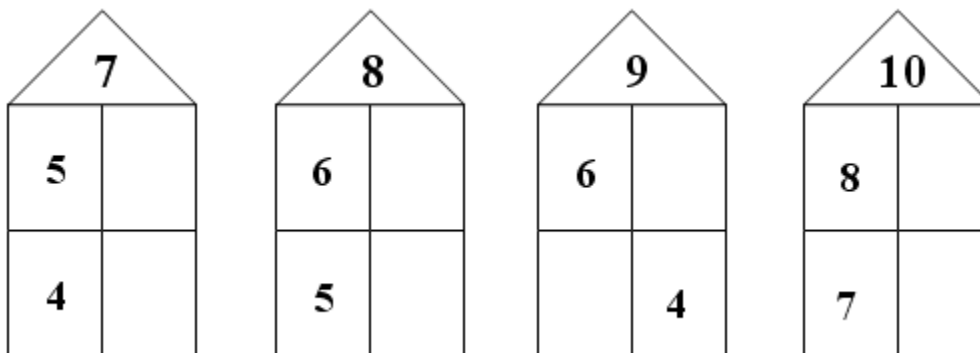

III. Составление таблицы.

– Рассмотрите задание в учебнике («Н» с. 12) и задание 1 в тетради (с. 7).

– Что заметили? (*Записаны столбики числовых выражений, в которых прибавляют и вычитают число 4.*)

– Составьте таблицу прибавления и вычитания числа 4.

Лучше записывать выражения парами (одно выражение на сложение, другое, связанное с ним, на вычитание):

Например: $1 + 4 = 5$; $5 - 4 = 1$. И т. д.

В результате на доске и в тетрадях учеников появляется следующая таблица:

$1 + 4 = 5$	$5 - 4 = 1$
$2 + 4 = 6$	$6 - 4 = 2$
$3 + 4 = 7$	$7 - 4 = 3$
$4 + 4 = 8$	$8 - 4 = 4$

$$\begin{array}{ll} 5 + 4 = 9 & 9 - 4 = 5 \\ 6 + 4 = 10 & 10 - 4 = 6 \end{array}$$



IV. Работа над задачами.

Учитель читает текст задачи 2 (с. 12 учебника). Учащиеся выделяют условие и вопрос задачи, данные и искомое числа. Затем ученики изображают рисунок или схему:

И. $\Delta \Delta \Delta \Delta \Delta \Delta \Delta$

К. $\bigcirc \bigcirc \bigcirc \bigcirc$

И.

К.

– Как узнать, на сколько больше куколок вырезала Ира, чем Катя? (*Из семи вычесть четыре.*)

– Запишите решение задачи. ($7 - 4 = 3$.)

– Ответьте на вопрос задачи. (*Ира вырезала на 3 куколки больше Кати.*)

Учащиеся читают задачу 1 из задания 3 (с. 12 учебника).

– Что известно в задаче? О чем спрашивается? Каким действием будете решать задачу?

– Почему? Запишите решение задачи.

– Ответьте на вопрос.

К задаче 2 из задания 3 (с. 12 учебника) может быть составлена с х е м а :

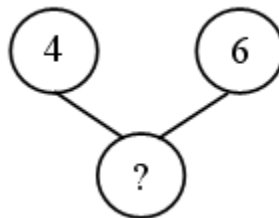



Физкультминутка

V. Решение и сравнение выражений (задания 1, 2, с. 7 тетради).

В задании 1 ученики под руководством учителя записывают неравенства, а затем сравнивают числа из полученных неравенств.

$$\begin{array}{cccc} 9 > 2 & 5 < 8 & 8 > 4 & 3 < 7 \\ 9 - 2 = 7 & 8 - 5 = 3 & 8 - 4 = 4 & 7 - 3 = 4 \end{array}$$

Самостоятельная работа учащихся по заданию 2 с последующей фронтальной проверкой.

VI. Работа над развитием внимания, наблюдательности.

Выполняют задание, данное на полях учебника (с. 12): «Каким кусочком продолжить узор?».

– Почему надо продолжить узор тем, а не иным кусочком?

VII. Итог урока.

Вопросы: Чему научились сегодня на уроке? Для чего нужны знания, полученные вами сегодня? Какие трудности встретили? Как вы справились с ними?

Урок 69

Тема: ПРИБАВИТЬ И ВЫЧЕСТЬ ЧИСЛА 1, 2, 3, 4.

РЕШЕНИЕ ЗАДАЧ

Педагогическая цель: создать условия для закрепления умения прибавлять и вычитать числа 1, 2, 3, 4 разными способами; подготовки к изучению темы «Перестановка слагаемых»; решать задачи изученных видов.

Планируемые результаты (предметные): уметь прибавлять и вычитать числа 1, 2, 3, 4 разными способами; решать задачи изученных видов.

Универсальные учебные действия (метапредметные):

Регулятивные: уметь осуществлять контроль по результату в отношении многократно повторяемых действий с опорой на образец выполнения; совместно с учителем и другими учениками давать эмоциональную оценку деятельности класса на уроке.

Коммуникативные: уметь осуществлять взаимопроверку.

Познавательные: уметь самостоятельно выделять и формулировать познавательную цель, делать умозаключения и выводы в словесной форме.

Личностные: стараются проявлять по назначению приобретённые математические способности.

Сценарий урока

I. Каллиграфическая минутка.

1 3 1 3

2 4 2 4

II. Закрепление умения прибавлять и вычитать числа 1, 2, 3, 4 (задание 3, с. 13 учебника).

– Посмотрите внимательно на числовые выражения.

– Что заметили? На какие группы можно разделить данные выражения?

Далее наблюдение идёт над каждым столбиком примеров, но целесообразно рассмотреть сначала оба столбика на сложение (вычитание), а затем оба столбика на вычитание (сложение).

Рассмотрим работу над одним из столбиков п р и м е р о в :

$$5 + 1$$

$$5 + 2$$

$$5 + 3$$

...

– Что хотите сказать? Каковы первые слагаемые? Как изменяются вторые слагаемые? Как изменяются значения сумм? Какой из этого следует вывод? Продолжите столбик, сохраняя подмеченную вами закономерность.

Аналогично разбираются остальные столбики.



Физкультминутка

III. Закрепление знания состава чисел (задание 3, с. 8 тетради).

Часть задания может быть выполнена учениками фронтально, другая – самостоятельно с последующей фронтальной или взаимопроверкой.

IV. Сравнение чисел.

Учащиеся выполняют задание под чертой (с. 13 учебника) с комментированием.

$3 + 4 = 7$ (Сумма чисел 3 и 4 равна 7. 7 равно 7. $3 + 4 = 7$.)

...

$8 - 3 = 5$ (Из восьми вычтешь три, получится пять. Пять больше четырёх. $8 - 3 > 4$.)



Физкультминутка

V. Работа над задачами (задания 1, 2, с. 13 учебника).

- Чем похожи задачи? Чем отличаются?
- Каким действием будете решать первую задачу? (Вычитанием.)
- Почему? (Так как у Кости на 2 вагончика меньше.)
- Запишите решение. ($5 - 2 = 3$ (в.).)
- Каким действием будете решать вторую задачу? (Сложением.)
- Почему? (Так как узнаем, сколько вагончиков у мальчиков всего.)
- Запишите решение. ($5 + 3 = 8$ (в.).)
- Связаны ли задачи между собой? Как?

Учащиеся в парах решают задачу 2.

VI. Пропедевтика темы «Перестановка слагаемых».

На доске записаны выражения:

$3 + 4$ $3 + 2$ $2 + 4$

$$4 + 3 \quad 2 + 3 \quad 4 + 2$$

– Что заметили? Как вы думаете, какими будут значения выражений в каждом столбике: одинаковыми или разными? Проверим это. Какой вы в о д можно сделать?

VII. Работа над развитием внимания (задание 4, с. 13 учебника).

Ответ: ребята поменялись местами.

VIII. Итог урока.

В о п р о с ы : Как вы работали сегодня на урок **У р о к 70**

Т е м а : ПЕРЕСТАНОВКА СЛАГАЕМЫХ

Педагогические цели: посредством наблюдения вывести правило о том, что от перестановки слагаемых сумма не изменяется; способствовать развитию внимания, наблюдательности; закреплению умения прибавлять и вычитать числа 1, 2, 3, 4.

Планируемые результаты (предметные): знать правило о том, что от перестановки слагаемых сумма не изменяется; уметь прибавлять и вычитать числа 1, 2, 3, 4.

Универсальные учебные действия (метапредметные):

Регулятивные: уметь осуществлять контроль в форме сличения способа действия и его результата с заданным эталоном с целью обнаружения отклонений и отличий от эталона.

Коммуникативные: уметь участвовать в диалоге на уроке и в жизненных ситуациях; отвечать на вопросы учителя, товарищей по классу; соблюдать простейшие нормы речевого этикета: здороваться, прощаться, благодарить; слушать и понимать речь других; осуществлять работу в паре.

Познавательные: уметь делать предварительный отбор источников информации: ориентироваться в учебнике (на развороте, в оглавлении, в словаре); самостоятельно предполагать, какая информация нужна для решения предметной учебной задачи, состоящей из 1–2 шагов.

Личностные: положительно относятся к школе и имеют адекватное представление о ней.

Сценарий урока

I. Каллиграфическая минутка.

0 1 2

10 9 8

II. Изучение нового материала.

1. Подготовка к восприятию нового материала.

– Положите два синих кружка слева и один красный кружок справа.

Один ученик работает у доски.

– Сколько кружков стало? Запишите полученное равенство.

Запись на доске.

– А теперь поменяйте кружки местами. Что заметили?

– Как записать то, что получилось?

Запись на доске.

– Положите 4 зелёных квадратика и 3 жёлтых. Запишите равенство. Поменяйте фигуры местами. Что произошло? Какой из этого можно сделать вывод?

2. Знакомство с правилом перестановки слагаемых.

– Прочитайте правило в учебнике и проверьте, верный ли вы сделали вывод.

Учащиеся выполняют (коллективно) задание 1 (с. 14 учебника), опираясь на наглядный материал.



Физкультминутка

III. Работа над задачами.

Учитель читает текст задания 2 (с. 14 учебника).

– Это задача? (*Нет.*) Почему? (*Нет вопроса.*)

– Задайте вопрос, соответствующий условию задачи.

– Можно ли к этому условию задать другой вопрос? (*Да.*)

– Решите задачу на сравнение. ($5 - 4 = 1$.)

Задачи из задания 3 (с. 14 учебника) разбираются аналогично.

Учащиеся самостоятельно с последующей фронтальной проверкой решают задачу 1 (с. 8 тетради).



Физкультминутка

IV. Закрепление умения прибавлять и вычитать числа 1, 2, 3, 4.

Учащиеся выполняют в парах задание 3 (с. 8 тетради): находят значения выражений и закрашивают определенным цветом выражения с одинаковыми значениями.

Задание под чертой (с. 14 учебника) выполняется учениками устно (с проверкой по отрезку числовой прямой). Следует уделять внимание тому, чтобы ученики читали выражения разными способами.

V. Работа над развитием наблюдательности учащихся (поля учебника, с. 14).

VI. Итог урока.

В о п р о с ы : Какие открытия сделали? Что помогло вам в этом? Оцените вашу работу на уроке. е? Чему учились? Что бы вы хотели изменить в уроке?

Урок 71

Т е м а : ПЕРЕСТАНОВКА СЛАГАЕМЫХ. ПРИБАВИТЬ ЧИСЛА 5, 6, 7, 8, 9

Педагогическая цель: создать условия для развития умения применять приём перестановки слагаемых при решении выражений в тех случаях, когда это облегчает вычитание; решать задачи изученных видов.

Планируемые результаты (предметные): знать переместительное свойство сложения и уметь использовать его при сравнении чисел и вычислении; называть компоненты и результат действий сложения и вычитания.

Универсальные учебные действия (метапредметные):

Регулятивные: уметь отличать новое знание (умение) от уже известного с помощью учителя, формулировать проблему и цель урока; проговаривать последовательность действий на уроке.

Коммуникативные: уметь слушать и вступать в диалог, участвовать в коллективном обсуждении; работать в группе.

Познавательные: понимать значение и роль математики в жизни каждого человека и общества.

Личностные: имеют определённые познавательные потребности и учебные мотивы.

Сценарий урока

I. Каллиграфическая минутка.

5 6 7 8 9

9 8 7 6 5

II. Устный счёт. «Найди пару».

$$1 + 3$$

$$5 + 3$$

$$2 + 4$$

$$3 + 5$$

$$8 + 1$$

$$7 + 2$$

$$3 + 1$$

$$1 + 8$$

$$4 + 2$$

$$6 + 2$$

$$2 + 7$$

$$2 + 6$$

III. Применение приёма перестановки слагаемых в практической деятельности.

1. Знакомство с разными способами прибавления числа 5 (с. 15 учебника).

– Сколько книг стояло на полке? (2.) Сколько книг ещё поставили гномы? (5.)

– Как они их ставили? (Сначала гном в красном колпаке поставил 2 книги, а затем гном в зелёном колпаке ещё 3.)

– Сколько книг стало на полке после того, как гном в красном колпаке поставил 2 книги? (4.)

– Сколько книг стало после того, как гном в зелёном колпаке поставил 3 книги? (7.)

– Как по-другому можно было поставить 5 книг? ($4 + 1$, $3 + 2$, $1 + 4$.)

На доске появляется запись:

$$2 + 5 = \square$$

$$2 + 5 = \square$$

$$2 + 5 = \square$$

$$2 + 5 = \square$$

$$2 + 4 + 1 = \square$$

$$2 + 3 + 2 = \square$$

$$2 + 2 + 3 = \square$$

$$2 + 1 + 4 = \square$$

– Посмотрите на 2-й рисунок. Что заметили?

– Как ещё можно найти значение выражения $2 + 5$? (Поменять слагаемые местами.)

– Какой способ показался вам самым удобным?

2. Применение приёма перестановки слагаемых при решении выражений.

– Рассмотрите рисунки из задания 1 (с. 15 учебника), соотнесите их с выражениями, записанными ниже.

Выберите то выражение, значение которого быстрее и проще найти.

Выполняют устно задание 2 (с. 15 учебника).

Например: первое слагаемое – 2, второе слагаемое – семь. Удобнее к семи прибавить 2. К семи прибавить два, получится девять, значит, и значение суммы чисел 2 и 7 равно 9.



Физкультминутка

IV. Работа над задачами (задания 3, 4, с. 15 учебника).

Учитель читает текст задания 3.

– Это задача? *(Да.)* Докажите.

– Прочитайте условие задачи. Прочитайте вопрос.

– Что хотите сказать? *(В данной задаче два вопроса.)*

– Как узнать, сколько цветочков вышила Вера? *(Вычитанием.)*

– Почему? *(Вера вышила на 2 цветочка меньше.)*

– Запишите решение. *($5 - 2 = 3$ (ц).)*

– Как узнать, сколько цветочков девочки вышили вместе? *(Сложением.)*

– Запишите решение. *($5 + 3 = 8$ (ц).)*

– Ответьте на вопросы задачи.

Задачу 4 учащиеся решают самостоятельно (или в парах) с последующей фронтальной проверкой.



Физкультминутка

V. Решение выражений (задание 5, с. 15 учебника).

Работу над заданием можно построить по-разному:

- 1) выполнить задание устно, с подробным объяснением;
- 2) первый столбик разобрать устно, второй и третий записать с комментированием;
- 3) первый столбик разобрать устно, второй и третий столбики учащиеся решают самостоятельно (по вариантам);
- 4) решить столбики по вариантам (в группах).

VI. Итог урока.

В о п р о с ы : Чему научил вас урок? Кто остался доволен своей работой на уроке?

Урок 72

Т е м а : ПЕРЕСТАНОВКА СЛАГАЕМЫХ.

ПРИБАВИТЬ ЧИСЛА 5, 6, 7, 8, 9.

СОСТАВЛЕНИЕ ТАБЛИЦЫ СЛОЖЕНИЯ

Педагогическая цель: создать условия для развития умения применять приём перестановки слагаемых при решении выражений; составления таблицы сложения чисел 5, 6, 7, 8, 9; ознакомления с задачами в два действия; развития навыков устного счёта.

Планируемые результаты (предметные): уметь применять приём перестановки слагаемых при решении выражений; знать таблицу сложения чисел 5, 6, 7, 8, 9.

Универсальные учебные действия (метапредметные):

Регулятивные: уметь организовывать своё рабочее место и приводить его в порядок по окончании работы; адекватно воспринимать оценку учителя и высказывания одноклассников с отзывами о выполненной работе.

Коммуникативные: уметь рассуждать и анализировать условие задачи.

Познавательные: уметь ориентироваться в учебнике; отвечать на простые вопросы учителя, находить нужную информацию в учебнике; сравнивать предметы, объекты: находить общее и различие; группировать предметы, объекты на основе существенных признаков.

Личностные: имеют познавательный интерес.

Сценарий урока

I. Каллиграфическая минутка.

5 7
8 6

II. Устный счёт.

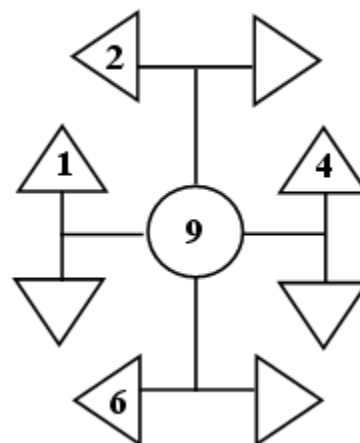
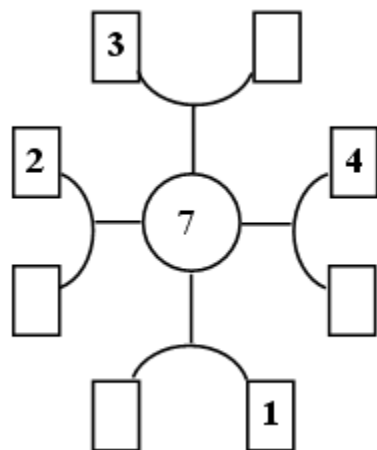

III. Составление таблицы сложения.

- Рассмотрите таблицу $\square + 5$, $\square + 6$, $\square + 7$, $\square + 8$, $\square + 9$ (с. 16 учебника).
- Что хотите сказать?

Ученики, работая в парах, списывают данные в задании примеры и, пользуясь переместительным законом сложения, находят их значения. (Работа над первым столбиком может быть проведена фронтально.) После того, как все примеры решены, учащиеся проверяют себя по таблице сложения (форзац учебника).



Физкультминутка

IV. Составление и решение задач (задания 3, 4, с. 16 учебника и задание 1, с. 9 тетради).

По заданию 3 составляется задача на сравнение. (Длина розового отрезка 10 см, а длина зелёного – 7 см. На сколько розовый отрезок длиннее зелёного?)

В каждой из составленных задач учащиеся выделяют условие и вопрос, называют данные и искомое числа, после чего записывают решение и дают ответ.

По заданию 4 составляют две задачи: одну на увеличение числа на несколько единиц, вторую – на сравнение.

(В букете было 5 гвоздик, в него добавили ещё 3 гвоздики. Сколько гвоздик стало в букете?)

В одном букете 5 гвоздик, а в другом 8. На сколько в первом букете гвоздик меньше, чем во втором? На сколько во втором букете гвоздик больше, чем в первом?)



Физкультминутка

Задание 1 может быть выполнено учащимися самостоятельно с последующим объяснением.

V. Решение выражений (с. 8 тетради).

– Какую работу предстоит выполнить в задании 3? *(Дописать знаки и числа.)*

– Вставьте необходимые знаки и числа.

Работа проводится в группах, с последующей самопроверкой с контрольного листа.

VI. Работа над развитием логического мышления (с. 16 учебника, поля).

VII. Итог урока.

Вопросы: Что нового узнали на уроке? Какова ваша роль на уроке?

Урок 73

Тема: СОСТАВ ЧИСЕЛ ПЕРВОГО ДЕСЯТКА

Педагогическая цель: создать условия для развития умения находить значения выражений, опираясь на знание состава чисел, решать задачи изученных видов; закрепления знаний состава чисел первого десятка.

Планируемые результаты (предметные): знать состав чисел первого десятка; уметь находить значения выражений, опираясь на знание состава чисел; решать задачи изученных видов.

Универсальные учебные действия (метапредметные):

Регулятивные: уметь оценивать результат своей работы на уроке.

Коммуникативные: уметь слушать и вступать в диалог, участвовать в коллективном обсуждении.

Познавательные: уметь осуществлять предварительный анализ текста задачи (работа над терминами, перефразирование, переформулирование текста); представлять информацию в виде схем (заполнять готовую); переводить текст задачи на знаково-символический язык, который можно осуществлять вещественными или графическими средствами.

Личностные: имеют определённые познавательные потребности и учебные мотивы.

Сценарий урока

I. Каллиграфическая минутка.

1 1 1

9 9 9

II. Устный счёт.

1. «Звезда».

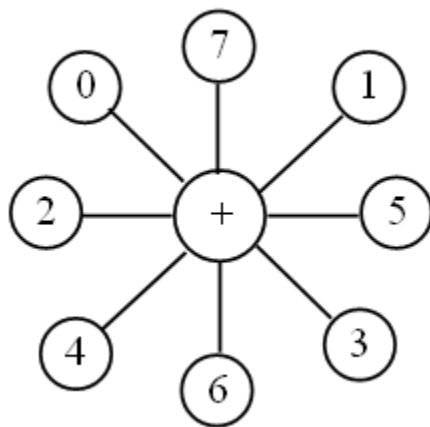

2. Задание на смекалку (поля учебника, с. 17).

III. Закрепление знания состава чисел. Игра «Назови соседа» (задание 1, с. 17 учебника).



Физкультминутка

IV. Решение выражений.

Учащиеся выполняют задание 4 (с. 9 тетради): закрашивают прямоугольники в таблице.

– Рассмотрите выражения, данные в задании 4 (с. 17 учебника).

– Что хотите сказать?

– Рассмотрите внимательно выражение каждого столбика. Какую закономерность подметили?

(В первом столбике число, из которого вычитаем, одинаковое – 10; первые из чисел, которые вычитаем, уменьшаются на один, вторые – увеличиваются на один.)

– Как, по вашему мнению, будут изменяться значения выражений?

– Решите выражения с устным объяснением. Вы были правы?

– Продолжите столбик ещё одним выражением и решите его. ($10 - 1 - 5 = 4$.)

– Что можете сказать о выражениях второго столбика? *(Первые слагаемые одинаковые – 1, вторые слагаемые увеличиваются на 1; числа, которые вычитаем из значения сумм, уменьшаются на 1.)*

– Как будут меняться значения выражений?

– Запишите выражения и решите их.

– Продолжите столбик, соблюдая закономерность. ($1 + 9 - 2 = 8$.)

– Назовите значения выражений.

– Вы были правы?

– Расскажите о выражениях третьего столбика. *(Числа, из которых вычитаем, уменьшаются на 1, вычитаем одинаковое число – 4; затем к значениям выражений прибавляем числа, которые увеличиваются на 1.)*

– Как, по вашему мнению, будут меняться значения выражений?

– Какое выражение должно продолжить этот столбик? ($6 - 4 + \quad + 6 = 8$.)

– Найдите устно значения выражений. Вы были правы?



Физкультминутка

V. Работа над задачами.

Учитель читает текст из задания 2 (с. 17 учебника).

- Докажите, что это задача. Найдите и прочитайте условие. О чём в задаче спрашивается?
- Сколько действий нужно выполнить, чтобы ответить на вопросы задачи? (Два.)
- Как узнаете, сколько детей во второй семье? (Сложением.) Почему? (Их на 3 больше.)
- Как узнаете, сколько детей в доме? (Сложением.)
- Почему? (Спрашивается, сколько детей всего, то есть вместе.)
- Запишите решение задачи. ($2 + 3 = 5$ (д.); $2 + 5 = 7$ (д.).)
- Ответьте на поставленные вопросы.

Учащиеся составляют задачу по заданию 3 (с. 17 учебника) и решают её.

(Дети вырезали 7 синих квадратов и 3 красных квадрата. На сколько красных квадратов меньше, чем синих?
 $7 - 3 = 4$.)

VI. Итог урока.

Вопросы: Что особенно запомнилось? Какое задание вызвало большие затруднения? Что помогло вам справиться с работой?

Урок 74

Тема: СОСТАВ ЧИСЛА 10. РЕШЕНИЕ ЗАДАЧ

Педагогическая цель: создать условия для закрепления знания состава числа 10; умений прибавлять и вычитать числа 1, 2, 3, 4, 5; формирования умения применять переместительный закон сложения при решении выражения, решать простые задачи.

Планируемые результаты (предметные): знать состав числа 10; уметь прибавлять и вычитать числа 1, 2, 3, 4, 5; применять переместительный закон сложения при решении выражения.

Универсальные учебные действия (метапредметные):

Регулятивные: осознавать необходимость осуществлять контроль по результату (ретроспективный), контроль результата по просьбе учителя; отличать верно выполненное задание от неверного.

Коммуникативные: уметь осуществлять взаимопроверку.

Познавательные: уметь ориентироваться в учебнике; определять умения, которые будут сформированы на основе изучения раздела; отвечать на простые вопросы учителя, находить нужную информацию в учебнике.

Личностные: определяют и высказывают под руководством учителя правила поведения при сотрудничестве.

Сценарий урока

I. Каллиграфическая минутка.

10 10 10

II. Закрепление знания состава числа 10.

Для этой цели можно использовать задание 1 (с. 18 учебника) и другие аналогичные задания, *например*: «Какое число и знак пропущены?»:

$$6 * \square = 10 \quad 10 * \square = 5 \quad 7 * \square = 10$$

$$8 * \square = 10 \quad 10 * \square = 10 \quad 10 * \square = 8$$

III. Закрепление умения прибавлять и вычитать числа 1, 2, 3, 4, 5 и применять переместительный закон сложения при решении выражений.

Устно с объяснением учащиеся выполняют задание 2 (с. 18 учебника).

При решении примеров на сложение ученики применяют переместительный закон сложения. Находя значения выражений на вычитание, учащиеся опираются на знание состава чисел либо пользуются изученными приёмами вычитания чисел 3, 4, 5 из данного числа.



Физкультминутка

Самостоятельная работа учащихся.

– Опираясь на знание состава числа, найдите значения выражений (задание 2, с. 11 тетради).

З а д а н и е по вариантам.

– Найдите значения выражений.

Вариант I:

$$3 + 2$$

$$4 + 6$$

$$9 - 2$$

$$5 + 3 \quad 1 + 8 \quad 6 - 3$$

Вариант II:

$$6 + 1 \quad 3 + 7 \quad 10 - 2$$

$$5 + 2 \quad 4 + 5 \quad 7 - 3$$

Взаимопроверка.

IV. Сравнение чисел и выражений.

Выполняя задание под чертой (с. 18 учебника), учащиеся сравнивают числа и выражения. Особое внимание учителю следует обратить на 2-й и 3-й столбики, где суммы и разности сравниваются с числом.

Например: $6 + 2 * 6$.

Слева записана сумма чисел 6 и 2, справа дано число 6. (Следует обратить внимание на то, что в обеих частях присутствует число 6, но в левой части оно **увеличивается** на 2, следовательно, левая часть больше правой.)

Сумма чисел 6 и 2 **больше** шести.

$$6 + 2 > 6$$

Возможно, учащиеся захотят найти значение суммы ($6 + 2 = 8$; $8 > 6$), учителю следует рассмотреть предложенные варианты.



Физкультминутка

V. Подготовительная работа к решению составных задач.

Учащиеся читают задачу 3 (с. 18 учебника).

- Вы прочитали задачу? О чём говорится в условии? О чём в задаче спрашивается?
- Какое действие следует выполнить, чтобы ответить на первый вопрос задачи? (*Вычитание.*)
- Почему? (*Так как в условии сказано, что российских марок на 3 меньше.*)
- Запишите решение. ($6 - 3 = 3$ (м.).)
- Какое действие необходимо выполнить, чтобы ответить на второй вопрос задачи? (*Сложение.*)
- Почему? (*Так как спрашивается, сколько всего марок.*)
- Запишите решение. ($6 + 3 = 9$ (м.).) Ответьте на поставленные вопросы задачи.

Аналогично разбирается задача 4 (с. 18 учебника).

VI. Работа с геометрическим материалом.

Учащиеся выполняют самостоятельно задание 5 (с. 18 учебника): чертят отрезки заданной длины.

– Какова длина второго отрезка? (3 см.)

Затем учитель предлагает ученикам рассмотреть задание 3 (с. 11 тетради).

– Какая фигура изображена? (Треугольник.)

– Измерьте стороны треугольника и запишите их длину.

– Что заметили? (Две стороны треугольника равны.)

Вывод: треугольник, у которого две стороны равны, называется равнобедренным.

VII. Итог урока.

Вопросы: Чему научил вас урок? Какое задание было для вас самым интересным? Какое самым трудным? Что бы хотелось выполнить ещё?

Урок 75

Тема: РЕШЕНИЕ ЗАДАЧ И ВЫРАЖЕНИЙ

Педагогическая цель: создать условия для закрепления умения применять переместительный закон сложения при решении выражений; решения задач изученных видов; развития навыков счёта, наблюдательности, логического мышления.

Планируемые результаты (предметные): уметь применять переместительный закон сложения при решении выражений.

Универсальные учебные действия (метапредметные):

Регулятивные: уметь осуществлять контроль по результату в отношении многократно повторяемых действий с опорой на образец выполнения; совместно с учителем и другими учениками давать эмоциональную оценку деятельности класса на уроке.

Коммуникативные: уметь слушать и вступать в диалог, участвовать в коллективном обсуждении; осуществлять взаимопроверку.

Познавательные: понимать значение и роль математики в жизни каждого человека и общества.

Личностные: устанавливают связь между целью учебной деятельности и её мотивом, другими словами, между результатом учения и тем, что побуждает к деятельности, ради чего она осуществляется; умеют задавать себе вопрос: *какое значение и какой смысл имеет для меня учение?* – и отвечать на него.

Сценарий урока

I. Каллиграфическая минутка.

1 1 1

3 3 3

II. Устный счёт.

1. Круговые примеры.

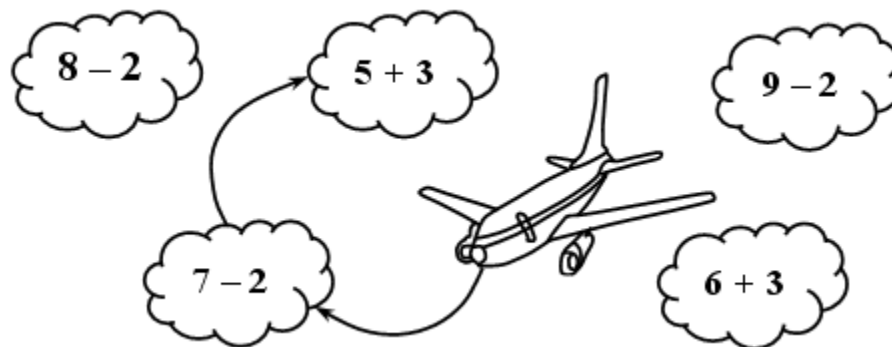

($7-2=5$ $5+3=8$ $8-2=6$ $6+3=9$ $9-2=7$ $7-2=5$...)

2. Какой знак и число пропущены?

$9 * \square = 7$

$4 * \square = 10$

$9 * \square = 6$

$2 * \square = 10$

III. Закрепление знания состава изученных чисел.

1. Игра «Назови соседа».

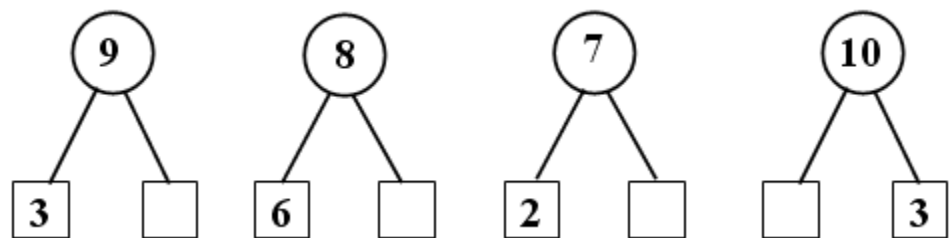

2. Работа по тетради.

Учащиеся выполняют задание 5 с последующей фронтальной проверкой. При проверке целесообразно использовать сигнальные карточки.



Физкультминутка

IV. Работа над задачами.

1. Разбор и решение задач изученных видов.

Учащиеся читают задачу 2 (с. 11 тетради).

- Вы прочитали задачу? Назовите условие. Прочитайте вопрос.
- Как узнать, на сколько одно число больше или меньше другого? (*Вычитанием.*)
- Запишите решение. ($4 - 3 = 1$ (р.).)
- Дайте ответ на поставленный вопрос и запишите его. (*У Миши на 1 рыбку больше, чем у Коли.*)

Запись:

Ответ: на 1 р. б.

Задание 2 (с. 19 учебника) состоит из двух задач. На вопрос первой задачи «Сколько всего рублей было у Сони?» ученики отвечают устно, не записывая решения.

Вторая задача разбирается подробно: ученики выделяют условие и вопрос, данные и искомое числа, обосновывают выбор действия, записывают решение и дают ответ.

2. Подготовительная работа к решению задач в два действия.

Учащиеся читают текст задачи 1 на с. 19 учебника.

- Это задача? Почему так считается?
- Что в задаче известно? Что следует узнать?
- Какое действие необходимо выполнить, чтобы ответить на первый вопрос задачи? (*Сложение.*)
- Почему? (*Потому что голубей стало больше, так как прилетели ещё 2.*)
- Запишите решение. ($3 + 2 = 5$ (г.).)
- Какое действие выполните, чтобы ответить на второй вопрос задачи? (*Вычитание.*)
- Почему? (*Так как голубь улетел, значит, голубей стало меньше.*)
- Запишите решение. ($5 - 1 = 4$ (г.).)
- Ответьте на вопросы задачи.



Физкультминутка

3. Решение задач с применением переместительного закона сложения.

Самостоятельная работа учащихся.

- 1) Задача 1 (с. 11 тетради) с последующей взаимопроверкой.
- 2) Числовые выражения, данные в задании под чертой (с. 19 учебника).

Фронтальная проверка.

V. Работа над развитием наблюдательности, мышления учащихся.

Задание 5 на смекалку (с. 19 учебника).

Решение:

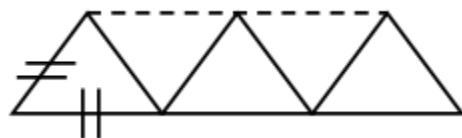

или

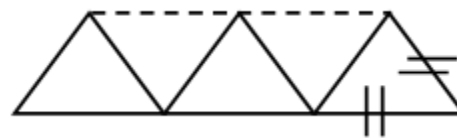

Задание на внимание (с. 19 учебника, поля).

VI. Итог урока.

В о п р о с ы : Чему учились на уроке? Что особенно запомнилось, понравилось? Что бы вы хотели сделать по-другому? Оцените свою работу на уроке. **Урок 76**

Т е м а : ОБОБЩЕНИЕ И ЗАКРЕПЛЕНИЕ ЗНАНИЙ

Педагогическая цель: создать условия для проверки знаний состава чисел первого десятка, умений применять переместительный закон при решении выражений, решать задачи изученных видов; развития навыков устного счёта.

Планируемые результаты (предметные): знать состав чисел первого десятка; уметь применять переместительный закон при решении выражений; решать задачи изученных видов.

Универсальные учебные действия (метапредметные):

Регулятивные: уметь самостоятельно ставить цель предстоящей практической работы, планировать способы достижения поставленной учебной (практической) задачи и оценивать результат своей работы.

Коммуникативные: уметь участвовать в диалоге на уроке и в жизненных ситуациях; отвечать на вопросы учителя, товарищей по классу; соблюдать простейшие нормы речевого этикета: здороваться, прощаться, благодарить; слушать и понимать речь других.

Познавательные: уметь осуществлять постановку и формулирование проблемы, самостоятельно создавать алгоритм деятельности при решении проблем творческого и поискового характера.

Личностные: оценивают усваиваемое содержание (исходя из социальных и личностных ценностей), обеспечивающее личностный моральный выбор.

Сценарий урока

I. Каллиграфическая минутка.

2 2 2

4 4 4

II. Устный счёт.

1. «Цепочка».

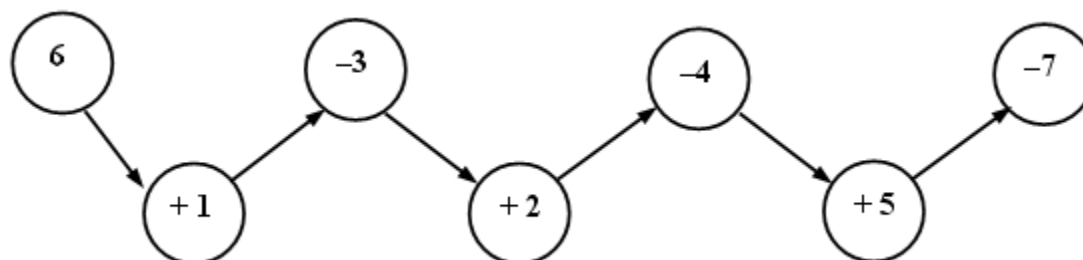

2. Какой знак и число пропущены?

$4 * \square = 5$

$7 * \square = 6$

$6 * \square = 8$

$9 * \square = 8$

$10 * \square = 9$

$8 * \square = 5$

3. Рассматривая рисунок к заданию 2 (с. 23 учебника), учащиеся повторяют состав изученных чисел.

III. Работа над задачами.

1. Составление задачи по рисунку.

Учащиеся составляют задачу по рисунку задания 3 (с. 23 учебника) и решают ее.

Например: в книге со сказкой «Репка» 6 страниц, а в книге со сказкой «Курочка Ряба» на 2 страницы меньше.

Сколько страниц в книге со сказкой «Курочка Ряба»?

$6 - 2 = 4 \text{ (с.)}$

Ответ: В книге со сказкой «Курочка Ряба» 4 страницы. (Ответ учащиеся дают устно.)

2. Разбор и решение задач изученных видов.

Учитель читает текст из задания 4 (с. 23 учебника).

– Является данный текст задачей? (*Нет.*) Почему?

– Задайте вопрос, соответствующий условию. (*Сколько помидоров осталось на тарелке?*)

– Каким действием будете решать задачу? (*Вычитанием.*)

– Почему? (*Так как 4 помидора съели, то есть их осталось меньше, чем было.*)

– Запишите решение. ($6 - 4 = 2 \text{ (п.)}$.) Дайте ответ на вопрос.

Учащиеся читают задачу 6 (с. 23 учебника).

– Вы прочитали задачу?

- Прочитайте только условие. Прочитайте вопрос.
- Как узнать, на сколько одно число больше или меньше другого? (*Вычитанием.*)
- Запишите решение задачи. ($4 - 1 = 3$ (г.)) Ответьте на поставленный вопрос.



Физкультминутка

Задачу 5 (с. 23 учебника) ученики решают самостоятельно с последующей фронтальной проверкой.

IV. Работа с геометрическим материалом.

Учащиеся выполняют задание 19 (с. 25 учебника) и задание 20 на смекалку (с. 25 учебника).

Решение задания 19:

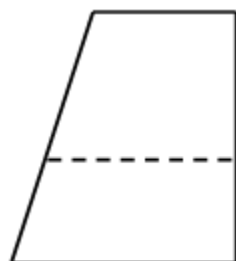

ИЛИ

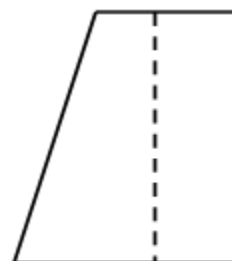

Решение задания 20 на смекалку:

а)

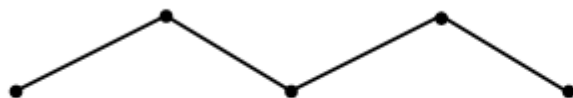

б)



V. Итог урока.

Вопросы: Что для вас было самым интересным? Что вызвало затруднения? Понравилась ли вам ваша работа на уроке?

Урок 77

Тема: ОБОБЩЕНИЕ И ЗАКРЕПЛЕНИЕ ЗНАНИЙ ПО ТЕМЕ «ЧИСЛА ОТ 1 ДО 10. СЛОЖЕНИЕ И ВЫЧИТАНИЕ»

Педагогическая цель: создать условия для проверки сформированности умений решать числовые выражения в 1 и 2 действия, сравнивать числовые выражения с числом, решать задачи изученных видов; развития логического мышления, навыков устного счёта.

Планируемые результаты (предметные): уметь решать числовые выражения в 1 и 2 действия, сравнивать числовые выражения с числом, решать задачи изученных видов.

Универсальные учебные действия (метапредметные):

Регулятивные: уметь организовывать своё рабочее место и приводить его в порядок по окончании работы; адекватно воспринимать оценку учителя и высказывания одноклассников с отзывами о выполненной работе.

Познавательные: уметь преобразовывать информацию из одной формы в другую: составлять математические рассказы и задачи на основе простейших математических моделей (предметных, рисунков, схематических рисунков, схем); формулировать решение задачи с помощью моделей.

Коммуникативные: уметь рассуждать, делать обобщения.

Личностные: определяют и высказывают под руководством учителя правила поведения при сотрудничестве.

Сценарий урока

I. Каллиграфическая минутка.

5 5 5

7 7 7

II. Устный счёт.

1. Игра «Назови соседа».

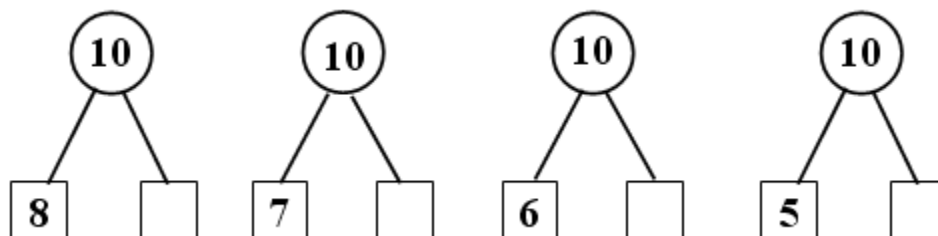

2. Работа с сигнальными карточками.

- Найдите значение суммы чисел 6 и 3.
- Из числа 9 вычли число 3. Какое число получилось?
- Число 9 уменьшили на 4.
- Первое слагаемое – 4, второе слагаемое – 5. Найдите значение суммы.
- Число 10 уменьшили на 3.
- Число 7 увеличили на 2.
- Из суммы чисел 3 и 5 вычли число 3.
- К сумме чисел 1 и 4 прибавили число 2.

3. Продолжите ряд чисел, соблюдая закономерность.

- Рассмотрите ряды чисел на доске :

10, 8, 6 ...

0, 3, 6 ...

9, 7, 5 ...

1, 3, 5 ...

- Продолжите каждый ряд.

(10, 8, 6, 4, 2.

0, 3, 6, 9.

9, 7, 5, 3, 1.

1, 3, 5, 7, 9.)

III. Сравнение числового выражения и числа (задание 15, с. 25 учебника).



Физкультминутка

IV. Работа над задачами.

Разбираются задачи, которые подготовят учеников к решению задач в 2 действия. Это задания 8, 10, 16 (с. 24, 25 учебника).

Работа над задачами ведётся так же, как и на предыдущих уроках: учащиеся выделяют условие и вопросы. Затем объясняют, какое действие они выполняют сначала и почему; после этого объясняют, какое действие следует выполнить для того, чтобы ответить на второй вопрос; записывают решение и дают ответы на вопросы задачи.

Исключение составляет задача 16, в которой первый вопрос ученики ставят сами; в остальном работа над данной задачей проводится так же, как и над задачами 8, 10.



Физкультминутка

V. Решение выражений.

Ученики выполняют с комментированием задание 18 (с. 25 учебника).

Например: $3 + 6 - 3$.

Из суммы чисел 3 и 6 вычли число 3. Удобнее к шести прибавить 3. К 6 прибавить 3, получится 9. Из девяти вычесть три, будет шесть. Значение выражения равно шести.

VI. Работа по образцу.

Учащиеся рассматривают рисунок на полях учебника (с. 25), затем переносят его в тетрадь и продолжают, соблюдая закономерность.

VII. Итог урока.

В о п р о с ы : Что хотите сказать? Что вам особенно понравилось? Что бы хотели изменить?

Урок 78

Тема: СВЯЗЬ МЕЖДУ СУММОЙ И СЛАГАЕМЫМИ

Педагогическая цель: создать условия для формулирования вывода о том, что если из суммы двух слагаемых вычесть одно из них, то получится другое слагаемое; развития умения решать задачи изученных видов; навыков счёта, внимания, наблюдательности.

Планируемые результаты (предметные): знать о том, что если из суммы двух слагаемых вычесть одно из них, то получится другое слагаемое; уметь решать простые задачи.

Универсальные учебные действия (метапредметные):

Регулятивные: уметь осуществлять контроль по результату в отношении многократно повторяемых действий с опорой на образец выполнения; совместно с учителем и другими учениками давать эмоциональную оценку деятельности класса на уроке.

Коммуникативные: уметь осуществлять взаимопроверку.

Познавательные: уметь устанавливать причинно-следственные связи; строить рассуждения в форме связи простых суждений об объекте, его строении, свойствах и связях; устанавливать аналогии; владеть общим приёмом решения учебных задач.

Личностные: стараются проявить по назначению приобретённые математические способности.

Сценарий урока

I. Каллиграфическая минутка.

6 6 6

8 8 8

II. Подготовка к восприятию нового материала.

На доске записано несколько примеров на нахождение суммы:

$$5 + 2 = \quad 6 + 1 =$$

$$3 + 7 = \quad 9 + 0 =$$

- Как по-разному можно прочитать данные примеры? Прочитайте. Найдите их значение.
- Как называются числа при сложении?
- Попробуйте, используя числа первого примера, получить пример на вычитание.
- У кого получился другой пример?
- Запишите их.

Аналогичная работа проводится с остальными примерами, в результате чего на доске и в тетрадях учащихся появляется запись:

$$\begin{array}{cccc}
 5 + 2 = 7 & 3 + 7 = 10 & 6 + 1 = 7 & 9 + 0 = 9 \\
 7 - 5 = 2 & 10 - 3 = 7 & 7 - 6 = 1 & 9 - 9 = 0 \\
 7 - 2 = 5 & 10 - 7 = 3 & 7 - 1 = 6 & 9 - 0 = 9
 \end{array}$$

III. Изучение нового материала.

- Рассмотрите полученные столбики примеров.
- Что заметили? *(Если из суммы вычесть одно слагаемое, то получится другое слагаемое.)*

Учащиеся рассматривают рисунки в задании 1 (с. 26 учебника) и выражения, соответствующие им, и читают данные выражения хором. *(Первое слагаемое 3, второе слагаемое 2, значение суммы 5. Из значения суммы 5 вычтем первое слагаемое 3, получим второе слагаемое 2. Если из значения суммы 5 вычесть второе слагаемое 2, получится первое слагаемое 3.)*



Физкультминутка

Устно выполняется задание 2 (с. 26 учебника).

- Каким ещё примером на вычитание можно продолжить каждый столбик?

Учащиеся работают в тетради: выполняют задание 2 (с. 14).

Часть задания ученики выполняют с комментированием, часть самостоятельно с последующей фронтальной проверкой.

IV. Решение выражений (задание под чертой, с. 26 учебника).

Первый и второй столбики ученики решают самостоятельно с последующей взаимопроверкой, третий и четвёртый – с подробным объяснением.

Например: из девяти вычесть три, вычесть один. Из девяти вычесть три, получится шесть. Из шести вычесть один, будет пять. Значение выражения равно пяти.

К пяти прибавить три, прибавить один. Сумма чисел пять и три равна восьми. К восьми прибавить один, получится девять. Значение суммы равно девяти.



Физкультминутка

V. Работа над задачами (задание 4, с. 26 учебника).

Учащиеся выделяют основные части: условие, вопрос. Так как условие записано не полностью, ученики завершают его, ориентируясь на рисунок:

1-я задача.

Всего в коробке было 10 ложек.

Взяли 4 ложки.

2-я задача.

Всего на блюде было 8 чашек.

Взяли 2 чашки.

Аргументируют выбор знака действия, записывают решение и дают ответ на поставленный вопрос.

VI. Работа над развитием внимания, наблюдательности (задание на полях учебника, с. 26).

VII. Итог урока.

В о п р о с ы : Какие открытия сделали? Чем запомнился урок? Какие ещё задания вам хотелось бы выполнить?

Урок 79

Тема: СВЯЗЬ МЕЖДУ СУММОЙ И СЛАГАЕМЫМИ

Педагогическая цель: создать условия для применения правила о связи между суммой и слагаемыми; развития умений решать задачи изученных видов; повторения состава чисел первого десятка; развития навыков устного счёта.

Планируемые результаты (предметные): знать правило о связи между суммой и слагаемыми, состав чисел первого десятка; уметь применять правило о связи между суммой и слагаемыми, решать задачи изученных видов.

Универсальные учебные действия (метапредметные):

Регулятивные: осознавать необходимость осуществлять контроль по результату (ретроспективный), контроль результата по просьбе учителя; отличать верно выполненное задание от неверного.

Коммуникативные: уметь осуществлять взаимопроверку.

Познавательные: уметь произвольно и осознанно владеть общим приёмом решения задач; осуществлять поиск необходимой информации для выполнения учебных заданий; использовать знаково-символические средства, в том числе модели и схемы для решения учебных задач; ориентироваться на разнообразие способов решения задач.

Личностные: проявляют положительное отношение к школе и имеют адекватное представление о ней.

Сценарий урока

I. Каллиграфическая минутка.

7 7 7
9 9 9

II. Устный счёт.

1. «Назови соседа».

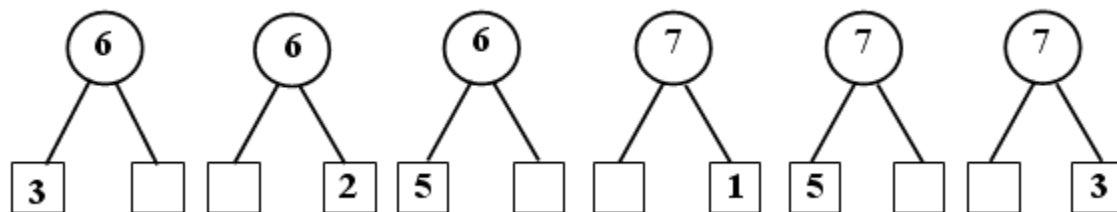

2. «Цепочка».

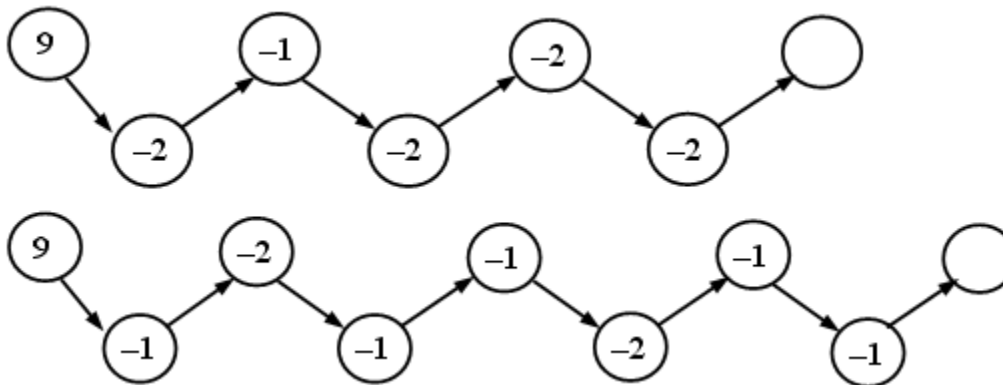

III. Закрепление знания вывода о связи между суммой и слагаемыми.

Работа по учебнику (задание 1, с. 27).

Учащиеся рассматривают первый рисунок и выражения, записанные под ним, под руководством учителя читают:

«Первое слагаемое – 6, второе слагаемое – 2, значение суммы – 8.

Из значения суммы 8 вычли второе слагаемое 2, получили первое слагаемое 6.

Из значения суммы 8 вычли первое слагаемое 6, получили второе слагаемое 2».

Аналогично разбираются второй и третий рисунки, но выражения к третьему рисунку ученики составляют самостоятельно.

Работа по тетради (задание 2, с. 14 тетради).

Выполняют в парах с последующей фронтальной проверкой.

IV. Работа с геометрическим материалом (задание 3, с. 13 тетради).

- Как называются линии, которые изображены? (*Отрезки.*) Докажите.
 - Что можете сказать о длине отрезков? (*Первый отрезок короче второго.*)
 - Как вы это определили?
 - Измерьте отрезки и запишите их длину.
 - На сколько второй отрезок длиннее первого? (*На 2 см.*)
 - Как узнали? (*Из длины первого отрезка 8 см вычли длину второго отрезка 6 см, получили 2 см.*)
- Учащиеся выполняют задание 5 (с. 27 учебника). (*Длина одного отрезка – 7 см, другого – 8 см.*)



Физкультминутка

V. Работа над задачами.

1. Разбор и решение задач изученных видов.

- Прочитайте текст из задания 2 (с. 27 учебника).
 - Это задача? (*Нет.*) Почему? (*Нет вопроса.*)
 - Задайте вопрос, соответствующий условию. (*Сколько картинок осталось у Лены?*)
 - Каким действием будете решать задачу? (*Вычитанием.*)
 - Почему? (*Так как у Лены осталось меньше картинок, чем было.*)
 - Запишите решение. ($10 - 5 = 5$ (к.).)
 - Дайте ответ на поставленный вопрос. (*У Лены осталось 5 картинок.*)
- Учащиеся самостоятельно решают задачу 1 (с. 14 тетради) с последующей фронтальной проверкой.

2. Подготовительная работа к решению составных задач.

Учитель читает текст задачи 3 (с. 27 учебника).

- Является данный текст задачей? (*Да.*) Докажите.
- Прочитайте условие, вопросы.
- Какое действие следует выполнить, чтобы ответить на первый вопрос? (*Сложение.*)
- Почему? (*Так как папа поймал на 2 рыбки больше.*)

- Запишите решение. ($4 + 2 = 6$ (р.).)
- Какое действие выполните, отвечая на второй вопрос задачи? (Сложение.)
- Почему? (Так как спрашивается, сколько рыбок они поймали всего.)
- Запишите решение. ($4 + 6 = 10$ (р.).) Ответьте на вопросы задачи.



Физкультминутка

VI. Решение выражений в 2 действия.

Устно разбирают задание 4 (с. 27 учебника), выполняют задание 2 (с. 14 тетради) с комментированием.

Учащиеся раскрашивают одну из картинок, данных в задании 3 (с. 12 тетради) с последующей взаимопроверкой.

VII. Итог урока.

В о п р о с ы : Чему научились на уроке? Почему это важно знать? Какова ваша роль на уроке?

Урок 80

Т е м а : РЕШЕНИЕ ЗАДАЧ И ВЫРАЖЕНИЙ

Педагогическая цель: создать условия для закрепления знаний состава чисел первого десятка, умений применять на практике переместительный закон сложения; формирования умений посредством выявления связи между суммой и слагаемыми находить разность чисел; развития навыков счёта.

Планируемые результаты (предметные): знать состав чисел первого десятка; уметь применять на практике переместительный закон сложения; посредством выявления связи между суммой и слагаемыми находить разность чисел.

Универсальные учебные действия (метапредметные):

Регулятивные: уметь осуществлять контроль по результату (ретроспективный), контроль результата по просьбе учителя; отличать верно выполненное задание от неверного.

Коммуникативные: уметь осуществлять взаимопроверку.

Познавательные: уметь устанавливать причинно-следственные связи, представлять цепочки объектов и явлений; строить логическую цепочку рассуждений, анализ истинности утверждений; доказывать; выдвигать гипотезы и их обосновывать.

Личностные: имеют определённые познавательные потребности и учебные мотивы.

Сценарий урока

I. Каллиграфическая минутка.

0 1 2

2 1 0

II. Устный счёт.

– Найдите значения выражений на волшебном зонтике и разгадайте написанное на нем слово.

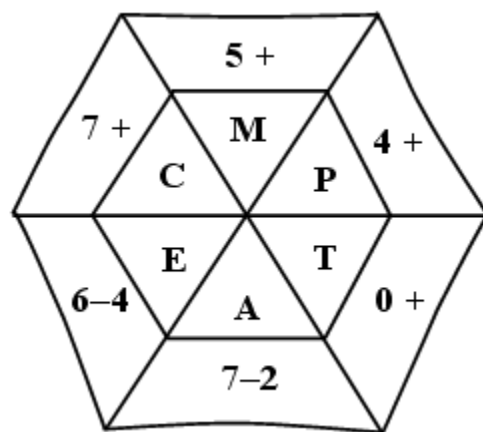

8	5	7	4	2	9

(Мастер.)

– Назовите соседа.

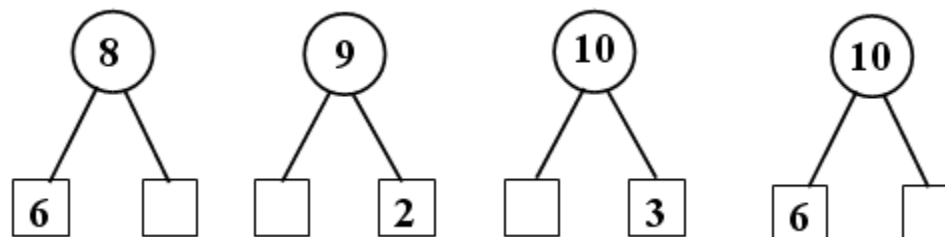

III. Решение выражений.

1. Учащиеся самостоятельно выполняют задание 3 (с. 12 тетради): закрашивают вторую картинку соответственно значениям выражений:

5 – жёлтым цветом;

6 – красным;

7 – синим;

8 – зелёным.

Взаимопроверка.



Физкультминутка

2. Устно разбирается задание 5 (с. 28 учебника).

– Рассмотрите выражения каждого столбика. Что заметили? (*В 1-м и 3-м столбиках записаны суммы, во 2-м столбике – примеры на вычитание, в 4-м – примеры, содержащие два действия: вычитание и сложение.*)

– Рассмотрите первый и третий столбики.

– Чем они похожи? (*Это суммы; в первом столбике во всех примерах одинаковое второе слагаемое – 8, в третьем столбике одинаковое первое слагаемое – 6.*)

– Как удобно найти значения сумм, записанных в первом столбике? (*Поменять слагаемые местами.*)

Поменяйте слагаемые местами и найдите значения сумм.

– Нужно ли применять переместительный закон при решении третьего столбика примеров? (*Нет.*) Почему?

Найдите значения сумм.

– Что увидели? (*Значения сумм уменьшаются на один.*)

– Почему? (*Так как вторые слагаемые уменьшаются на один.*)

– Рассмотрите второй столбик примеров.

– Что хотите сказать? (*Во всех примерах вычитают из числа 9; числа, которые вычитают, уменьшаются на один.*)

– Как будут меняться значения выражений? (*Увеличиваться.*)

- Проверьте это вычислением.
- Найдите значения выражений последнего столбика. Объясните.

3. С комментированием выполняется задание 3 (с. 15 тетради).



Физкультминутка

IV. Работа над задачами (задания 1, 3, 4, с. 28 учебника и задание 1, с. 15 тетради).

Часть задач можно разобрать и решить устно, задача, данная в тетради, решается учащимися самостоятельно с последующей фронтальной проверкой.

Работа над задачами проводится по этапам:

- 1) выделяют условие и вопрос;
- 2) называют данные и искомое числа;
- 3) выбирают и аргументируют выбор знака действия;
- 4) записывают решение;
- 5) дают ответ на вопрос задачи.

V. Работа по образцу.

– Рассмотрите узор, данный на полях учебника (с. 28). Перенесите его в тетрадь, продолжите, соблюдая закономерность. Раскрасьте.

VI. Итог урока.

В о п р о с ы : Что хотите сказать? Какое задание было самым интересным? Что бы вы сделали по-другому?

Урок 81

Тема: НАЗВАНИЯ ЧИСЕЛ ПРИ ВЫЧИТАНИИ

Педагогическая цель: создать условия для ознакомления с названиями чисел при вычитании; развития умения решать задачи и выражения, навыков устного счёта.

Планируемые результаты (предметные): знать названия чисел при вычитании; уметь решать задачи и находить значения выражений.

Универсальные учебные действия (метапредметные):

Регулятивные: уметь осуществлять контроль по результату (ретроспективный), контроль результата по просьбе учителя; отличать верно выполненное задание от неверного.

Коммуникативные: уметь слушать и вступать в диалог, участвовать в коллективном обсуждении.

Познавательные: уметь выполнять логические действия: анализ, синтез, выбирать основания для сравнения, сериации, классификации объектов, устанавливать аналогии и причинно-следственные связи, выстраивать логическую цепь рассуждений; относить объекты к известным понятиям на основе выполнения универсальных логических действий.

Личностные: действуют согласно памятке обращения с учебными пособиями, наглядным и счётным материалами, инструментами для построения геометрических фигур и правил работы.

Сценарий урока

I. Каллиграфическая минутка.

2 2 2

5 5 5

II. Повторение изученного материала и подготовка к восприятию нового материала.

На доске:

$8 - 2$ $6 + 3$ $1 + 7$ $8 - 4$

$9 - 4$ $5 + 2$ $2 + 6$ $7 - 3$

– Что заметили? На какие группы можно разделить данные выражения? Прочитайте записанные выражения по-разному. Как называются числа при сложении?

III. Изучение нового материала.

1. Знакомство с новыми терминами – названиями чисел при вычитании.

– Сегодня вы узнаете, как называются числа при вычитании.

На доске запись:

$$\begin{array}{rcccl} \text{уменьшаемое} & \text{вычитаемое} & & \text{разность (значение разности)} & \\ 5 & - & 2 & = & 3 \\ \underbrace{\hspace{1.5cm}} & & & & \\ \text{разность} & & & & \end{array}$$

– Рассмотрите запись.

Учитель четко проговаривает названия чисел при вычитании, а затем читает выражение с использованием **НОВЫХ СЛОВ**:

уменьшаемое 5,

вычитаемое 2,

разность равна трем

или: *разность чисел 5 и 2* равна 3.

2. Чтение и запись примеров на вычитание с использованием новых терминов.

Упражнение в чтении примеров на вычитание с использованием слов: *уменьшаемое, вычитаемое, разность (значение разности)*.

На доске:

$$\begin{array}{ccc} 9 - 3 & 10 - 8 & 8 - 3 \\ 7 - 4 & 10 - 6 & 6 - 1 \end{array}$$



Физкультминутка

– Составьте и запишите выражения.

Уменьшаемое 7, вычитаемое 3. Найдите разность.

Уменьшаемое 9, вычитаемое 1. Чему равна разность чисел?

Найдите разность чисел, если известно, что уменьшаемое равно 5, вычитаемое – 3.

Уменьшаемое 10, вычитаемое 2. Найдите разность чисел.

Учащиеся выполняют устно задание под чертой (с. 29 учебника): уменьшают данные числа.

– При чтении выражений используйте термины «уменьшаемое», «вычитаемое», «разность». (*Уменьшаемое 4, вычитаемое 2, разность 2, или число 4 уменьшить на 2, получится 2, или разность чисел 4 и 2 равна двум.*)

IV. Решение выражений.

– Рассмотрите выражения, данные в задании 4 (с. 29 учебника). Какую закономерность увидели?

– Продолжите каждый столбик ещё одним примером.

$3 + 4 - 2$	$10 - 3 + 1$	$8 + 2 - 1$
$4 + 3 - 3$	$9 - 2 + 2$	$7 + 3 - 2$
$5 + 2 - 4$	$8 - 1 + 3$	$6 + 4 - 3$
<u>$6 + 1 - 5$</u>		<u>$5 + 5 - 4$</u>

Особое внимание следует обратить на второй столбик, который должен быть продолжен примером $7 - 0 + 4$. Значение данного примера учащиеся не могут найти, так как знакомы лишь с табличным сложением до 10. Однако, проанализировав значения предыдущих выражений (8, 9, 10) и увидев, что они увеличиваются на один, могут догадаться, что значение последнего выражения равно 11; либо значение данного выражения ученики находят по числовой прямой:

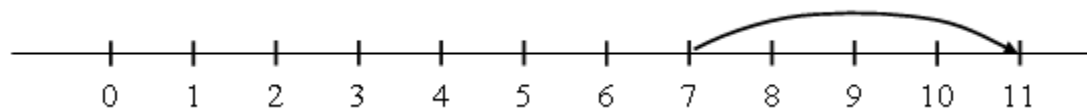

V. Работа над задачами (задания 2, 3, с. 29 учебника).

Учащиеся выделяют в задачах условие и вопрос, аргументируют выбор знака действия, составляют схему каждой задачи, записывают решение и дают ответ на вопрос задачи.

VI. Работа над развитием логического мышления (на полях учебника, с. 29).

VII. Итог урока.

В о п р о с ы : Что нового узнали? Чему учились? Оцените свою работу на уроке.

Урок 82

Тема : ВЫЧИТАНИЕ ИЗ ЧИСЕЛ 6, 7

Педагогическая цель: создать условия для ознакомления с приёмом вычитания на основе сложения; развития умения решать задачи, навыков счёта.

Планируемые результаты (предметные): знать приём вычитания на основе связи между сложением и вычитанием; уметь решать задачи, выполнять вычисления.

Универсальные учебные действия (метапредметные):

Регулятивные: осуществлять контроль по результату в отношении многократно повторяемых действий с опорой на образец выполнения; совместно с учителем и другими учениками давать эмоциональную оценку деятельности класса на уроке.

Коммуникативные: уметь осуществлять взаимопроверку.

Познавательные: понимать значение и роль математики в жизни каждого человека и общества.

Личностные: имеют определённые познавательные потребности и учебные мотивы.

Сценарий урока

I. Каллиграфическая минутка.

6 6 7 7 6 6 7 7
7 6 7 6 7 6 7 6

II. Подготовка к восприятию нового материала.

1. Игра «Назови соседа».

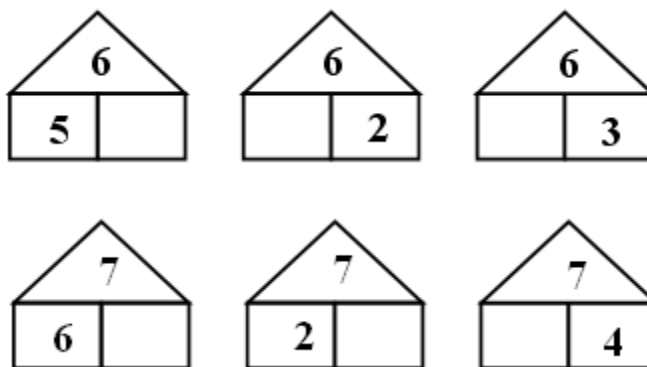

2. Сколько останется, если: из 6 вычесть 1; из 6 вычесть 3; из 6 вычесть 4?

3. Какое число получится, если: 7 уменьшить на 2; из 7 вычесть 1; 7 уменьшить на 3?

III. Изучение нового материала.

1. Знакомство с приёмами вычитания.

На доске записаны разности:

$$6 - 2$$

$$7 - 3$$

$$6 - 3$$

$$7 - 2$$

$$6 - 5$$

$$7 - 1$$

– Что хотите сказать? Какие выражения на сложение помогут найти значения данных выражений?

$$(6 = 2 + 4$$

$$7 = 3 + 4$$

$$6 = 3 + 3$$

$$7 = 2 + 5$$

$$6 = 5 + 1$$

$$7 = 1 + 6)$$

Учащиеся выполняют с комментированием задание 1 (с. 30 учебника).



Физкультминутка

IV. Работа над задачами (задания 2, 3, с. 30 учебника).

Учитель читает текст из задания 2.

– Это задача? (Нет.) Почему? (Нет вопроса.)

– Задайте вопрос, соответствующий условию. (Сколько закладок осталось у Веры?)

– Каким действием следует решать задачу? (Вычитанием.)

– Почему? (Так как Вера подарила 2 закладки, значит, у нее стало меньше закладок.)

– Запишите решение задачи. ($6 - 2 = 4$ (з.).)

– Ответьте на поставленный вопрос. (У Веры осталось 2 закладки.)

Учащиеся составляют задачи (задание 3), опираясь на рисунки, решают задачи, предварительно выделив в них условие, вопрос, данные и искомое числа, составив схемы и аргументировав выбор знака действия.

Задача 1. В корзине лежало 7
яблок, а на тарелке – 2 яблока.
Сколько всего яблок?

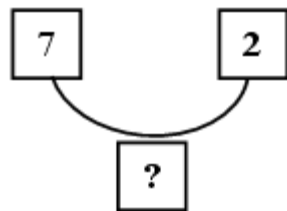

$$7 + 2 = 9 \text{ (яб.)}$$

Всего 9 яблок.

Задача 2. Всего 10 вилок.
На столе 4 из них, остальные – в
коробке. Сколько вилок
в коробке?

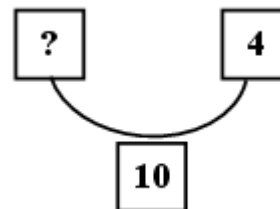

$$10 - 4 = 6 \text{ (в.)}$$

В коробке 6 вилок.



Физкультминутка

V. Развитие навыков счёта.

Самостоятельная работа учащихся с последующей взаимопроверкой.

1. Найдите значения выражений.

$4 + 2$

$5 - 2$

$7 + 1$

$9 - 1$

$3 + 5$

$6 - 2$

2. Какое число пропущено?

$* + 3 = 6$

$6 - * = 3$

$4 + * = 8$

$* + 6 = 7$

$7 - * = 1$

$3 + * = 3$

VI. Работа над развитием мышления (задание 4 на смекалку, с. 30 учебника).

Ответ: останется 5 углов.

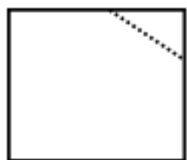

VII. Итог урока.

В о п р о с ы : Чему научил вас сегодняшний урок? Какая работа понравилась больше всего? Почему?

Урок 83

Тема: ВЫЧИТАНИЕ ИЗ ЧИСЕЛ 6, 7. СВЯЗЬ МЕЖДУ СУММОЙ И СЛАГАЕМЫМИ

Педагогическая цель: создать условия для развития умения использовать приём вычитания на основе связи между суммой и слагаемыми; закрепления умения решать выражения в два действия, задачи.

Планируемые результаты (предметные): уметь использовать приём вычитания на основе связи между суммой и слагаемыми; решать выражения в два действия.

Универсальные учебные действия (метапредметные):

Регулятивные: уметь самостоятельно планировать и выполнять свои действия на знакомом учебном материале; выполнять действия в сотрудничестве с учителем по предложенному плану; самостоятельно выстраивать план действий по решению учебной задачи изученного вида.

Коммуникативные: уметь с достаточной полнотой и точностью выражать свои мысли в результате диалога или игровой ситуации различных субъектов образовательного процесса – одноклассников, учителя, партнера по общению.

Познавательные: уметь осуществлять предварительный анализ текста задачи (работа над терминами, перефразирование, переформулирование текста); представлять информацию в виде схем (заполнять готовую); переводить текст задачи на знаково-символический язык, который можно осуществлять вещественными или графическими средствами.

Личностные: делают выбор, как поступить, опираясь на общие для всех правила поведения.

Сценарий урока

I. Каллиграфическая минутка.

0 0 0 0

10 10 10

II. Устный счёт.

1. «Цепочка».

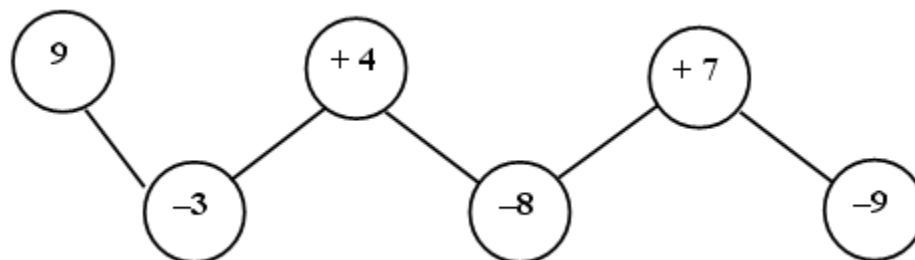

2. Сравните. Какой пример следующий?

$$3 + 1 =$$

$$5 + 1 =$$

$7 + 1 =$

$(9 + 1 = \dots)$

III. Вычитание из чисел 6, 7, основанное на связи между суммой и слагаемыми.

1. Игра «Назови соседа».

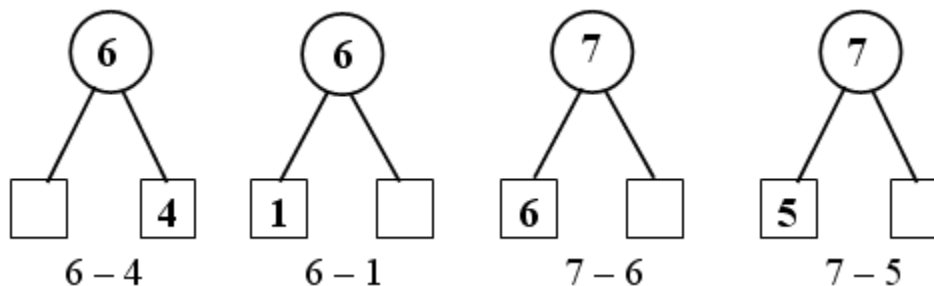

(Шесть – это два и четыре.

Из шести вычтешь четыре, получится два.

Шесть – это 1 и 5. Из 6 вычтешь 1, получится 5.

Семь – это 6 и 1. Из 7 вычтешь 6, получится 1.

Семь – это 5 и 2. Из 7 вычтешь 5, получится 2.)

2. «Домино» (задание 1, с. 31 учебника).

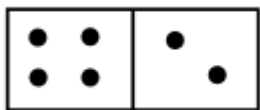

(Сумма чисел 4 и 2 равна шести.

Из шести вычтешь 2, получится четыре.

Из шести вычтешь четыре, получится два.)

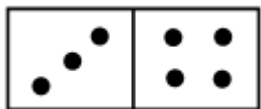

(К трем прибавить четыре, получится семь.

Из семи вычесть три, получится четыре.
Из семи вычесть четыре, получится три.)

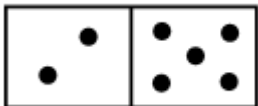

(Два увеличить на пять, получится семь.
Из семи вычесть два, получится пять.
Из семи вычесть пять, получится два.)



Физкультминутка

IV. Работа над задачами: подготовка к решению задач в два действия (задания 3, 4, с. 31 учебника).

- Вы прочитали задачу? (Да.)
 - Прочитайте условие. Каковы вопросы задачи?
 - Какое действие нужно выполнить, чтобы ответить на первый вопрос задачи? (Вычитание.)
 - Почему так считаете? (У второй наседки цыплят меньше.)
 - Запишите решение. ($6 - 2 = 4$ (ц.).)
 - Какое действие следует выполнить, чтобы дать ответ на 2-й вопрос? (Сложение.)
 - Почему? (Так как спрашивается, сколько цыплят у двух наседок.)
 - Запишите решение. ($6 + 4 = 10$ (ц.).) Ответьте на вопросы задачи.
- Аналогично разбирается задача 4.



Физкультминутка

V. Решение выражений (задание под чертой, с. 31 учебника).

Первый и второй столбики решают с подробным объяснением, третий – самостоятельно с последующей фронтальной проверкой.

(К разности чисел 6 и 4 прибавить число 5. Разность чисел 6 и 4 равна двум. К двум прибавить пять, получится семь.

Из суммы чисел 5 и 4 вычесть число 3. Сумма чисел 5 и 4 равна девяти. Из девяти вычесть три, получится шесть. И т. д.)

VI. Работа с геометрическим материалом.

Работа по учебнику (задание 5, с. 31 учебника).

– Как называются линии? *(Отрезки.)*

– Что вы можете сказать о длине отрезков? *(Длина розового отрезка 5 см, длина зелёного – 6 см. Розовый отрезок короче зелёного. Зелёный отрезок длиннее розового.)*

– Как узнать, на сколько зелёный отрезок длиннее розового и на сколько розовый отрезок короче зелёного? *(Вычитанием. Из большего числа вычтем меньшее: $6 - 5 = 1$. Зелёный отрезок – длиннее розового на 1 см, розовый отрезок короче зелёного на 1 см.)*

Работа в тетради (задание 2, с. 18).

Фронтальная проверка.

VII. Итог урока.

Вопросы: Чему учились на уроке? Какое задание было для вас самым простым? А какое – самым трудным? Как вы справились с работой на уроке?

Урок 84

Тема: ВЫЧИТАНИЕ ИЗ ЧИСЕЛ 8, 9

Педагогическая цель: создать условия для закрепления знания приёма вычитания на основе связи между суммой и слагаемыми; развития умений решать задачи.

Планируемые результаты (предметные): знать приём вычитания на основе соответствующего примера на сложение; уметь выполнять вычитание чисел с переходом через десяток в пределах 20.

Универсальные учебные действия (метапредметные):

Регулятивные: уметь оценивать результат своей работы на уроке.

Коммуникативные: уметь слушать и вступать в диалог, участвовать в коллективном обсуждении.

Познавательные: уметь осуществлять рефлекссию способов и условий действия, контроль и оценку процесса и результатов деятельности.

Личностные: проявляют заинтересованность в приобретении и расширении знаний.

Сценарий урока

I. Каллиграфическая минутка.

8 8 8

9 9 9

II. Подготовка к восприятию нового материала.

1. Игра «Назови соседа».

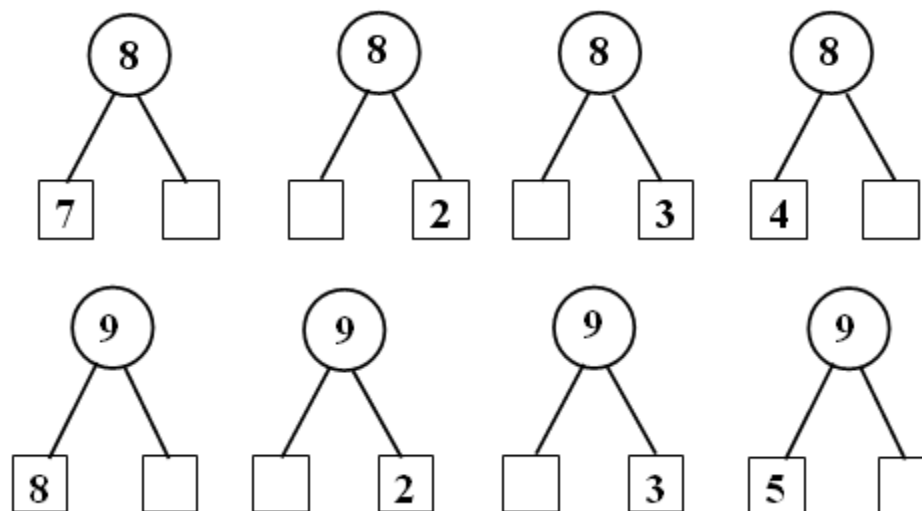

2. Какое число пропущено?

$$5 + \square = 8$$

$$6 + \square = 9$$

$4 + \square = 8$

$7 + \square = 9$

III. Изучение нового материала.

1. Вычитание из чисел 8, 9, основанное знании состава числа и связи между суммой и слагаемыми.

На доске запись:

$8 - 1 =$ $8 - 3 =$ $8 - 4 =$ $8 - 6 =$

$9 - 3 =$ $9 - 2 =$ $9 - 5 =$ $9 - 8 =$

– Какие примеры на сложение помогут решить данные выражения?

$(8 = 1 + 7 \quad 8 = 3 + 5 \quad 8 = 4 + 4 \quad 8 = 6 + 2$

$9 = 3 + 6 \quad 9 = 2 + 7 \quad 9 = 5 + 4 \quad 9 = 8 + 1)$

2. Закрепление знания приёма вычитания.

Работа в тетради (задание 2, с. 19).

Выполняют самостоятельно с последующей взаимопроверкой.



Физкультминутка

IV. Работа над задачами.

1. Разбор и решение задач изученных видов.

– Чем похожи задачи (задание 4, с. 32 учебника)? Чем отличаются?

В каждой из задач выделяют условие, вопрос, данные и искомое числа; обосновывают выбор знака действия, записывают решение и дают ответ на поставленный вопрос.

Самостоятельно решают задачу 1 (с. 19 тетради) с последующей фронтальной проверкой.



Физкультминутка

2. Подготовка к решению составных задач.

– Прочитайте задачи из задания 3 (с. 32 учебника). Что хотите сказать? Чем похожи задачи?

– Как вы думаете, связаны ли эти задачи между собой? (Да.) Проверим это, решив задачи.

- Какое действие следует выбрать, чтобы ответить на вопрос первой задачи? (*Вычитание.*)
- Почему? (*Так как в другой книге сказок на две меньше.*)
- Запишите решение. ($6 - 2 = 4$ (с.).) Дайте ответ на вопрос задачи.
- Что заметили? (*Первая и вторая задачи связаны между собой. Ответ первой задачи является одним из данных чисел второй.*)
- Как будете решать вторую задачу? (*Сложением.*)
- Почему? (*Так как нужно узнать, сколько сказок всего в двух книгах.*)
- Запишите решение. ($6 + 4 = 10$ (с.).) Дайте ответ на поставленный вопрос.

V. Решение выражений.

Выполняют с комментированием задание под чертой (с. 32 учебника).

VI. Работа с геометрическим материалом (задание 5, с. 32 учебника).

Решение:

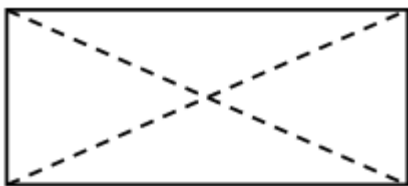

VII. Итог урока.

В о п р о с ы : Какие открытия сделали? Что особенно запомнилось? Что бы хотели изменить в уроке?

Урок 85

Т е м а : ВЫЧИТАНИЕ ИЗ ЧИСЕЛ 8, 9. РЕШЕНИЕ ЗАДАЧ

Педагогическая цель: создать условия для закрепления приёма вычитания на основе связи между суммой и слагаемыми; развития навыков счёта, умения решать задачи изученных видов.

Планируемые результаты (предметные): уметь пользоваться приёмами вычитания на основе связи между суммой и слагаемыми.

Универсальные учебные действия (метапредметные):

Регулятивные: уметь выполнять контроль в форме сличения способа действия и его результата с заданным эталоном с целью обнаружения отклонений и отличий от эталона.

Коммуникативные: уметь обмениваться мнениями, слушать другого ученика – партнера по коммуникации и учителя; обсуждать индивидуальные результаты практико-математической деятельности.

Познавательные: уметь преобразовывать информацию из одной формы в другую: составлять математические рассказы и задачи на основе простейших математических моделей (предметных, рисунков, схематических рисунков, схем); находить и формулировать решение задачи с помощью простейших моделей.

Личностные: делают выбор, как поступить, опираясь на общие правила поведения.

Сценарий урока

I. Каллиграфическая минутка.

8 8 9 8 8 9
9 9 8 9 9 8

II. Устный счёт.

1. «Молчанка».

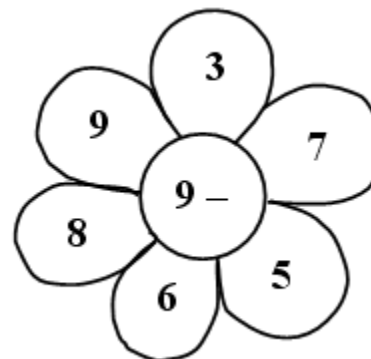
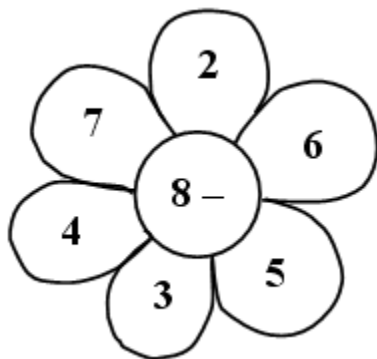

2. Арифметический диктант (с использованием сигнальных карточек).

Уменьшите на 4 числа: 6, 8, 5, 7, 10, 9, 4.

Увеличьте на 2 числа: 7, 5, 8, 6, 0.

III. Решение выражений (задание 4, с. 33 учебника).

$$8 - 5 + 6.$$

(К разности чисел 8 и 5 прибавили число 6. Значение разности 8 и 5 равно трём. К трём прибавить 6, получится девять. Значение выражения равно девяти.)

$$7 + 2 - 4.$$

(Из суммы чисел 7 и 2 вычтём число 4. Значение суммы 7 и 2 равно девяти. Из девяти вычтём четыре, получится пять. Значение выражения равно пяти.) И т. д.



Физкультминутка

IV. Работа над задачами (с. 33 учебника).

- Является ли текст задания 2 задачей? *(Нет.)* Почему? *(Отсутствует вопрос.)*
- Задайте вопрос, соответствующий условию. *(Сколько чашек осталось?)*
- Каким действием вы будете решать задачу? *(Вычитанием.)*
- Почему? *(Одна чашка разбилась, значит, чашек стало меньше.)*
- Запишите решение. $(8 - 1 = 7 \text{ (ч.)})$ Проверьте работу друг друга.
- Прочитайте задачу 3. Найдите условие. Прочитайте вопрос.
- Как узнать, на сколько одно число больше другого? *(Из большего числа вычтём меньшее.)*
- Запишите решение.

Один ученик выполняет работу на д о с к е .

- Проверьте, верно ли записано решение на доске. Сравните его со своим решением.
- Дайте ответ на вопрос задачи.

Учащиеся, работая в парах, решают задачу 1 (с. 19 тетради).

С а м о п р о в е р к а (с доски или с контрольного листа).



Физкультминутка

– Прочитайте задачи из задания 1 (с. 33 учебника) и сравните их. Чем похожи задачи?

– Чем отличаются?

Задачи подробно разбираются, решение учащиеся записывают самостоятельно.

– Сравните решение задач. Что заметили? (*Вывод о связи между суммой и слагаемыми важен и при решении задач.*)

V. Работа с геометрическим материалом.

Ученики выполняют задание под чертой (с. 33 учебника): чертят отрезки заданной длины, а затем сравнивают их длину.

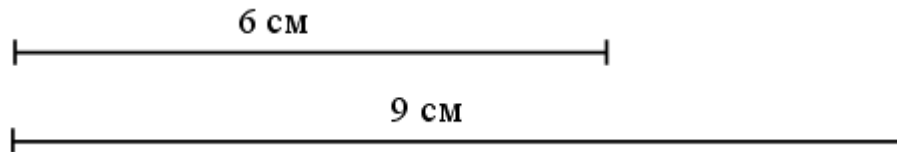

($9 - 6 = 3$ см. Второй отрезок длиннее первого на 3 сантиметра.)

Выполняют задание 5 на смекалку (с. 33 учебника).



(На чертеже 3 отрезка.)

Стало 6 отрезков.)

VI. Итог урока.

В о п р о с ы : Чему научил вас урок? Какое задание было для вас самым интересным? Какое самым трудным? Почему? Что помогло вам справиться с работой на уроке?

Урок 86

Тема: ВЫЧИТАНИЕ ИЗ ЧИСЛА 10

Педагогическая цель: создать условия для закрепления приёма вычитания на основе связи между суммой и слагаемыми; развития навыков счёта, умения измерять и сравнивать длину отрезков; решения задач изученных видов.

Планируемые результаты (предметные): уметь использовать приём вычитания на основе связи между суммой и слагаемыми.

Универсальные учебные действия (метапредметные):

Регулятивные: уметь оценивать результат своей работы на уроке.

Коммуникативные: уметь слушать и вступать в диалог, участвовать в коллективном обсуждении.

Познавательные: уметь понимать значение и роль математики в жизни каждого человека и общества.

Личностные: проявляют интерес к новому материалу, касающемуся конкретных фактов, но не теории (учебно-познавательный интерес на уровне реакции на новизну).

Сценарий урока

I. Каллиграфическая минутка.

1 0 1 0 1 0

10 10 10 10

II. Подготовка к изучению нового материала. Повторение состава числа 10.

– Заполните таблицу.

10	9	8			5
			3	4	

– Отгадайте загадки.

Шла лисица
Вдоль тропинки
И несла грибы в корзинке:
Пять опят
И пять лисичек
Для лисят и для лисичек.

– Сколько всего грибов несла лисица? ($5+5=10$ (гр.).)

Пошла курица гулять, Собрала своих цыплят. Семь бежали впереди, Три остались позади.	Беспокоится их мать И не может сосчитать. – Сосчитайте-ка, ребята, Сколько было там цыпляток?
---	--

($7+3=10$ (ц.).)

* * *

* * *

Вот восемь зайчат
По дорожке идут.
За ними вдогонку
Двое бегут.
Так сколько ж всего
По дорожке лесной
Торопится в школу
Зайчишек зимой?

($8+2=10$ (з.).)

Ниночка рисует дом,
Окон очень много в нем.
Тут их шесть, четыре там.
Посчитай все окна сам.

($6+4=10$ (ок.).)

III. Изучение нового материала.

1. Вычитание из числа 10, основанное на связи между суммой и слагаемыми.

На доске запись:

$$10 - 9 = \quad 10 - 8 = \quad 10 - 6 = \quad 10 - 3 =$$

– Какие примеры на сложение помогут решить данные?

($10 = 9 + 1$; $10 = 8 + 2$; $10 = 6 + 4$; $10 = 3 + 7$.)

2. Закрепление знания приёма вычитания.

Учащиеся выполняют с комментированием задание 1 (с. 34 учебника).



Физкультминутка

IV. Работа над задачами.

Учащиеся читают задачу 2 (с. 34 учебника).

– Является ли прочитанный вами текст задачей? (Да.) Докажите.

– Прочитайте условие. О чём в задаче спрашивается?

– Каким действием будете решать задачу? (Сложением.)

– Почему? (Потому что в соседнем доме на 3 этажа больше.)

– Запишите решение. ($5 + 3 = 8$ (эт.)) Дайте ответ на вопрос задачи.

Учащиеся решают самостоятельно (с последующей взаимопроверкой) задачу 1 (с. 20 тетради).



Физкультминутка

V. Развитие навыков счёта (задания 3, 4, с. 20 тетради).

Задание 3 выполняют самостоятельно, проверка с использованием сигнальных карточек.

Задание 4 выполняют в парах с последующей фронтальной проверкой.

VI. Работа с геометрическим материалом.

– Рассмотрите чертеж в задании 3 (с. 34 учебника). Что хотите сказать?

– Какова длина голубого отрезка? Зелёного?

– На сколько сантиметров голубой отрезок длиннее зелёного?

– На сколько сантиметров зелёный отрезок короче голубого?

– Выполните задание 5 на смекалку (с. 33 учебника).

Решение:

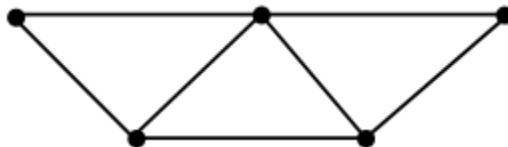

VII. Итог урока.

В о п р о с ы : Чему научил вас урок? Какую работу хотелось бы выполнить ещё? Что бы вы изменили в уроке?

Урок 87

Тема: ВЫЧИТАНИЕ ИЗ ЧИСЕЛ 8, 9, 10.

СВЯЗЬ СЛОЖЕНИЯ И ВЫЧИТАНИЯ

Педагогические цели: создать условия для закрепления состава чисел; продолжать формировать умение находить значения выражений, опираясь на связь между суммой и слагаемыми; способствовать закреплению знаний терминов «уменьшаемое», «вычитаемое», «разность».

Планируемые результаты (предметные): знать состав чисел; уметь находить значения выражений, опираясь на связь между суммой и слагаемыми; использовать термины «уменьшаемое», «вычитаемое», «разность».

Универсальные учебные действия (метапредметные):

Регулятивные: уметь осуществлять контроль в форме сличения способа действия и его результата с заданным эталоном с целью обнаружения отклонений и отличий от эталона.

Коммуникативные: уметь выполнять взаимопроверку.

Познавательные: уметь составлять задачи по схемам, моделям и рисункам.

Личностные: проявляют определённые познавательные потребности и учебные мотивы.

Сценарий урока

I. Каллиграфическая минутка.

8 9 10 8 9 10
10 9 8 10 9 8

II. Устный счёт.

1. Игра «Назови соседей».

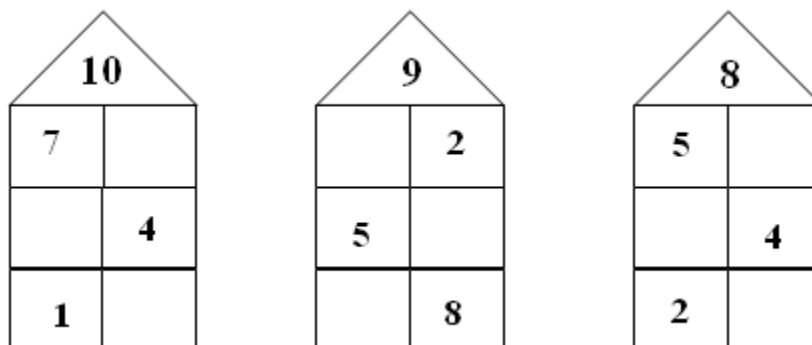

2. Какое число пропущено?

$$\square - 2 = 8$$

$$\square - 3 = 5$$

$$\square - 6 = 2$$

III. Закрепление знания терминов «уменьшаемое», «вычитаемое», «разность» (задание 4, с. 35 учебника).

Например:

Уменьшаемое восемь, вычитаемое три, значение разности пять.

Уменьшаемое девять, вычитаемое четыре, значение разности пять.



Физкультминутка

IV. Развитие навыков счёта: решение выражений, основанное на связи между суммой и слагаемыми.

Выполняют задание под чертой (с. 35 учебника, 2–4-й столбики): решают с объяснением.

Задание 5 (с. 20 тетради) выполняют самостоятельно с последующей фронтальной проверкой.

V. Работа над задачами.

1. Составление и решение задач (задание 1, с. 35 учебника).

Например:

На связке было 10 бубликов. 3 бублика сняли. Сколько бубликов осталось на связке?

$$10 - 3 = 7 \text{ (б.)}$$

На тарелке – 5 пирожных, в пакете – 1 пирожное. Сколько всего пирожных?

$$5 + 1 = 6 \text{ (п.)}$$



Физкультминутка

2. Решение задач изученных видов (задачи 2, 3, с. 35 учебника и задача 1, с. 20 тетради).

Работу над задачами, данными в учебнике, можно построить по этапам:

- 1) читают задачу;
- 2) выделяют условие и вопрос;
- 3) определяют вид задачи;
- 4) обосновывают выбор знака действия;
- 5) записывают решение;
- 6) проверяют выполненное решение.

Задачу 1 (с. 20 тетради) учащиеся решают самостоятельно с последующей взаимопроверкой.

3. Работа над задачей на смекалку (задание 6, с. 35 учебника).

Решение: осталось больше на 2 гриба во второй корзине.

VI. Итог урока.

Вопросы: Что хотите сказать? Какое задание было для вас самым интересным? Что бы вам хотелось выполнить ещё?

Урок 88

Тема: ЕДИНИЦА МАССЫ – КИЛОГРАММ

Педагогическая цель: создать условия для ознакомления с единицей измерения массы – килограммом; развития навыков счёта; закрепления знаний терминов «слагаемое», «сумма».

Планируемые результаты (предметные): знать единицу измерения массы – килограмм; уметь использовать термины «слагаемое», «сумма».

Универсальные учебные действия (метапредметные):

Регулятивные: уметь оценивать результат своей работы на уроке.

Коммуникативные: уметь слушать и вступать в диалог, участвовать в коллективном обсуждении.

Познавательные: уметь применять математические знания для решения учебно-практических задач, использовать математическую терминологию при составлении и чтении математических равенств.

Личностные: участвуют в организации исследовательского пространства.

Сценарий урока

I. Каллиграфическая минутка.

7 6 5 7 6 5

5 6 7 5 6 7

II. Устный счёт.

1. «Поднимись по лесенке».

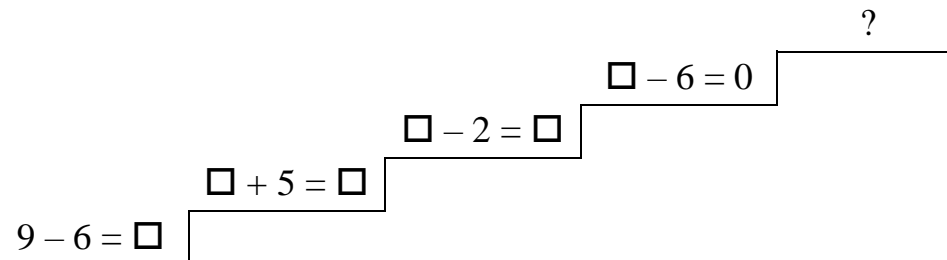

$$1 + 8 = \square$$

2. Какое число пропущено?

$$6 + \square = 9$$

$$7 + \square = 10$$

$$\square + 4 = 7$$

$$8 - \square = 3$$

III. Изучение нового материала.

1. Подготовка к восприятию нового материала.

– Возьмите в одну руку учебник, в другую – тетрадь. Что тяжелее?

Затем учащиеся в одну руку берут, *например*, ручку, в другую – ластик (или любые два предмета, близкие по весу).

– Что легче? Как же узнать, какой предмет легче, какой тяжелее?

– Может ли нам в этом помочь линейка? Почему?

– Какой прибор служит для измерения массы предметов?

2. Знакомство с единицей измерения массы – килограммом.

Учитель демонстрирует весы, показывает, как уравновесить весы, объясняет, что если один предмет тяжелее другого, то чашечка весов опустится ниже той чашечки, на которой лежит более легкий предмет.

Затем сравниваются различные предметы по массе.

– Вы, конечно, видели другие весы и то, как взвешиваются на них предметы. Расскажите об этом.

– Одной из единиц измерения массы предметов является **килограмм**.

– Рассмотрите рисунок (с. 36 учебника). *(Первые весы (чашечные) находятся в равновесии, другие весы показывают, что масса предмета – 1 кг, что гири, изображенные на рисунке, весят 1 кг, 2 кг и 5 кг.)*

3. Запись и чтение единицы измерения массы.

– В математике слово «килограмм» принято писать сокращенно: **кг**, *например*: 1 кг, 2 кг, 3 кг и т. д.

– Прочитайте з а п и с и :

3 кг, 4 кг, 6 кг, 7 кг.



Физкультминутка

4. Закрепление знания единицы измерения массы предметов.

Работа по учебнику (задания 1, 2, с. 36).

– Рассмотрите рисунки задания 1. Что легче: арбуз или гиря? (*Арбуз, так как чаша с арбузом расположена выше, чем чаша с гирей.*)

– Узнайте массу пакета с мукой. (*3 кг, так как на правой чаше весов – гиря, которая весит 5 кг, а на левой – пакет с мукой и гиря в 2 кг. Весы находятся в равновесии, значит, если из 5 кг вычесть 2 кг (массу гири), останется 3 кг – масса пакета с мукой.*)

– Как можно с помощью гирь в 1 кг, 2 кг и 5 кг взвесить 3 кг, 7 кг, 4 кг?

3 кг: на правую чашу весов поставить гири 1 кг и 2 кг.

7 кг: на правую чашу весов поставить гири в 2 кг и 5 кг.

4 кг: на правую чашу весов поставить гирю в 5 кг, а на левую (ту, на которой взвешивается предмет) – гирю в 1 кг. $5 \text{ кг} - 1 \text{ кг} = 4 \text{ кг}$.

Аналогично выполняется задание 2.

Работа в тетради (задание 2, с. 21).

– Какова масса тыквы? (*7 кг.*) Как узнали? (*На правой чаше весов стоят гири массой 5 кг и 2 кг; к пяти прибавить два будет 7 кг. Весы находятся в равновесии, значит, масса тыквы равна 7 кг.*)

– Запишите массу тыквы.

– Как узнаете массу дыни? (*Из семи вычесть один, получится шесть килограммов.*)

– Почему вычитали? (*Так как масса дыни меньше массы тыквы на 1 кг.*)

– Запишите, чему равна масса дыни.



Физкультминутка

IV. Закрепление навыков счёта.

Учащиеся по таблице составляют выражения и находят их значения (задание 5, с. 37 учебника).

Например:

Первое слагаемое – 6, второе слагаемое – 2, значение суммы – 8.

Значение суммы – десять, первое слагаемое – семь, второе слагаемое – три.

Значение суммы – восемь, второе слагаемое – три, первое слагаемое – пять. И т. д.

Учащиеся устно (с подробным объяснением) решают выражения из задания 4 (с. 37 учебника), а затем самостоятельно (с последующей самопроверкой с контрольного листа) выполняют задание 3 (с. 21 тетради).

V. Работа с геометрическим материалом (с. 37 учебника).

Выполняя задание 3, ученики измеряют длину отрезков и определяют, на сколько сантиметров розовый отрезок длиннее голубого.

В задании 7 на смекалку учащиеся должны найти «вырезанную» фигуру.

Ответ: фигура № 3.

VI. Работа над развитием наблюдательности, логического мышления (задание 6, с. 37 учебника).

Решение:

Порезали в салат	7	6	5
Осталось	1	2	3

VII. Итог урока.

Вопросы: Что нового узнали на уроке? Что вас особенно заинтересовало? Что бы ещё хотелось выполнить? Какова ваша роль на уроке?

Урок 89

Тема: ЕДИНИЦА ВМЕСТИМОСТИ – ЛИТР

Педагогическая цель: создать условия для ознакомления с единицей вместимости – литром; закрепления знания состава чисел первого десятка; развития навыков счёта; умений решать задачи изученных видов.

Планируемые результаты (предметные): знать единицу вместимость – литр; состав чисел первого десятка; уметь упорядочивать сосуды по вместимости, располагая их в заданной последовательности.

Универсальные учебные действия (метапредметные):

Регулятивные: уметь самостоятельно ставить цель предстоящей практической работы (ролевой игры), планировать способы достижения поставленной учебной (практической) задачи и оценивать результат своей работы.

Коммуникативные: уметь осуществлять взаимопроверку.

Познавательные: понимать значение и роль математики в жизни каждого человека и общества; уметь самостоятельно выделять и формулировать познавательную цель, делать умозаключения и выводы в словесной форме.

Личностные: оценивают усваиваемое содержание (исходя из социальных и личностных ценностей), обеспечивающее личностный моральный выбор.

Сценарий урока

I. Каллиграфическая минутка.

4 3 2 4 3 2
2 3 4 2 3 4

II. Устный счёт.

1. «На стройке».

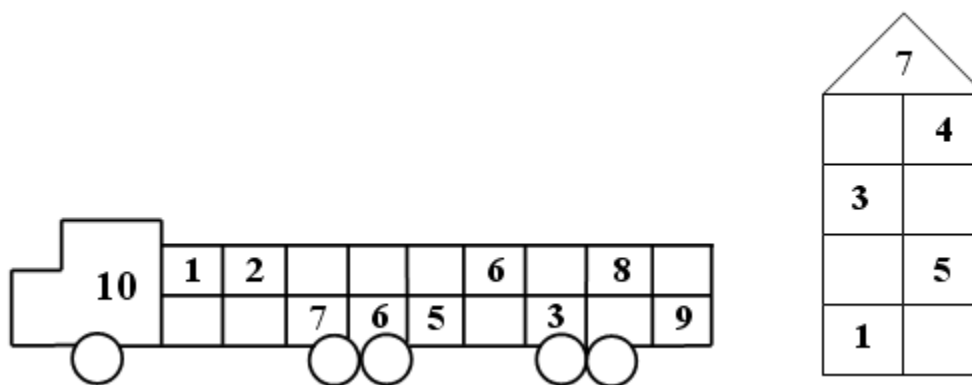

2. Задание 6 (с. 38 учебника).

Учащиеся по таблице составляют выражения и находят их значения, повторяют названия чисел при вычитании: «уменьшаемое», «вычитаемое», «разность».

Например:

Уменьшаемое – 8, вычитаемое – 2, значение разности – 6.

Уменьшаемое – 10, значение разности – 4, вычитаемое – 6.

Значение разности – 2, вычитаемое – 5, уменьшаемое – 7. И т. д.

3. Какой пример следующий?

$$9 - 2 =$$

$$9 - 6 =$$

$$9 - 4 =$$

$$(9 - 8 =.)$$

III. Закрепление знания состава чисел первого десятка. Развитие навыков счёта.

Работа в тетради (задание 2, с. 21).

Учащиеся выполняют в парах с последующей фронтальной проверкой.

Работа по учебнику (задание 5, с. 38 учебника).

Учащиеся решают выражения устно (с подробным объяснением).



Физкультминутка

IV. Изучение нового материала.

1. Знакомство с единицей вместимости – литром.

– На прошлом уроке вы познакомились с единицей измерения массы – килограммом. Сегодня мы познакомимся ещё с одной единицей измерения – *литром*.

– Как вы думаете, можно ли в литрах измерить массу предмета, *например*, стола?

– Можно ли в литрах измерить длину предмета, *например*, доски?

– Что же измеряют в литрах? Когда люди пользуются такой единицей измерения, как литр? (*Высказывания детей.*)

– **Литр** – это единица вместимости. В литрах можно измерить вместимость жидкости, газа. В математике слово «литр» принято писать сокращенно: *л*, например: 5 л, 3 л, 10 л и т. д.

2. Закрепление знания единицы вместимости.

Работа по рисункам учебника.

– Рассмотрите рисунки (с. 38 учебника). Что хотите сказать?

– Сколько литров сока в пачке? (1 л.) Сколько литров молока в банке? (1 л.)

– Что можно сказать о вместимости пачки и банки? (Она одинакова.)

– Сколько литров воды в стакане? (Вместимость стакана меньше литра.)

– Какова вместимость кастрюли? (Вместимость кастрюли может быть и больше литра, и меньше литра, и равна литру, но определить это по рисунку невозможно.)

Практическая работа.

– Сколько стаканов воды входит в литровую банку, в бидон, в кастрюлю?

Измеряют по вместимости данные предметы, используя стакан.

– Сколько литров воды в ведре, в чайнике, в бидоне?

Измеряют по вместимости данные предметы, используя литровую банку.

Ролевая игра «В магазине».

Один из учащихся выступает в роли продавца, другие (3–4 человека) – в роли покупателей. «Покупатели» просят «продавца» налить им в бидон 1 л (2 л, 3 л) «молока», «кваса». Остальные дети наблюдают за тем, чтобы «продавец» верно отпускал «товар».

Работа по учебнику (задание 2, с. 38 учебника).



Физкультминутка

V. Работа над задачами (задания 3, 4, с. 38 учебника, задание 1, с. 21 тетради).

Данные задачи служат подготовкой к решению составных задач, разбираются фронтально.

Учащиеся читают задачи, выделяют в них условие, вопросы; называют данные и искомое числа; аргументируют выбор арифметического действия, которое будут выполнять, отвечая на тот или иной вопрос; записывают решение; отвечают на поставленные вопросы.

Задачи, данные в тетради, ученики выполняют самостоятельно (по вариантам) с последующей взаимопроверкой.

VI. Итог урока.

Вопросы: О чём узнали сегодня на уроке? Какие открытия сделали? Какое задание было для вас самым интересным? **Урок 90**

Тема: ЗАКРЕПЛЕНИЕ ЗНАНИЙ ПО ТЕМЕ «СЛОЖЕНИЕ И ВЫЧИТАНИЕ ЧИСЕЛ ПЕРВОГО ДЕСЯТКА»

Педагогическая цель: создать условия для закрепления состава чисел первого десятка; умения сравнивать числа и числовые выражения; развития навыков счёта; наблюдательности, логического мышления.

Планируемые результаты (предметные): знать состав чисел первого десятка; уметь сравнивать числа и числовые выражения; решать задачи изученных видов.

Универсальные учебные действия (метапредметные):

Регулятивные: уметь осуществлять контроль по результату в отношении многократно повторяемых действий с опорой на образец выполнения; совместно с учителем и другими учениками давать эмоциональную оценку деятельности класса на уроке.

Коммуникативные: уметь с достаточной полнотой и точностью выражать свои мысли в результате диалога или игровой ситуации различных субъектов образовательного процесса – одноклассников, учителя, партнера по общению.

Познавательные: стремиться к расширению своей познавательной сферы, стараться производить логические мыслительные операции (анализ, сравнение) для решения познавательной задачи.

Личностные: делают выбор при поддержке других участников группы и педагога, как поступить, опираясь на общие для всех правила поведения.

Сценарий урока

I. Каллиграфическая минутка.

1 2 3 4 5 6 7 8 9
9 8 7 6 5 4 3 2 1

II. Устный счёт.

1. «Цепочка».

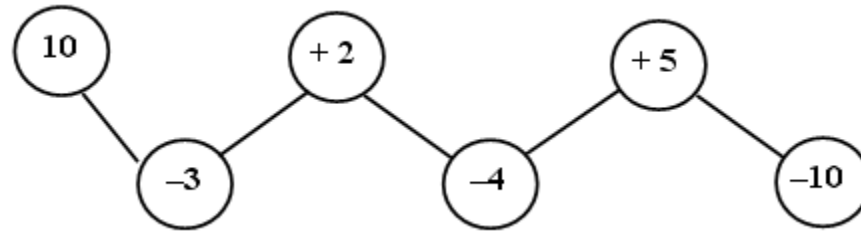

2. Какой пример следующий?

На доске записаны столбики примеров:

9 – 4	10 – 7	2 + 5	6 + 4
9 – 5	10 – 8	2 + 6	7 + 3
9 – 6	10 – 9	2 + 7	8 + 2
...

Учащиеся показывают значение каждого примера сигнальными карточками и продолжают каждый столбик ещё одним примером, соблюдая подмеченную ими закономерность. ($9 - 7 =$; $10 - 10 =$; $2 + 8 =$; $9 + 1 =$.)

3. Выполнить действие (с помощью сигнальных карточек).

- Уменьшите на 2: 10, 8, 6, 4, 2.
- Увеличьте на 3: 0, 3, 7, 6, 5.

III. Сравнение чисел. Составление равенств и неравенств (задание 4, с. 39 учебника).

- Сравните число с числовым выражением.

Например: сравнить число 10 и сумму чисел 8 и 1. Значение суммы 8 и 1 равно 9. Десять больше девяти.

Запись: $10 > 8 + 1$.

Сравнить число 0 и разность чисел 6 и 6. Значение разности чисел 6 и 6 равно нулю. Нуль равен нулю.

Запись: $0 = 6 - 6$.

И т. д.



Физкультминутка

– Составьте равенства и неравенства, используя числа, данные в задании 2 (с. 39 учебника).

Например:

$$7 = 3 + 4 \quad 8 - 2 < 9$$

$$7 - 3 = 4 \quad 9 > 5 + 2$$

$$7 + 3 > 8 \quad 9 = 5 + 4 \quad \text{и т. д.}$$

– Выполните самостоятельно задание 3 (с. 22 тетради).

Фронтальная проверка.

IV. Работа над задачами.

С использованием сигнальных карточек учащиеся выполняют задание 8 (с. 38 учебника).

Учитель читает по очереди задачи из задания, а ученики сигнальной карточкой показывают, каким действием будут решать ту или иную задачу. (1. + 2. – 3. – 4. +.)

– Прочитайте задачи 6, 7 (с. 39 учебника) и сравните их.

– Чем похожи задачи? (*Эти задачи одного вида.*)

– Каким действием следует решать задачи? (*Вычитанием.*)

– Запишите решение каждой задачи самостоятельно.

($7 - 5 = 2$ (щ.); $8 - 6 = 2$ (т).)

– Проверьте работу друг друга.



Физкультминутка

V. Развитие навыков счёта (задание на полях учебника, с. 39 и задание 1, с. 22 тетради).

1. Выражения, данные в учебнике, учитель записывает на доске:

$9 - 5 \qquad 4 + 5$

$5 + 4 \qquad 8 + 2$

$2 + 8 \qquad 9 - 4$

$10 - 2 \qquad 10 - 8$

– Что хотите сказать?

– На какие 2 группы можно распределить данные выражения? (*Суммы и разности.*)

– Запишите в первый столбик суммы, во второй – разности.

Самостоятельная работа. По мере выполнения работы в тетради учащиеся записывают полученные группы на доске.

$(5 + 4 = 9 \qquad 9 - 5 = 4$

$2 + 8 = 10 \qquad 10 - 2 = 8$

$4 + 5 = 9 \qquad 9 - 4 = 5$

$8 + 2 = 10 \qquad 10 - 8 = 2.)$

– Проверьте свою работу. Что заметили? Какие суммы и разности связаны между собой?

$(5 + 4 = 9 \qquad 2 + 8 = 10$

$4 + 5 = 9 \qquad 8 + 2 = 10$

$9 - 5 = 4 \qquad 10 - 2 = 8$

$9 - 4 = 5 \qquad 10 - 8 = 2.)$

– Подчеркните связанные между собой выражения карандашом одного цвета.

2. Задание 1 (с. 22 тетради) учащиеся выполняют самостоятельно.

– Какая закономерность прослеживается в выражениях 1 и 2-го столбиков? (*Первые слагаемые увеличиваются на один, вторые слагаемые одинаковы, значения сумм увеличиваются на один.*)

– Какое выражение в третьем столбике нарушает эту закономерность? ($2 + 8 = 10.$)

VI. Итог урока.

Вопросы: Чему научил вас урок? Что особенно запомнилось? Какое задание оказалось для вас самым трудным? Какое самым простым?

Урок 91

Тема: ЗАКРЕПЛЕНИЕ ЗНАНИЙ ПО ТЕМЕ «СЛОЖЕНИЕ И ВЫЧИТАНИЕ ЧИСЕЛ ПЕРВОГО ДЕСЯТКА»

Педагогическая цель: создать условия для закрепления знаний состава чисел первого десятка; умения решать задачи и выражения изученных видов, чертить отрезки заданной длины; развития внимания, наблюдательности, логического мышления, навыков устного счёта.

Планируемые результаты (предметные): знать состав чисел первого десятка; уметь решать задачи и выражения изученных видов, чертить отрезки заданной длины.

Универсальные учебные действия (метапредметные):

Регулятивные: уметь организовывать своё рабочее место и приводить его в порядок по окончании работы; адекватно воспринимать оценку учителя и высказывания одноклассников с отзывами о выполненной работе.

Коммуникативные: уметь осуществлять взаимопроверку; работать в группе.

Познавательные: уметь устанавливать причинно-следственные связи; аналогии; строить рассуждения в форме связи простых суждений об объекте, его строении, свойствах и связях; владеть общим приёмом решения учебных задач.

Личностные: устанавливают связи между целью учебной деятельности и её мотивом, другими словами, между результатом учения и тем, что побуждает к деятельности, ради чего она осуществляется; умеют задавать себе вопрос: *какое значение и какой смысл имеет для меня учение?* – и отвечать на него.

Сценарий урока

I. Каллиграфическая минутка.

1 3 5 7 9

2 4 6 8 0

II. Устный счёт.

1. Круговые примеры.

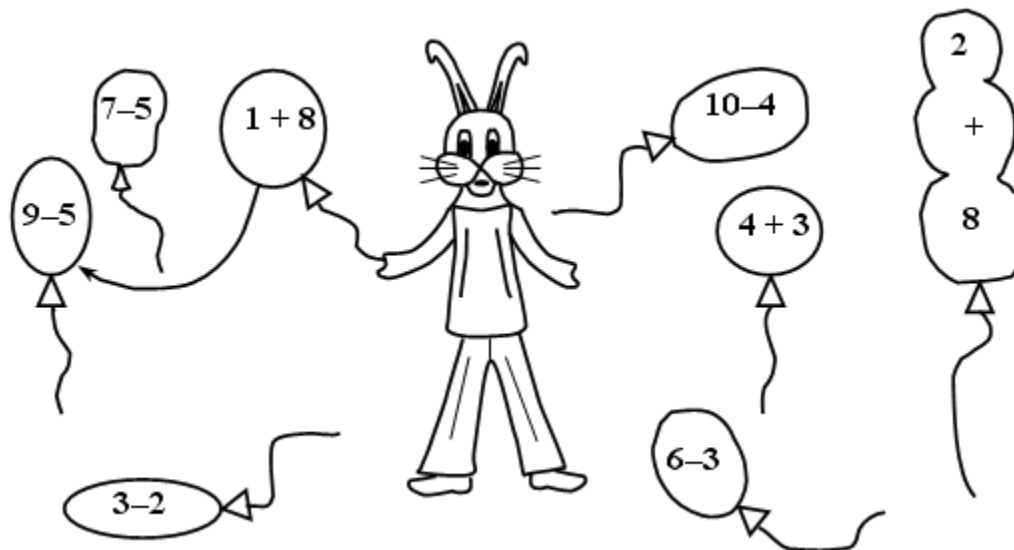

$(1 + 8 = 9; 9 - 5 = 4; 4 + 3 = 7; 7 - 5 = 2; 2 + 8 = 10; 10 - 4 = 6; 6 - 3 = 3; 3 - 2 = 1; 1 + 8 = 9 \dots)$

2. Игра «Узнайте слово».

$7 - 4$	л
---------	---

$6 + 4$	с
---------	---

$6 + 2$	о
---------	---

$10 - 5$	у
----------	---

$9 - 5$	б
---------	---

$10 - 9$	г
----------	---

1	3	8	4	5	10

(Глобус.)

III. Закрепление навыков счёта чисел первого десятка.

Работа по учебнику.

Учащиеся работают в группах по 4 человека.

В качестве задания для групповой работы может быть использован материал задания 12 (с. 41). Каждая группа получает карточку с четырьмя выражениями (в некоторых из них допущены ошибки). Учащиеся должны найти ошибки и исправить их.

Устно (с подробным объяснением) разбирается задание 21 (с. 44): вместо «звездочек» ученики ставят знаки «+» или «-». Лучше, если задание будет записано на доске. Удобно использовать магнитные знаки, которые учащиеся вставляют в выражения вместо «звёздочек».

Решение:

$7 + 2 - 5 = 4$	$8 - 2 + 4 = 10$
$7 - 2 + 5 = 10$	$8 + 2 - 4 = 6$
$7 - 2 - 5 = 0$	$8 - 2 - 4 = 2$



Физкультминутка

Самостоятельная работа в тетради (задание 3, с. 18).

– Найдите значения выражений. Закрасьте фрагменты рисунка определённым цветом в соответствии со значением:

2 – синим; 3 – зелёным; 4 – жёлтым, 5 – красным.

Взаимопроверка.

IV. Работа над задачами.

Работа ведется с использованием заданий 9, 13, 16 (с. 40–41 учебника). (Разбираются 1–2 задачи по усмотрению учителя.) Целесообразно фронтально рассмотреть задачу 9 (с. 40 учебника), остальные задачи ученики могут решить самостоятельно (либо по вариантам, либо одну задачу по выбору учителя) с последующей самопроверкой.

V. Работа с геометрическим материалом.

– Начертите отрезок длиной 8 см. Ниже начертите отрезок длиной 6 см.

– На сколько первый отрезок длиннее второго? Как узнали? (*Из восьми вычли шесть, получили 2.*)

VI. Работа над развитием внимания, наблюдательности (задание 8, с. 39 учебника).

VII. Итог урока.

В о п р о с ы : Чему учились на уроке? Чью работу вам бы хотелось отметить? Почему?

Урок 92

Т е м а : ПРОВЕРОЧНАЯ РАБОТА ПО ТЕМЕ «СЛОЖЕНИЕ И ВЫЧИТАНИЕ ЧИСЕЛ ПЕРВОГО ДЕСЯТКА»

Педагогическая цель: создать условия для проверки знаний табличных случаев сложения и вычитания в пределах десяти; знаний и понимания терминов «уменьшить», «увеличить», «слагаемое», «сумма», «уменьшаемое», «вычитаемое», «разность»; умений решать задачи изученных видов, сравнивать числа; развития навыков устного счёта.

Планируемые результаты (предметные): знать табличные случаи сложения и вычитания в пределах десяти; термины «уменьшить», «увеличить», «слагаемое», «сумма», «уменьшаемое», «вычитаемое», «разность»; уметь решать задачи изученных видов, сравнивать числа.

Универсальные учебные действия (метапредметные):

Регулятивные: уметь самостоятельно ставить цель предстоящей практической работы, планировать способы достижения поставленной учебной (практической) задачи и оценивать результат своей работы.

Коммуникативные: уметь оформлять диалогическое высказывание в соответствии с требованиями речевого этикета.

Познавательные: уметь выполнять логические действия: анализ, синтез, выбирать основания для сравнения, сериации, классификации объектов, устанавливать аналогии и причинно-следственные связи, выстраивать логическую цепь рассуждений; относить объекты к известным понятиям на основе выполнения универсальных логических действий.

Личностные: оценивают ситуации с точки зрения правил поведения и этики.

Сценарий урока

I. Арифметический диктант.

Увеличьте число 7 на 2.

Уменьшите число 8 на 4.

Найдите сумму чисел 3 и 3.

Уменьшаемое 9, вычитаемое 2, найдите разность.

Первое слагаемое 6, второе слагаемое 1, найдите сумму чисел.

На сколько число 10 больше числа 5?

II. Выполнение контрольных заданий.

1. Выполнить действия.

Вариант I

$6 + 4$

$10 - 4$

$2 + 3$

$3 - 2$

$9 + 1$

$1 - 0$

$8 + 0$

$8 - 5$

Вариант II

$3 + 6$

$6 - 2$

$7 + 2$

$9 - 7$

$4 + 4$

$10 - 9$

$1 + 0$

$6 - 0$

2. Сравнить числа.

$5 > 4$

$6 < 7$

$7 < 5$

$8 > 7$

$3 < 3$

$9 > 2$

$4 < 4$

$10 > 9$

3. Решить задачу.

Около школы растёт 8 берёз, а клёнов на 2 больше. Сколько клёнов растёт около школы?

(Учащиеся записывают только решение задачи.)

К озеру идут утки и утята: уток 5, а утят на 4 больше, чем уток. Сколько утят?

4. Дополнительное задание.

На подоконнике лежали 8

Кролики сидят в клетке так,

зелёных помидоров. Через 3 дня они покраснели. Сколько зелёных помидоров осталось? ($8 - 8 = 0$.)

что видны только их уши. Вова насчитал 5 пар ушей. Сколько кроликов в клетке? (5.)

III. Итог урока.

Вопросы: Какое задание вызвало затруднения? Какое оказалось самым простым? Какое – самым интересным?

Урок 93

Тема: УСТНАЯ НУМЕРАЦИЯ ЧИСЕЛ В ПРЕДЕЛАХ 20

Педагогические цели: создать условия для ознакомления с десятком как новой единицей счёта; показать, как образуются числа второго десятка; раскрыть особенность их названий и порядок следования при счёте.

Планируемые результаты (предметные): знать, как образуются числа второго десятка; уметь использовать десяток как новую единицу счёта.

Универсальные учебные действия (метапредметные):

Регулятивные: уметь различать способ и результат действия; принимать практическую задачу.

Коммуникативные: уметь слушать и вступать в диалог, участвовать в коллективном обсуждении.

Познавательные: уметь ориентироваться в учебнике; определять умения, которые будут сформированы на основе изучения данного раздела; отвечать на простые вопросы учителя, находить нужную информацию в учебнике; сравнивать предметы, объекты: находить общее и различия; группировать предметы, объекты на основе существенных признаков; подробно пересказывать прочитанное или прослушанное; определять тему урока.

Личностные: делают выбор, как поступить в предложенных педагогом ситуациях общения и сотрудничества, опираясь на общие для всех простые правила поведения, при поддержке других участников группы и педагога.

Сценарий урока

I. Каллиграфическая минутка.

1 2 1 2

1 3 1 3

II. Устный счёт.

– Найдите пару, соединив линиями примеры с одинаковыми значениями.

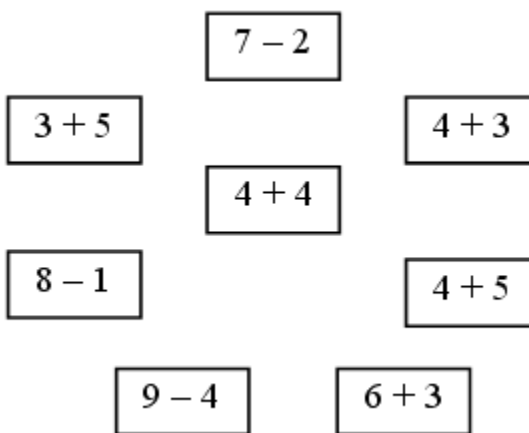

– Сравните значения выражений, не делая вычислений.

$$8 - 1 \dots 8 + 1 \quad 7 - 1 \dots 7 + 1$$

$$6 + 2 \dots 6 - 2 \quad 4 + 0 \dots 4 - 0$$

– Докажите правильность вашего мнения.

III. Изучение нового материала.

1. Знакомство с новой единицей счёта – десятком.

На этот урок дети должны принести материал для практической работы: палочки, связанные в пучок (два пучка по десять палочек в каждом), и десять палочек, не связанных в пучок.

Учитель выставляет на наборное полотно какие-либо фигурки, *например*, пять лисичек.

– Сосчитайте количество предметов. Как вы считали? (*По одному.*)

– Как ещё можно считать? (*Парами, то есть по два.*)

- Считать предметы можно не только единицами и парами, но и тройками, пятками и т. д.
 - Возьмите 10 палочек. Как можно сказать о количестве палочек? (*Их десять.*)
 - А теперь соедините палочки в пучок. Получим десяток.
 - Сколько десятков палочек у вас в пучке? (*Один.*)
 - Значит, можно сказать, что у вас десять палочек или **один десяток**.
- На доску учитель вывешивает табличку:

10 ед. = 1 дес.



Физкультминутка

2. Образование чисел второго десятка.

Практическая деятельность учащихся.

- Положите на парту один десяток палочек.
- Теперь положите одну палочку на десяток палочек. Сколько стало всего палочек? (*11.*)
- Сколько у вас лежит десятков палочек? (*Один.*) Сколько отдельных палочек? (*Одна.*)
- Значит, в числе 11 – 1 десяток и 1 единица.
- Добавьте ещё одну палочку. Сколько палочек стало? (*12.*)
- Сколько в числе 12 десятков, сколько единиц?

Аналогично рассматриваются числа от 13 до 19. Учитель обращает внимание на то, что первая часть в названии чисел от 11 до 19 говорит о количестве единиц.

- А теперь положите на парту ещё одну палочку. Сколько не связанных в пучок палочек у вас на парте? (*Десять.*) Сколько это десятков? (*Один.*)
- Замените несвязанные палочки пучком палочек.
- Сколько всего десятков палочек у вас на парте? (*Два.*)
- Два десятка – это двадцать единиц.

3. Закрепление знания новой единицы счёта (задания 1, 2, с. 46 учебника).

Выполняя задание 1, учащиеся пользуются рисунками, данными на странице выше.

Работу по заданию 2 можно провести следующим образом:

- Сколько красных флажков на рисунке? *(Десять.)*
- Как можно сказать по-другому? *(Один десяток.)*
- Положите один десяток палочек на парту.
- Сколько синих флажков? *(Десять.)* Как по-другому назвать 10? *(Один десяток.)*
- Положите ещё 1 десяток палочек на парту. Сколько всего палочек у вас на парте? *(2 десятка.)*
- Сколько флажков на рисунке? *(2 десятка.)*
- Два десятка – это сколько единиц? *(Двадцать.)*
- Положите на парту 10 красных кружков и 7 синих. Каких кружков больше? На сколько?
- Сколько кружков всего? *(Семнадцать.)*
- Какое число предшествует числу 17? Какое число следует за числом 17?



Физкультминутка

IV. Работа над задачами. Подготовка к решению составных задач.

- Прочитайте текст в задании 4 (с. 47 учебника).
- Докажите, что это задача. Прочитайте условие. Прочитайте вопросы задачи.
- Какое действие следует выполнить, чтобы ответить на первый вопрос задачи? *(Сложение.)*
- Почему? *(Спрашивается, сколько всего деревьев посадили дети.)*
- Запишите решение.
- Каким действием будете находить ответ на второй вопрос? *(Вычитанием.)*
- Почему? *(Так как спрашивается, на сколько меньше берёзок, чем липок.)*
- Запишите решение.
- Ответьте на вопросы задачи.

Читают тексты задач в задании 6 (с. 47 учебника), выделяют в каждой условие и вопрос, данные и искомое числа, обосновывают выбор арифметического действия, которым будут решать задачи, и самостоятельно записывают решение.

– Как связаны между собой задачи?

V. Решение выражений.

Выполняют устно (с подробным объяснением) задание под чертой (с. 47 учебника).

VI. Итог урока.

В о п р о с ы : Что нового узнали? Что вас заинтересовало больше всего? Оцените свою работу на уроке.

Урок 94

Тема: УСТНАЯ НУМЕРАЦИЯ ЧИСЕЛ В ПРЕДЕЛАХ 20

Педагогическая цель: создать условия для закрепления знаний нумерации чисел в пределах 20, показа мест данных чисел на числовой прямой, умений решать задачи и выражения изученных видов; развития мышления, навыков устного счёта.

Планируемые результаты (предметные): знать нумерацию чисел от 11 до 20; уметь показывать место данных чисел на числовой прямой.

Универсальные учебные действия (метапредметные):

Регулятивные: уметь осуществлять контроль по результату (ретроспективный), контроль результата по просьбе учителя; отличать верно выполненное задание от неверного.

Коммуникативные: уметь с достаточной полнотой и точностью выражать свои мысли в результате диалога или игровой ситуации различных субъектов образовательного процесса – одноклассников, учителя, партнера по общению.

Познавательные: преобразовывают информацию из одной формы в другую: составляют математические рассказы и задачи на основе простейших математических моделей (предметных, рисунков, схематических рисунков, схем); находят и формулируют решение задачи с помощью простейших моделей.

Личностные: высказывают своё мнение, подтверждая собственными аргументами и другим авторитетным мнением.

Сценарий урока

I. Каллиграфическая минутка.

1 8 1 8

2 0 2 0

II. Устный счёт.

– Заполните таблицы.

9	6	4		7
			8	

7	5		3
		6	

10	8		5		9
		7		4	

– Расположите буквы в порядке уменьшения значений выражений, и вы прочтете фамилию знаменитого математика древних времен.

$8 - 5$	$5 + 2$	$9 - 4$	$0 + 0$	$6 + 3$	$8 - 2$	$9 - 8$
Г	И	А	Р	П	Ф	О

(Пифагор.)

III. Закрепление знания нумерации чисел от 11 до 20.

Учитель просит учащихся хором посчитать от 1 до 20.

Затем учитель на числовой прямой изображает числа от 0 до 20.

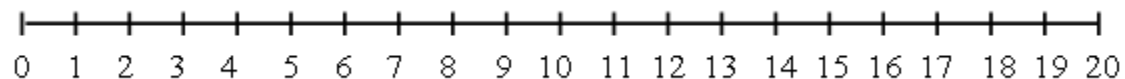

- Из расположенных на числовой прямой чисел назовите все чётные.
- Назовите все нечётные числа.
- Назовите число, которое следует за числом 12.
- Число, которое предшествует числу 15.
- Число, которое на числовой прямой находится между числами 17 и 19.
- Назовите «соседей» числа 19.
- Назовите число, в котором: 1 десяток 5 единиц; 1 десяток 2 единицы; 1 десяток 9 единиц; 2 десятка.
- Посчитайте в обратном порядке числа от 20 до 10.

Устно разбираются задания 1, 2, 3 (с. 48 учебника). Выполняя задания 2, 3 учащиеся могут прибегнуть к помощи числовой прямой.



Физкультминутка

IV. Работа над задачами. Подготовка к решению составных задач.

- Прочитайте задачи из задания 6 (с. 48 учебника). Что хотите сказать?
- Как вы думаете, связаны ли задачи между собой? *(Да.)*
- Проверим ваше суждение, решив первую задачу.
- Какое действие вы выберете для её решения? *(Сложение.)*
- Почему? *(Так как у Миши на 2 шишки больше.)*
- Запишите решение. *($7 + 3 = 10$ (ш.))*
- Ответьте на вопрос задачи.
- Что заметили? *(Действительно, задачи связаны между собой, так как искомое число первой задачи является данным числом второй задачи.)*
- Каким действием будете решать вторую задачу? *(Вычитанием.)*
- Почему? *(Так как спрашивается о том, сколько поделок осталось у Миши.)*

– Запишите решение. ($10 - 6 = 4$ (н.))

– Ответьте на поставленный вопрос.

Аналогично разбирается задача из задания 5 (с. 48 учебника).

Разбирая задачу 7 (с. 49 учебника), целесообразно составить с х е м у :

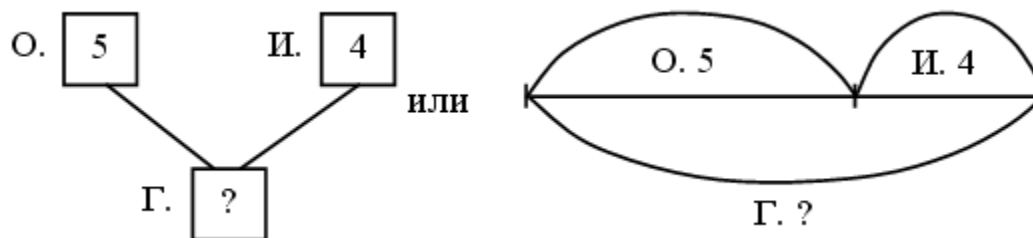

Физкультминутка

V. Решение выражений.

1. Сравнение числовых выражений, решение.

– Рассмотрите задание 8 (с. 49 учебника). Сравните числовые выражения каждого столбика.

– Что увидели?

– Продолжите каждый столбик хотя бы одним выражением. ($9 - 3$; $3 + 3$; $8 - 0 + 1$; $6 + 1 - 7$.)

– Найдите значения выражений (устно).

– Пронаблюдайте над тем, как изменяются значения выражений в каждом столбике.

2. Решение выражений изученных видов (задание 6, с. 23 тетради).

Выполняют с а м о с т о я т е л ь н о с п о с л е д у ю щ е й ф р о н т а л ь н о й п р о в е р к о й.

VI. Работа с геометрическим материалом.

– Рассмотрите фигуры, изображённые на полях учебника (с. 49).

– Как их можно назвать одним словом? (*Многоугольники.*)

– Какая из изображённых фигур «лишняя»? (*«Лишней» может быть фигура № 3, так как это – четырёхугольник, остальные фигуры – пятиугольники и фигура № 2, так как она зелёного цвета, а остальные фигуры – жёлтые.*)

VII. Итог урока.

Вопросы: Чему научил вас урок? Что особенно запомнилось, понравилось? Какова ваша роль на этом уроке?

Урок 95

Тема: ПИСЬМЕННАЯ НУМЕРАЦИЯ ЧИСЕЛ ОТ 11 ДО 20

Педагогическая цель: создать условия для ознакомления с записью чисел от 11 до 20; закрепления знаний устной нумерации чисел от 11 до 20, состава чисел первого десятка, умений решать задачи и выражения изученных видов; развития навыков устного счёта.

Планируемые результаты (предметные): знать устную нумерацию чисел 11–20; состав чисел первого десятка; уметь записывать числа от 11 до 20; решать задачи и выражения изученных видов.

Универсальные учебные действия (метапредметные):

Регулятивные: уметь осуществлять контроль по результату в отношении многократно повторяемых действий с опорой на образец выполнения; совместно с учителем и другими учениками давать эмоциональную оценку деятельности класса на уроке.

Коммуникативные: уметь осуществлять взаимопроверку.

Познавательные: стремиться к расширению своей познавательной сферы, стараться производить логические мыслительные операции (анализ, сравнение) для решения познавательной задачи.

Личностные: имеют определенные познавательные потребности и учебные мотивы.

Сценарий урока

I. Каллиграфическая минутка.

1 5 1 5
1 7 1 7

II. Устный счёт.

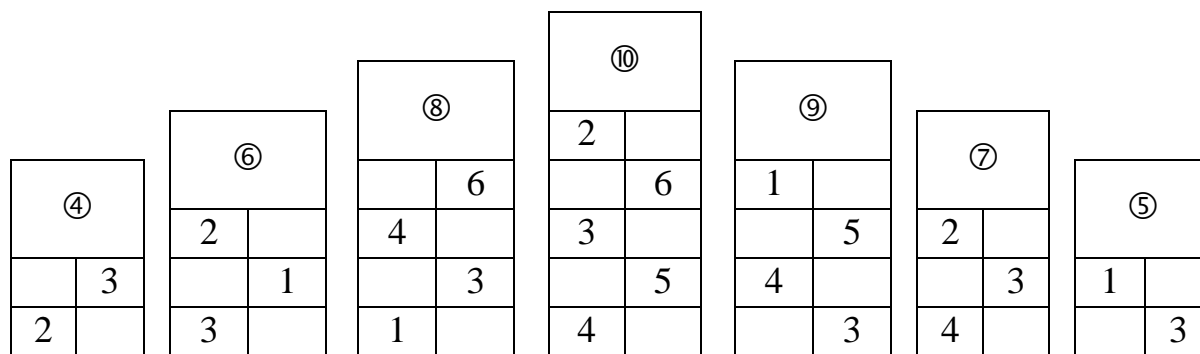

III. Знакомство с письменной нумерацией чисел от 11 до 20.

1. Подготовка к восприятию письменной нумерации чисел второго десятка.

Знакомство с записью чисел от 11 до 20 основано на знании разрядов числа. Поэтому прежде чем начать знакомить учащихся с письменной нумерацией, следует поупражнять их в определении количества десятков и единиц в числах.

- Какое число изображено на первом рисунке (учебник, с. 50)? (*Двенадцать.*)
- Сколько в нём десятков? (*Один.*) Сколько единиц? (*Две.*)

Аналогичная работа проводится по следующему рисунку и далее с использованием палочек.

- Положите тринадцать палочек.
- Сколько это десятков и сколько единиц? (*Один десяток и 3 единицы.*)
- Сравните все числа и определите место десятков и единиц в записи чисел.
- В записи числа цифра, которая обозначает число десятков, предшествует цифре, которая обозначает число единиц.
- Прочитайте числа, записанные на доске: 15, 13, 18, 11, 10, 20.
- Что обозначает каждая цифра в записи каждого числа?



Физкультминутка

2. Запись чисел от 11 до 20. Закрепление знания месторасположения числа на числовой прямой.

Работа в тетради (задание 1, с. 23).

Ученики считают количество квадратиков и записывают число, соответствующее их количеству.

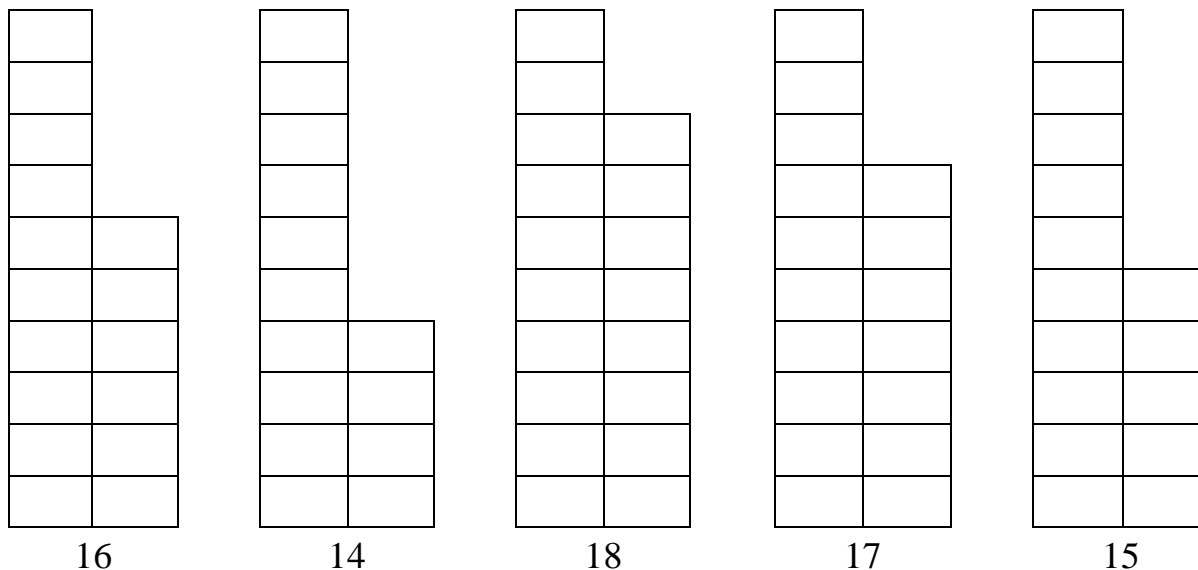

- Расположите числа в порядке возрастания. (14, 15, 16, 17, 18.)
- Является ли данный ряд чисел отрезком числовой прямой? (Да.)
- Рассмотрите запись на доске: 10, 11, 13, 17, 18, 20.
- Что заметили? Какие числа пропущены? (12, 14, 15, 16, 19.)
- Восстановите отрезок числового ряда, данный в задании 2 (с. 23 тетради).
- Проверьте выполненную вами работу.
- Рассмотрите внимательно задание 4 (с. 23 тетради). Что хотите сказать?
- Допишите недостающие числа.
- Является ли данный ряд чисел отрезком числовой прямой? (Нет.)
- Почему? (Так как числа записаны в порядке уменьшения.)

3. Сравнение чисел (задание 4, с. 50 учебника).

Учащиеся определяют, какое число больше (меньше) другого, опираясь на знание месторасположения числа на числовой прямой и на разрядный состав чисел. Можно также использовать палочки и пучки палочек.



Физкультминутка

IV. Решение задач и выражений (задание 5, с. 50 учебника).

- Вы прочитали задачу? *(Да.)* Прочитайте условие. О чём в задаче спрашивается?
- Каким действием будете находить ответ на первый вопрос задачи? *(Сложением.)*
- Почему? *(Так как для куклы Веры вырезали на 3 платья больше.)*
- Какое действие следует выполнить, чтобы ответить на второй вопрос задачи? *(Сложением.)*
- Почему так считаете? *(Спрашивается, сколько всего платьев вырезали.)*
- Запишите решение. Проверьте работу друг друга. Ответьте на вопросы задачи.

Разбирают выражения из задания 6 (с. 50 учебника). Выражения 3 и 4-го столбиков ученики решают устно (с подробным объяснением). Выражения 1 и 2-го столбиков – самостоятельно.

Проверка:

- Чем интересны выражения 1-го столбика? Что можно сказать о выражениях 2-го столбика?
- Выполняют задания 3, 5 (с. 23 тетради) самостоятельно с последующей взаимопроверкой.

V. Итог урока.

Вопросы: Что узнали сегодня на уроке? Чему научились? Оцените свою работу на уроке?

Урок 96

Тема: ЕДИНИЦА ДЛИНЫ – ДЕЦИМЕТР

Педагогическая цель: создать условия для ознакомления с единицей измерения длины – дециметром; развития умения измерять и сравнивать длину отрезков; закрепления умений решать задачи и выражения изученных видов, знания состава чисел первого десятка, нумерации чисел от 11 до 20.

Планируемые результаты (предметные): знать единицу измерения длины – дециметр, состав чисел первого десятка, нумерации чисел от 11 до 20; уметь измерять и сравнивать длину отрезков; решать задачи и выражения изученных видов,

Универсальные учебные действия (метапредметные):

Регулятивные: уметь выполнять контроль и самопроверку по контрольному листу.

Коммуникативные: уметь слушать и вступать в диалог, участвовать в коллективном обсуждении.

Познавательные: осуществлять предварительный анализ текста задачи (работа над терминами, перефразирование, переформулирование текста), представлять информацию в виде схем (заполнять готовую); переводить текст задачи на знаково-символический язык, который можно осуществлять вещественными или графическими средствами.

Личностные: имеют определённые познавательные потребности и учебные мотивы.

Сценарий урока

I. Каллиграфическая минутка.

11 11 11

12 12 12

II. Устный счёт.

– Составьте выражения и решите их по цепочке.

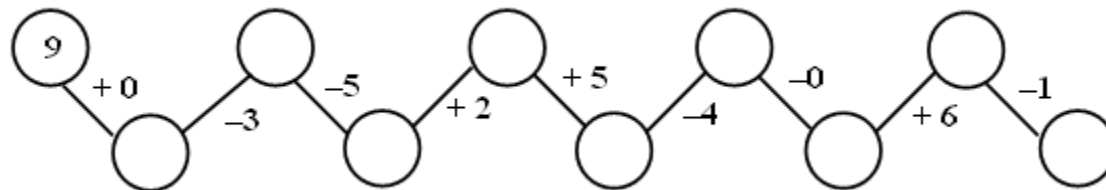

– Найдите и соедините линиями примеры с одинаковыми ответами.

	$8 - 3$	$9 + 0$	$6 - 4$	
$7 + 1$				$3 + 5$
	$2 + 0$	$2 + 3$	$6 + 3$	

– Какие суммы и разности связаны между собой?

– Дополните до 10 числа: 8, 7, 9, 6.

– Уменьшите на 1 числа: 12, 14, 17, 20.

– Увеличьте на 1 числа: 15, 10, 9, 19.

III. Решение выражений.

Выполняют самостоятельно задание 5 (с. 51 учебника) с последующей фронтальной или самопроверкой с контрольного листа.



Физкультминутка

IV. Изучение нового материала.

1. Знакомство с единицей измерения длины – дециметром.

– Измерьте длины различных предметов.

– Какой единицей измерения длины пользовались? (*Сантиметром.*)

– Существует большая единица измерения длины – **дециметр**. В математике слово «дециметр» принято писать сокращенно: **дм**. В одном дециметре содержится 10 сантиметров, кратко это можно записать так:

$$1 \text{ дм} = 10 \text{ см}$$

– Покажите 1 дм на ваших линейках.

2. Упражнение в измерении длины предметов.

Упражняются в измерении длины различных предметов с помощью новой меры длины – 1 дм. (На первые уроки по данной теме лучше заготовить мерки, равные 1 дм, чтобы ученикам было удобнее определять длину предметов.)

Выполняют задания 1, 2 (с. 51 учебника) и задания 1, 4 (с. 25 тетради), 7 (с. 23 тетради).



Физкультминутка

V. Работа над задачами.

Учащиеся читают самостоятельно задачи (задание 4, с. 51 учебника).

– Что увидели? Чем похожи задачи? Чем отличаются?

– Будет ли отличаться решение задач? *(Да.)* Почему? *(Потому что в первой задаче говорится о том, что у Коли на 2 рыбки больше, а во второй – о том, что у Кати на 2 рыбки меньше.)*

– Запишите решение обеих задач. Дайте ответ на вопрос каждой задачи. $(5 + 2 = 7 \text{ (р.)}; 5 - 2 = 3 \text{ (р.)})$

VI. Работа с геометрическим материалом.

– Рассмотрите фигуры, изображенные на полях учебника (с. 51). Что хотите сказать? *(Данные фигуры – многоугольники: розовая – четырёхугольник, голубая – треугольник; внутри каждой фигуры проведены 2 отрезка.)*

– Сколько всего на рисунке треугольников? *(9.)* Сколько четырёхугольников? *(4.)*

В заключении урока может быть предложено задание на смекалку.

На доске:

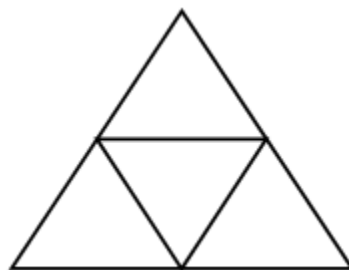

– Что увидели? (*Высказывания детей.*)

– Начертите такую фигуру, не отрывая карандаша от бумаги. Проводить каждую линию можно только 1 раз.

VII. Итог урока.

В о п р о с ы : С какой единицей измерения познакомились? Понадобятся ли вам знания, полученные сегодня, в дальнейшем? Какое задание было для вас самым интересным?

Урок 97

Т е м а : СЛОЖЕНИЕ И ВЫЧИТАНИЕ В ПРЕДЕЛАХ 20 БЕЗ ПЕРЕХОДА ЧЕРЕЗ ДЕСЯТОК

Педагогическая цель: создать условия для ознакомления с приёмами сложения и вычитания, основанные на знании разрядного состава чисел; представления двузначных чисел в виде суммы разрядных слагаемых; закрепления знаний нумерации чисел от 11 до 20.

Планируемые результаты (предметные): уметь использовать приёмы сложения и вычитания, основанные на знании разрядного состава чисел; представлять двузначные числа в виде суммы разрядных слагаемых; знать нумерацию чисел от 11 до 20.

Универсальные учебные действия (метапредметные):

Регулятивные: осознавать необходимость осуществлять контроль по результату (ретроспективный), контроль результата по просьбе учителя; отличать верно выполненное задание от неверного.

Коммуникативные: уметь слушать и вступать в диалог, участвовать в коллективном обсуждении.

Познавательные: стремиться к расширению своей познавательной сферы, стараться производить логические мыслительные операции (анализ, сравнение) для решения познавательной задачи.

Личностные: определяют и высказывают под руководством учителя правила поведения при сотрудничестве.

Сценарий урока

I. Каллиграфическая минутка.

13 13 13

– Какие цифры использовали для записи числа 13? (1, 3.)

– Расскажите всё, что знаете об этом числе. (Число 13 следует за числом 12 и предшествует числу 14; 13 – двузначное число, в числе 13 – 1 десяток и 3 единицы; 13 – нечётное число.)

II. Устный счёт.

– Составьте выражения.

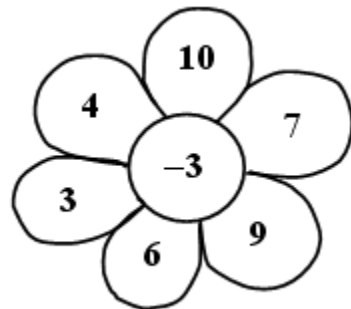
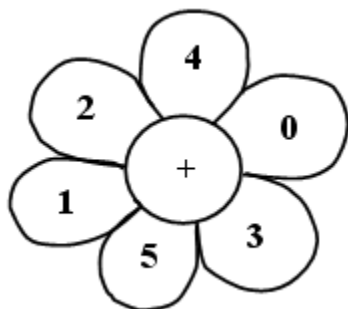

– Не выполняя сложения, соедините на рисунке 1 суммы в порядке увеличения их значения, а на рисунке 2 – в порядке уменьшения их значения.



Рис. 1



Рис. 2

III. Закрепление знания нумерации чисел от 11 до 20.

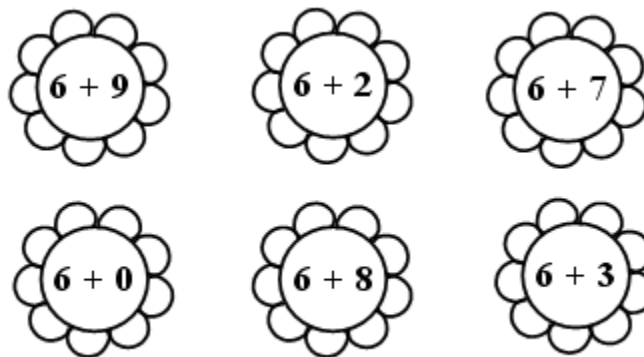
Работа с использованием сигнальных карточек.

– Увеличьте на 1 числа: 11, 15, 17, 19.

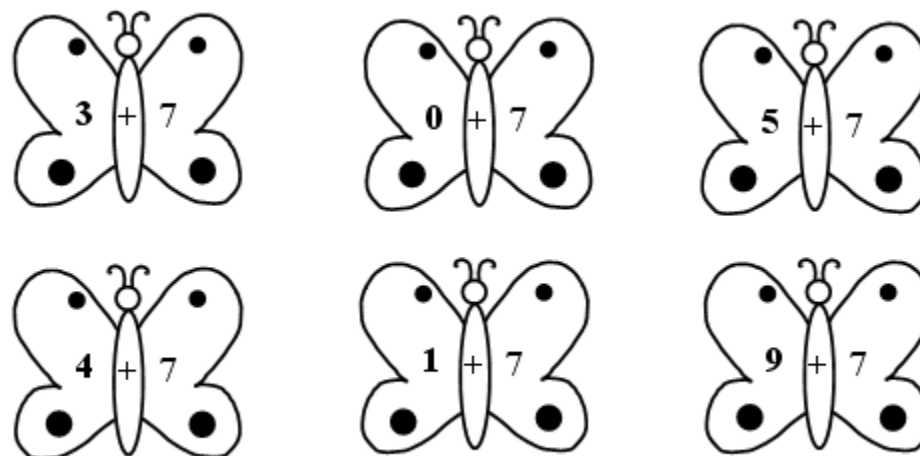
– Уменьшите на 1 числа: 13, 14, 19, 11.

– Назовите соседей числа: 15, 18, 11.

Работа в тетради (задания 2, 5, 7, с. 25).

Выполняют самостоятельно с последующей фронтальной проверкой.



Физкультминутка

IV. Изучение нового материала.

1. Знакомство с разрядным составом чисел в пределах 20.

Работа по учебнику.

– Рассмотрите рисунки и выражения (с. 52, «Н»).

Образец рассуждения:

10 + 3: 1 десяток и 3 единицы – это 13.

13 – 3: 13 – это 1 десяток и 3 единицы. Из 1 десятка 3 единиц вычтешь 3 единицы, получится 1 десяток, или число 10.

13 – 10: 13 – это 1 десяток и 3 единицы. Из 1 десятка 3 единиц вычтешь 1 десяток, получится 3 единицы, то есть число 3.

Затем коллективно рассматриваются остальные случаи, которые проговариваются учащимися хором, а также разбирается задание 1 (с. 52); оно выполняется аналогично.

Работа в тетради.

Учащиеся выполняют в парах задание 1 (с. 26) с последующей фронтальной проверкой.

2. Решение выражений изученных видов.

Учащиеся выполняют задание 5 (с. 52 учебника). Выражения первого столбика решаются устно (с подробным объяснением), выражения 2 и 3-го столбиков – с комментированием.



Физкультминутка

V. Работа над задачами.

1. Подготовка к решению составных задач (задание 2, с. 52 учебника).

Учащиеся читают задачи и сравнивают их; выделяют условие и вопрос, данные и искомые числа в каждой задаче; высказывают мнение о том, связаны ли между собой задачи, и если связаны, то каким образом; решают каждую задачу; дают ответы на поставленные вопросы. Также к задачам могут быть составлены схемы.

2. Решение задач изученных видов (задания 4, 5, с. 26–27 тетради).

Учащиеся решают самостоятельно задачи по вариантам. Проверка с использованием сигнальных карточек.

– Покажите, каким действием решали первую задачу? Сколько цветков стало?

– Какое действие выбрали для решения второй задачи? Сколько машин осталось?

VI. Итог урока.

В о п р о с ы : С чем познакомились сегодня на уроке? Всё ли вам было понятно? Какое задание вызвало у вас затруднения? Что было самым интересным?

Урок 98

Т е м а : СЛОЖЕНИЕ И ВЫЧИТАНИЕ ЧИСЕЛ В ПРЕДЕЛАХ 20

Педагогическая цель: создать условия для развития умения складывать и вычитать числа, опираясь на знание разрядного состава чисел; навыков счёта.

Планируемые результаты (предметные): уметь складывать и вычитать числа, опираясь на знание разрядного состава чисел.

Универсальные учебные действия (метапредметные):

Регулятивные: уметь различать отметку и оценку, оценивать выполненное задание по алгоритму совместно с учителем.

Коммуникативные: уметь слушать и вступать в диалог, участвовать в коллективном обсуждении.

Познавательные: уметь моделировать – преобразовывать объект из чувственной формы в модель, где выделены существенные характеристики объекта (пространственно-графическая или знаково-символическая); преобразовывать модели с целью выявления общих законов, определяющих данную предметную область.

Личностные: имеют определённые познавательные потребности и учебные мотивы.

Сценарий урока

I. Каллиграфическая минутка.

1 4 1 4 1 4
14 14 14 14

II. Устный счёт.

1. «Набери число».

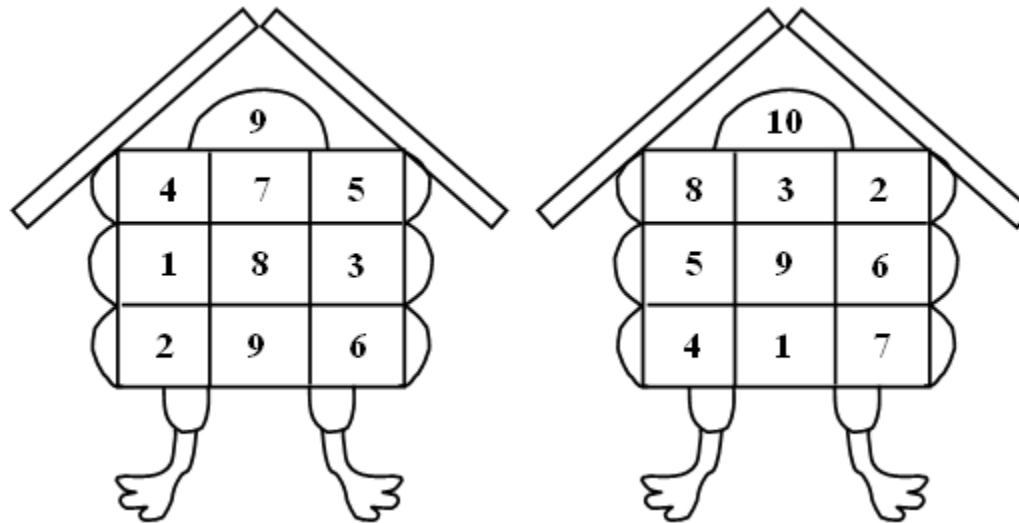

Решение:

⑨

4 5
1 8
3 6
7 2
5 1 3
6 2 1

⑩

8 2
9 1
7 3
6 4
5 3 2
7 2 1

2. «Молчанка».

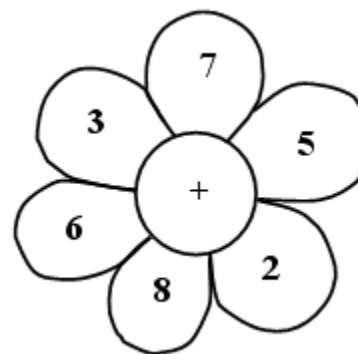
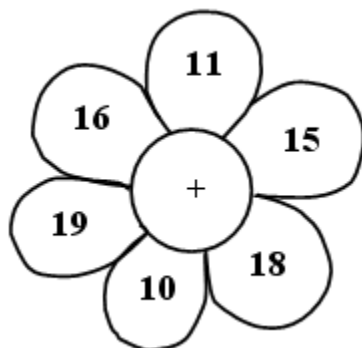

III. Закрепление знания состава чисел первого десятка.

Выполняют самостоятельно задание 6 (с. 27 тетради) с последующей фронтальной проверкой.
Устно разбирают задание 4 (с. 53 учебника).



Физкультминутка

IV. Закрепление знания нумерации чисел от 11 до 20.

Выполняют задания 2, 3 (с. 26 тетради).

В задании 2 учащиеся сравнивают двузначные числа.

В задании 3 выполняют вычисления, основанные на знании состава чисел второго десятка.

V. Сложение и вычитание в пределах 20. Пропедевтика темы «Сложение и вычитание с переходом через десяток».

Выполняя задание 1 (с. 53 учебника), ученики сопоставляют рисунки и выражения. Посредством наблюдения и рассуждения находят значения выражений.

Например:

К сумме чисел 7 и 3 прибавили число 5. Значение суммы чисел 7 и 3 равно 10. Десять и пять – это 15.

Из разности чисел 15 и 5 вычли число 3. Значение разности чисел 15 и 5 равно 10 (так как 15 – это 10 и 5). Из десяти вычесть три, получится семь. И т. д.

Аналогично разбирают задание 3 и задание под чертой (с. 53 учебника).

Задание 7 (с. 27 тетради) выполняют с комментированием.



Физкультминутка

VI. Работа над задачами. Подготовка к решению составных задач.

Учащиеся читают задачи из задания 2 (с. 53 учебника).

- Что хотите сказать? Связаны ли между собой задачи?
- Проверим ваше мнение, решим первую задачу.
- Прочитайте условие задачи. О чём в задаче спрашивается?
- Составьте с х е м у :

В.

Р. – на 2 больше.

– Каким действием следует решать задачу? (Сложением.) Почему? (Так как ромашек на 2 больше.) Запишите решение. ($8 + 2 = 10$ (р.)) Дайте ответ на вопрос задачи.

– Что увидели? (Первая и вторая задачи связаны между собой. Искомое число первой задачи – 10 – является данным числом второй.)

Ученики выделяют условие и вопрос, данные и искомое числа второй задачи и составляют её с х е м у :

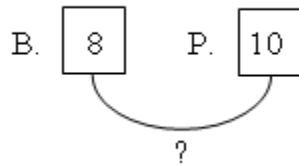

или

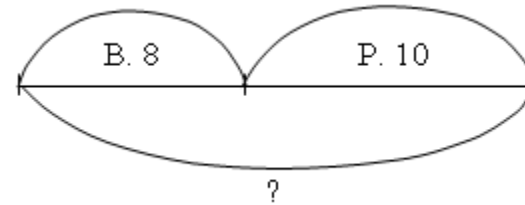

– К данной задаче можно составить другую схему.

Учитель знакомит с фигурной скобкой ($\}$).

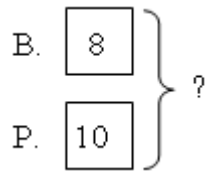

Учащиеся с комментированием записывают решение задачи и дают ответ на поставленный вопрос.

VII. Итог урока.

В о п р о с : Чему учились на уроке? Какое задание было для вас самым интересным? Какое – самым трудным? Какое – самым простым?

Урок 99

Т е м а : ЗАКРЕПЛЕНИЕ ЗНАНИЙ

Педагогическая цель: создать условия для закрепления знаний по темам: «Состав чисел первого десятка», «Нумерация чисел от 11 до 20»; развития умения представлять двузначные числа в виде суммы разрядных слагаемых, складывать и вычитать, опираясь на знание разрядного состава числа; закрепления умения решать задачи изученных видов.

Планируемые результаты (предметные): знать названия и последовательность чисел от 1 до 20, разрядный состав чисел от 11 до 20, единицы измерения длины, массы (сантиметр, дециметр, литр, килограмм) и уметь использовать их для измерения; уметь читать, записывать, сравнивать числа в пределах 20; устанавливать закономерность и составлять последовательность по заданному или самостоятельно выбранному правилу.

Универсальные учебные действия (метапредметные):

Регулятивные: уметь осуществлять контроль в форме сличения способа действия и его результата с заданным эталоном с целью обнаружения отклонений и отличий от эталона.

Коммуникативные: уметь выполнять взаимопроверку; слушать и вступать в диалог, участвовать в коллективном обсуждении.

Познавательные: уметь осуществлять поиск и выделять необходимую информацию; применять методы информационного поиска.

Личностные: проявляют интерес к учебному материалу.

Сценарий урока

I. Каллиграфическая минутка.

1 5 1 5 1 5

15 15 15 15

II. Устный счёт.

1. «Помогите Незнайке».

– В числовых выражениях найдите ошибки и исправьте их.

$1 + 0 = 10$

$10 + 2 = 12$

$13 - 1 = 3$

$10 - 0 = 1$

$20 - 1 = 10$

$12 - 2 = 1$

2. Какой пример лишний?

$13 - 3$

$2 + 8$

$16 - 6$

$14 - 4$

$12 - 2$

$17 - 7$

$20 - 10$

(Если учащиеся сразу назовут «лишним» выражение $2 + 8$, так как это сумма, учителю следует спросить их о том, может ли другое выражение оказаться «лишним», например, иметь другое значение. Учащиеся находят значения всех записанных выражений (можно использовать сигнальные карточки) и видят, что все они равны десяти. Значит, действительно, «лишнее» выражение – $2 + 8$, так как остальные числовые выражения – разности.)

III. Закрепление знания нумерации.

1. «Цепочка».

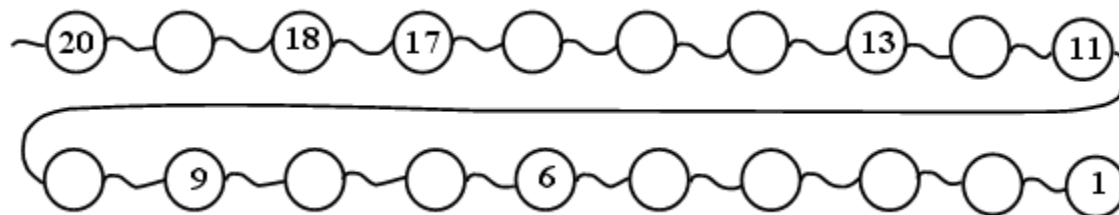

– Какие числа пропущены в цепочке?

2. «Числовые карточки».



– Расположите числа в порядке убывания. (19, 17, 15, 13, 12, 10.)

– Расположите числа в порядке возрастания. (10, 12, 13, 15, 17, 19.)

– Является ли полученный ряд чисел отрезком числовой прямой? Почему?

– Добавьте числа так, чтобы получился отрезок числовой прямой. (10, 11, 12, 13, 14, 15, 16, 17, 18, 19.)



Физкультминутка

IV. Сложение и вычитание чисел в пределах 20.

– Представьте числа в виде суммы разрядных слагаемых: 12, 11, 15, 18. (12 – это 10 и 2; 11 – это 10 и 1; 15 – это 10 и 5; 18 – это 10 и 8.)

Устно (с объяснением) выполняют задание 6 (с. 54 учебника).

Самостоятельная работа (задание 7, с. 57 учебника) по вариантам:

Вариант I – 1-й и 2-й столбики.

Вариант II – 3-й и 4-й столбики.

Фронтальная проверка.

V. Работа над задачами.

1. Решение задач изученных видов.

Учащиеся читают задачу 13 (с. 58 учебника), выделяют в ней условие и вопрос, данные и искомое числа; затем составляют схему:

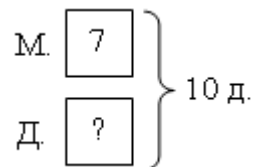

– Определите действие, которым будете решать задачу. Запишите решение. Сформулируйте ответ на вопрос задачи.



Физкультминутка

Работа в тетради (задание 4, с. 28 тетради).

Учащиеся самостоятельно решают задачи с последующей взаимопроверкой.

2. Подготовка к решению составных задач (задание 15, с. 58 учебника).

Схема:

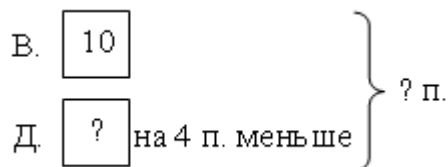

– Объясните, какое действие следует выполнить, чтобы ответить на первый (второй) вопрос задачи.

Решение записывают с а м о с т о я т е л ь н о .

$(10 - 4 = 6 (n.); 10 + 6 = 16 (n.).)$

– Ответьте на вопросы задачи.

VI. Итог урока.

В о п р о с ы : Чему научил вас урок? Какое задание вам хотелось бы особенно выделить? Почему? Чью работу вам хотелось бы отметить?

Урок 100

Тема: ЗАКРЕПЛЕНИЕ ЗНАНИЙ

Педагогическая цель: создать условия для закрепления знаний состава чисел первого десятка, нумерации чисел от 11 до 20, умений сравнивать числа, складывать и вычитать числа в пределах 20, опираясь на знание разрядного состава, решать задачи изученных видов; развития навыков счёта.

Планируемые результаты (предметные): знать состав чисел первого десятка, нумерацию чисел от 11 до 20; уметь сравнивать числа, складывать и вычитать в пределах 20, опираясь на знание разрядного состава, решать задачи изученных видов.

Универсальные учебные действия (метапредметные):

Регулятивные: уметь оценивать результат своей работы на уроке.

Коммуникативные: уметь выполнять работу в группах.

Познавательные: уметь ориентироваться в информационном материале учебника, осуществлять поиск необходимой информации при работе с учебником и рабочей тетрадью.

Личностные: имеют представления о моральных нормах поведения.

Сценарий урока

I. Каллиграфическая минутка.

1 6 1 6 1 6
16 16 16 16

II. Устный счёт.

Выполняют задание 18 «Карусель» (с. 58 учебника) и задания 20, 21 (с. 59 учебника).

III. Закрепление знаний состава чисел первого десятка.

Задания 2, 3 (с. 28 тетради) рассматриваются фронтально. Задание 5 (с. 29 тетради) – самостоятельно, проверка может быть осуществлена при помощи сигнальных карточек.



Физкультминутка

IV. Развитие навыков счёта.

Работа по учебнику (задание 22 «Расшифруй фразу», с. 53 и задание 12, с. 57).

Задание «Расшифруй фразу» выполняют в группах.

(«Зашифрованная» фраза:

*МЫ
СЧИТАЕМ,
ПИШЕМ,
ЧИТАЕМ.)*

Задание 12 (учитель предварительно записывает его на доске) разбирается фронтально.

– Какой знак арифметического действия должен стоять вместо «звездочки»?



Физкультминутка

V. Сравнение выражений (задание 14, с. 58 учебника).

– Обоснуйте выбор нужного знака.

В случае затруднения учащиеся могут прибегнуть к помощи числовой прямой.

VI. Работа над задачами (задания 19, 23, с. 59 учебника).

– Как вы думаете, ребята, какое число должно быть написано вместо квадратика во второй задаче? *(То число, которое мы получим, решив первую задачу.)*

– Каким действием будете решать первую задачу? *(Сложением.)*

– Почему? *(Потому что спрашивается, сколько всего бананов.)*

– Запишите решение. Ответьте на вопрос задачи.

– Прочитайте условие второй задачи, включив в него полученное число.

– Прочитайте вопрос задачи.

– Какое действие следует выполнить, чтобы ответить на вопрос задачи? *(Вычитание.)*

– Почему? *(Потому что Мартышка съела 8 бананов, значит, бананов у нее стало меньше.)*

– Запишите решение задачи.

– Ответьте на поставленный вопрос.

Устно решают задачу 23 на смекалку.

Ответ: высота розы стала 17 см.

VII. Итог урока.

Вопросы: Что хотите сказать? Что бы вам хотелось изменить в уроке? Оцените свою работу.

Урок 101

Тема: РЕШЕНИЕ ЗАДАЧ И ВЫРАЖЕНИЙ. ЗНАКОМСТВО С КРАТКОЙ ЗАПИСЬЮ ЗАДАЧ. СРАВНЕНИЕ ИМЕНОВАННЫХ ЧИСЕЛ

Педагогическая цель: создать условия для закрепления умения решать задачи и выражения изученных видов; проведения подготовительной работы к ознакомлению с составными задачами, с краткой записью задач; развития умения сравнивать именованные числа, навыков устного счёта.

Планируемые результаты (предметные): уметь решать задачи и выражения изученных видов; выполнять краткую запись задач; сравнивать именованные числа.

Универсальные учебные действия (метапредметные):

Регулятивные: уметь выполнять контроль и самопроверку по контрольному листу.

Коммуникативные: уметь рассуждать и анализировать условие задачи.

Познавательные: уметь преобразовывать информацию из одной формы в другую: составлять математические рассказы и задачи; находить и формулировать решение задачи с помощью простейших моделей (предметных, рисунков, схематических рисунков, схем).

Личностные: проявляют положительное отношение к школе, к изучению математики.

Сценарий урока

I. Каллиграфическая минутка.

1 7 1 7 1 7
17 17 17 17

II. Устный счёт.

1. «Молчанка».

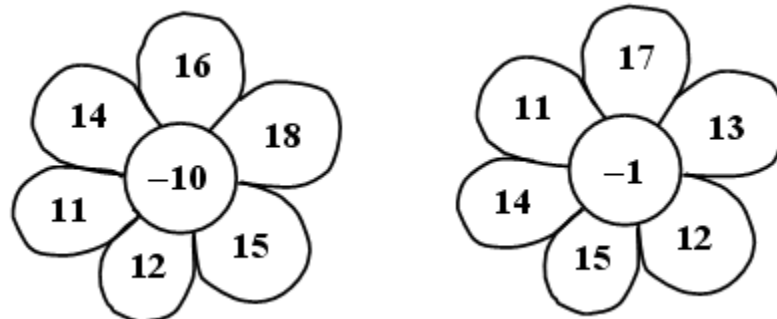

2. Задание 3 (с. 60 учебника).

Повторяют термины «слагаемое», «сумма».

III. Решение выражений (задания 4, 5, с. 60 учебника).

Выполняют у с т н о (с подробным объяснением) задание 5, затем с комментированием – задание 4.

– В каком столбике выражения связаны между собой?



IV. Работа над задачами.

1. Знакомство с краткой записью задач.

- Прочитайте тексты задач из задания 1 (с. 60 учебника).
- Что хотите сказать? (*Во всех задачах недостает данных чисел.*)
- Дополните условие каждой задачи и решите их устно.

Примерное выполнение задания:

- 1) **В киоске было 15 открыток.** За день в киоске продали 10 открыток. Сколько открыток осталось в киоске?
(*Осталось 5 открыток.*)
- 2) В одной группе 7 туристов, а в другой – **на 3 туриста больше.** Сколько туристов в другой группе? (*В другой группе 10 туристов.*)
- 3) Боре 9 лет. У него есть младшая сестра, **ей 5 лет.** На сколько лет Боря старше сестры? (*Боря старше сестры на 4 года.*)

2. Разбор и решение задач изученных видов (задание 2, с. 60 учебника).

- Чем похожи задачи? Как вы думаете, связаны ли они между собой?
- Прочитайте ещё раз первую задачу. Что в задаче известно? О чём спрашивается?
- Составьте схему задачи.

Один ученик выполняет работу на доске.

$$\left. \begin{array}{l} \text{С.} \quad \boxed{10} \\ \text{Р.} \quad \boxed{4} \end{array} \right\} ?$$

- Каким действием следует решать задачу? Почему?
- Запишите решение.
- Прочитайте ещё раз вторую задачу. О чём говорится в условии? Каков вопрос задачи?

- Какие слова, по вашему мнению, являются главными (ключевыми)?
- Сколько книг было у Тани? (14.)
- Сколько книг она подарила? (1.)
- Сколько книг у неё осталось? (Это нужно узнать.)

В результате появляется запись:

Было – 14 к.

Подарила – 1 к.

Осталось – ?

– Каким действием будете решать задачу? Почему?

– Запишите решение. ($14 - 1 = 13$ (к.).)

Учащиеся дают ответ на вопрос задачи, затем записывают его в тетрадях (учитель выполняет запись на доске).

Ответ: осталось 13 книг

или

Ответ: у Тани осталось 13 книг.



Физкультминутка

V. Сравнение именованных чисел (задание 6, с. 60 учебника).

Учащиеся, рассуждая, выбирают нужный знак сравнения.

Например: 1 дм * 9 см.

В 1 дм содержится 10 см, 10 см больше 9 см, значит: $1 \text{ дм} > 9 \text{ см}$.

2 дм * 20 см.

В 1 дм содержится 10 см, в 2 дм – 20 см, значит: $2 \text{ дм} = 20 \text{ см}$.

VI. Самостоятельная работа (задания 2, 3, с. 30 тетради).

Самопроверка по контрольному листу.

VII. Итог урока.

Вопросы: Что нового узнали на уроке? Что особенно запомнилось? Какую работу вам бы хотелось выполнить ещё?

Урок 102

Тема: РЕШЕНИЕ ЗАДАЧ И ВЫРАЖЕНИЙ

Педагогическая цель: создать условия для закрепления умения решать задачи и выражения изученных видов, проведения подготовительной работы к изучению темы «Составные задачи», развития умений составлять краткую запись задачи, навыков устного счёта.

Планируемые результаты (предметные): уметь решать задачи и выражения изученных видов; составлять краткую запись задачи.

Универсальные учебные действия (метапредметные):

Регулятивные: уметь организовывать своё рабочее место и приводить его в порядок по окончании работы; адекватно воспринимать оценку учителя и высказывания одноклассников с отзывами о выполненной работе.

Коммуникативные: уметь обмениваться мнениями, слушать другого ученика – партнера по коммуникации и учителя; обсуждать индивидуальные результаты практико-математической деятельности.

Познавательные: уметь устанавливать причинно-следственные связи; строить рассуждения в форме связи простых суждений об объекте, его строении, свойствах и связях; устанавливать аналогии.

Личностные: проявляют уважение к мыслям и настроениям другого человека, доброжелательное отношение к людям.

Сценарий урока

I. Каллиграфическая минутка.

1 8 1 8 1 8

18 18 18 18

II. Устный счёт.

1. «Цепочка».

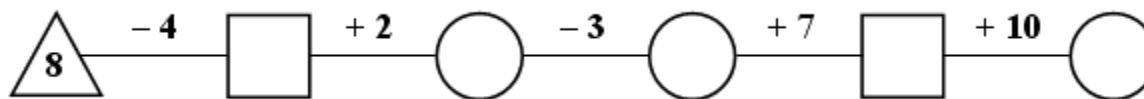

2. Какой пример лишний?

$1 + 5 - 2$

$1 + 2 + 1$

$5 + 3 - 4$

$2 + 8 - 3$

$3 + 6 - 5$

$5 + 5 - 6$

($1 + 2 + 1$, так как в этом выражении оба действия – сложения, а в остальных – сложение и вычитание, $2 + 8 - 3$, так как его значение равно семи, а значения остальных выражений равны четырём.)

3. Задание 4 (с. 61 учебника).

III. Сложение и вычитание в пределах 20 (задание под чертой, с. 61 учебника).

Ученики, рассуждая, объясняют, какой знак арифметического действия следует вставить в выражение.

Например:

$18 - 1 = 17.$

Было число 18, стало число 17. Число уменьшилось на 1, значит, пропущен знак «минус»:

$18 - 1 = 17.$

$18 + 1 = 19.$

Было число 18, стало число 19. Число увеличилось на 1, значит, пропущен знак «плюс»:

$18 + 1 = 19.$ И т. д.

IV. Работа над задачами.

1. Разбор и решение задач изученных видов (задания 2, 3, с. 61 учебника).

– Что хотите сказать? Как вы думаете, каким образом связаны между собой задачи? (Искомое число первой задачи – количество килограммов моркови – станет одним из данных чисел второй задачи.)

– Каким действием будете решать первую задачу? (Сложением.)

- Почему? (Потому что моркови на 3 кг больше.)
 - Запишите решение. ($7 + 3 = 10$ (кг).)
 - Прочитайте вторую задачу, включив в её условие полученное число.
 - Каким действием следует решать вторую задачу? (Сложением.)
 - Объясните, почему так считаете? (Потому что в задаче спрашивается о том, сколько всего килограммов овощей заготовили.)
 - Запишите решение.
- Записывают с комментированием.



Физкультминутка

Аналогично разбираются задачи из задания 3.

2. Разбор и решение задачи на сравнение (задание 1, с. 61 учебника).

- Что известно в задаче? Что надо узнать?
- Какие основные (главные) слова необходимы для краткой записи?

Учитель знакомит учащихся с круглой стрелкой (), которая используется в краткой записи задач на сравнение:

В ведре – 8 л.
 В кувшине – 3 л.

 на ? меньше

- Каким действием нужно решать задачу? (Вычитанием.)
- Почему? (Это задача на сравнение. Для того чтобы узнать, на сколько одно число больше (меньше) другого, нужно из большего числа вычесть меньшее.)
- Запишите решение задачи. ($8 - 3 = 5$ (л).)
- Запишите ответ. (Ответ: в кувшине на 5 литров молока меньше, чем в ведре.)

V. Работа с геометрическим материалом (задание на полях, с. 60 учебника).

- а) Называют, какие линии изображены на чертеже;
- б) считают количество звеньев каждой ломаной;
- в) находят сумму длин звеньев каждой ломаной и определяют, какая ломаная длиннее.

VI. Работа над развитием наблюдательности, логического мышления.

Выполняют задание 5 на смекалку (с. 55 учебника).

Ответ: недостает второй картинки.

VII. Итог урока.

В о п р о с ы : Чему научил вас урок? Какие задания вызвали у вас затруднения? Что бы вам хотелось сделать по-другому?

У р о к 103

Т е м а : ЗНАКОМСТВО С СОСТАВНЫМИ ЗАДАЧАМИ

Педагогическая цель: создать условия для формирования представления о составной задаче; развития навыков счёта, умения решать задачи и выражения изученных видов.

Планируемые результаты (предметные): уметь находить в тексте задачи условие и вопрос, анализировать готовую схему, заполнять схему самостоятельно, устанавливать зависимость между величинами, объяснять выбор действий; решать простые задачи.

Универсальные учебные действия (метапредметные):

Регулятивные: уметь оценивать результат своей работы на уроке; проводить самопроверку.

Коммуникативные: уметь слушать и вступать в диалог, участвовать в коллективном обсуждении.

Познавательные: уметь формулировать проблему; самостоятельно решать проблемы творческого и поискового характера.

Личностные: проявляют положительное отношение к школе, изучению математики.

Сценарий урока

I. Каллиграфическая минутка.

1 9 1 9 1 9
19 19 19 19

II. Устный счёт.

1. Выполнить действия.

– Найдите сумму чисел:

6 и 10

10 и 9

0 и 13

10 и 5

1 и 10

– Найдите разность чисел:

20 и 1

17 и 7

18 и 10

14 и 4

19 и 10

Ответы учащиеся показывают сигнальными карточками.

2. К какому причалу должен приплыть каждый кораблик?

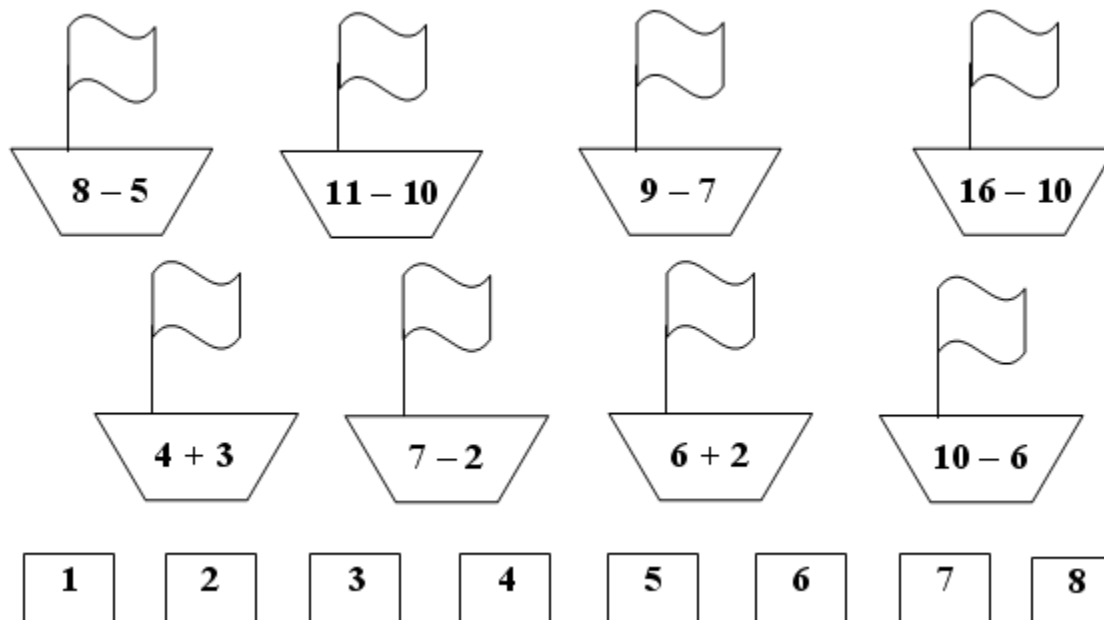

III. Решение выражений.

Устно (с объяснением) решают выражения, данные в задании 4 (с. 62 учебника), а затем в парах выполняют задание 4 (с. 33 тетради).



Физкультминутка

IV. Изучение нового материала.

1. Подготовка к восприятию составных задач (задания 1, 2, с. 62 учебника).

- Чем необычна задача? Что нового в задаче известно? О чём спрашивается?
- Можем ли мы сразу ответить на вопрос задачи? (*Нет.*)
- Почему? (*Потому что мы не знаем, сколько шариков на второй проволоке.*)
- Можем ли мы это узнать? (*Да.*) Каким образом? (*К семи прибавим три.*)

– Почему количество шариков на второй проволоке нужно находить сложением? *(Потому что на второй проволоке шариков больше.)*

– Запишите решение. Так как в задаче 2 действия, после каждого действия следует записать пояснение. (1) $7 + 3 = 10$ (ш.) на 2-й пр.)

– Зная, сколько шариков на второй проволоке, можем узнать, сколько всего шариков? *(Да.)*

– Как? *(Сложим количество шариков на первой и второй проволоках.)*

– Запишите решение. (2) $7 + 10 = 17$ (ш.) всего.)

– Запишите ответ. *(Ответ: 17 шариков всего.)*

Аналогично разбирается задача 2.

2. Краткая запись составных задач.

Запись:

I – 8 кг	} ?
II – ? на 2 кг больше	

Примечание. Учитель знакомит учащихся с римскими цифрами I, II.

– Можем ли сразу ответить на поставленный вопрос? *(Нет.)*

– Что узнаем сначала? *(Сколько килограммов яблок во 2-м ящике.)*

– Какое действие выполним? *(Сложение.)*

– Запишите 1-е действие. $(8 + 2 = 10$ (кг) во 2-м ящ.)

– Можем теперь найти ответ на вопрос задачи? *(Да.)*

– Каким образом? *(Сложим количество яблок в 1-м и во 2-м ящиках.)*

– Запишите решение. $(8 + 10 = 18$ (кг) всего.)

– Какой ответ запишем?

Ответ: 18 килограммов

или

Ответ: в двух ящиках 18 килограммов яблок.

3. Объяснение новых терминов.

– Задачи, для решения которых нужно выполнить только одно действие, называют **простыми**. Если в решении больше одного действия, **задача – составная**.



Физкультминутка

V. Работа над задачами изученных видов.

Учащиеся решают самостоятельно задачи 1, 3 (с. 33 тетради) с последующей фронтальной проверкой.

VI. Работа по образцу (на полях учебника, с. 62).

– Нарисуйте и раскрасьте.

VII. Итог урока.

В о п р о с ы : Что нового узнали на уроке? Какова ваша роль на сегодняшнем уроке?

Урок 104

Тема: СОСТАВНЫЕ ЗАДАЧИ

Педагогическая цель: создать условия для развития умения решать составные задачи, простые задачи изученных видов, складывать и вычитать числа в пределах 20 без перехода через десяток; закрепления знания состава чисел первого десятка.

Планируемые результаты (предметные): уметь сравнивать, складывать и вычитать именованные числа; знать переместительное свойство сложения и использовать его при сравнении чисел и вычислении; использовать в речи названия компонентов и результатов действий сложения и вычитания, знание зависимости между ними в процессе поиска решения и при оценке результатов действий; решать составные задачи.

Универсальные учебные действия (метапредметные):

Регулятивные: уметь осуществлять контроль по результату (ретроспективный), контроль результата по просьбе учителя; отличать верно выполненное задание от неверного.

Коммуникативные: уметь осуществлять взаимопроверку.

Познавательные: уметь преобразовывать объект из чувственной формы в модель, где выделены существенные характеристики объекта (пространственно-графическая или знаково-символическая); преобразовывать модели с целью выявления общих законов, определяющих данную предметную область.

Личностные: имеют определённые познавательные потребности и учебные мотивы.

Сценарий урока

I. Каллиграфическая минутка.

2 0 2 0 2 0

20 20 20 20

II. Устный счёт.

1. «Цепочка».

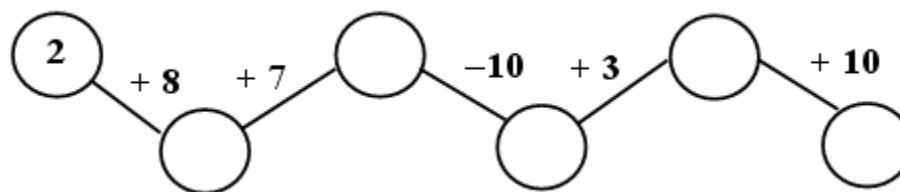

2. Какое число пропущено?

$$20 - \square = 19$$

$$\square - 1 = 17$$

$$9 + 1 = \square$$

$$19 + 1 = \square$$

$$\square + 11 = 11$$

$$13 - \square = 13$$

III. Закрепление знания состава чисел первого десятка (задание 2, с. 33 тетради).

Выполняют со взаимопроверкой.



Физкультминутка

IV. Работа над задачами.

1. Решение составных задач (задания 1, 2, с. 63 учебника).

- Прочитайте текст задачи 1. Докажите, что это задача.
- Сравните прочитанную вами задачу с задачей 1, которую решали на прошлом уроке.
- Чем похожи задачи? Чем отличаются?
- Можно ли сразу ответить на вопрос задачи? *(Нет.)*
- Что нужно узнать сначала? *(Количество шариков на второй проволоке.)*
- Каким действием узнаете это? *(Вычитанием.)*
- Почему? *(Так как на второй проволоке шариков меньше.)*
- Запишите решение. *($10 - 3 = 7$ (ш.) на 2-й пр.)*
- Можно теперь найти ответ на вопрос задачи? *(Да.)*
- Какое действие следует для этого выполнить? *(Сложение.)*
- Почему? *(Требуется узнать, сколько шариков всего.)*
- Запишите решение. *($10 + 7 = 17$ (ш.) всего.)*
- Как запишем ответ задачи? *(Ответ: 17 шариков всего.)*

Аналогично разбирается задача 2.

После чтения текста задачи и выделения условия и вопроса, данных и искомым чисел, составляется краткая запись:

I – 6 к.
II – ? на 2 к. меньше

} ?

Решение:

1) $6 - 2 = 4$ (к.) во 2-й кор.

2) $6 + 4 = 10$ (к.) всего.

Ответ: 10 карандашей всего

или

Ответ: в двух коробках 10 карандашей.



Физкультминутка

2. Решение простых задач изученных видов (задание 4, с. 31 тетради).

Выполняют самостоятельно с последующей взаимопроверкой.

V. Решение выражений.

Устно (с объяснением) решаются выражения, данные в задании 4 (с. 63 учебника).

VI. Итог урока.

Вопросы: Чему учились на уроке? Оцените свою работу. **Урок 105**

Тема: СЛОЖЕНИЕ ОДНОЗНАЧНЫХ ЧИСЕЛ С ПЕРЕХОДОМ ЧЕРЕЗ ДЕСЯТОК

Педагогическая цель: создать условия для ознакомления с общим приёмом сложения однозначных чисел с переходом через десяток; развития навыков счёта; умения решать составные задачи.

Планируемые результаты (предметные): знать приём сложения однозначных чисел с переходом через десяток; уметь решать составные задачи.

Универсальные учебные действия (метапредметные):

Регулятивные: уметь оценивать результат своей работы на уроке.

Коммуникативные: уметь слушать и вступать в диалог, участвовать в коллективном обсуждении.

Познавательные: уметь формулировать проблемы; самостоятельно создавать способы решения проблем творческого и поискового характера.

Личностные: стараются проявить по назначению приобретённые математические способности.

Сценарий урока

I. Каллиграфическая минутка.

1 · 1 · 1 · 1 · 1 · 1

11 ··· 11 ··· 11

II. Устный счёт.

1. «Цепочка».

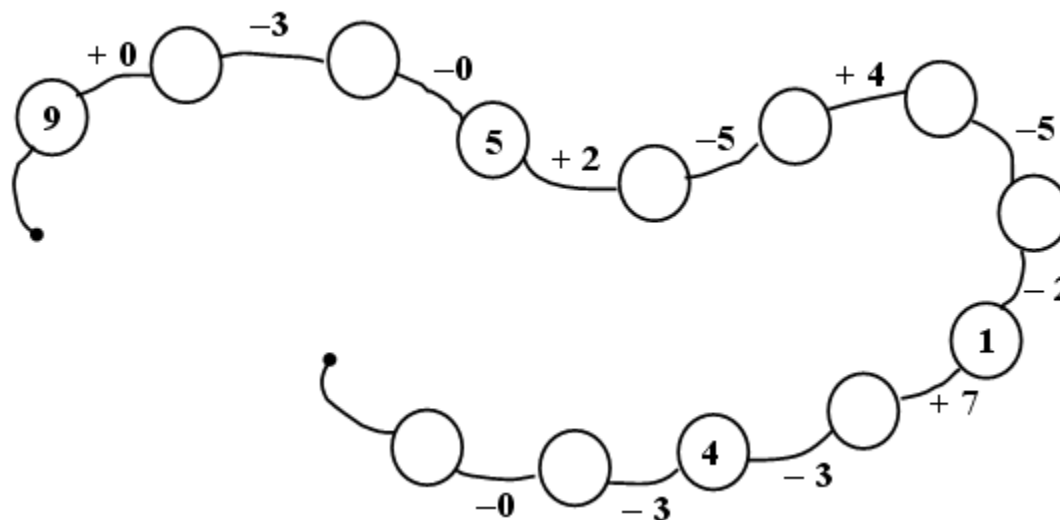

– Проверьте цепочку. Если есть ошибки, исправьте их.

Ошибки: на четвертом шаге (звене) цепочки вместо значения «5» должно быть значение «6»; на девятом шаге (звене) вместо значения «1» должно быть значение «0».

2. Задание 2 (с. 64 учебника).

Повторяют термины «слагаемое», «сумма»; взаимосвязь слагаемых и суммы, а также состав числа 10.

III. Изучение нового материала.

1. Подготовка к восприятию нового материала.

Работа с наборным полотном.

На наборное полотно выставляются, *например*, 7 кругов.

– Сколько кругов не хватает до 10? (*Три.*)

Затем выставляются, *например*, 6 треугольников.

– Сколько треугольников не хватает до 10? (*Четыре.*)

Учащиеся дополняют до 10 числа: 5, 3, 8, 9.

2. Знакомство с общим приёмом сложения однозначных чисел с переходом через десяток.

Работа по учебнику (с. 64 учебника, «Н»).

– Сколько синих кружков? (*Девять.*) Сколько к ним добавили красных кружков? (*Четыре.*)

– Как записать с помощью числового выражения то, что к девяти синим кружкам добавили четыре красных?

($9 + 4$.) Можем ли мы решить данное выражение?

– Как бы вы предложили выполнить решение?

Возможно, в процессе обсуждения ученики сами придут к выводу о том, что сначала к девяти нужно прибавить один, чтобы получилось десять, а затем к десяти – ещё три. Если не смогут самостоятельно сформулировать верный вывод, учитель должен помочь им следующим образом:

– Дополните число 9 до 10. (*Нужно прибавить один.*)

– Возьмём один красный кружок и переложим к синим.

– Сколько стало кружков в верхнем ряду? (*Десять.*)

– Сколько осталось кружков в нижнем ряду? (*Три.*)

– Сколько получится, если к десяти прибавить три? (*Тринадцать.*)

В процессе выполнения этих действий на доске появляется запись:

$$9 + 4 = 13$$

$$\begin{array}{c} 9 + 1 + 3 \\ \underbrace{\hspace{1.5cm}} \\ 10 \end{array}$$

Аналогично разбираются выражения, данные в задании 1 (с. 64 учебника).



Физкультминутка

IV. Решение выражений.

Выполняют устно (с подробным объяснением) задание 4 (с. 65 учебника) и задание «Какой знак арифметического действия пропущен?» (с. 65, поля).

– Обоснуйте правильность выбранного знака.

Например: $9 * 1 > 8$.

Если из девяти вычесть один, получится восемь. Восемь равно восьми, значит, если поставить знак «минус», то неравенство будет неверным.

Если к девяти прибавить один, получится десять. Десять больше восьми. Поставив знак «плюс», получим верное неравенство.

V. Работа с геометрическим материалом.

– Как называется линия, изображённая на чертеже (задание 5, с. 65 учебника)? (*Ломаная.*) Сколько в этой ломаной звеньев? (*3.*)

– Измерьте каждое звено ломаной и начертите такую же ломаную.

Самостоятельная работа.

– Как узнать длину всей ломаной? (*Сложить длины всех звеньев ломаной.*)

– Запишите выражение и решите его. (*$5 + 3 + 2 = 10$ см. Длина ломаной равна десяти сантиметрам.*)



Физкультминутка

VI. Работа над задачами (задание 3, с. 64 учебника).

– Что в задаче известно? О чём в задаче спрашивается?

Запись:

На кольцах – 10 б.

На турнике – ? на 1 б. меньше.

– Запишите решение и ответ задачи. (*$10 - 1 = 9$ (б.). Ответ: 9 баллов.*)

– Какая это задача – простая или составная? (*Простая, так как она решается одним действием.*) Какой вопрос нужно задать, чтобы задача стала составной? (*Сколько баллов получил Саша за упражнения на кольцах и на турнике?*)

Решают в парах задачу 3 (с. 34 тетради) с последующей фронтальной проверкой.

VII. Работа над развитием внимания, наблюдательности, логического мышления.

В заключение урока выполняется задание 7 на смекалку (с. 65 учебника).

Решение: на 1-м рисунке нужно вставить картинку 2 (зелёную машину), на 2-м рисунке – картинку 3 (зелёный треугольник).

VIII. Итог урока.

Вопросы: Чему научил вас урок? Какое задание вам понравилось больше всего? Чем? Какое задание вызвало у вас затруднения? Что бы вы изменили в уроке?

Урок 106

Тема: СЛУЧАИ СЛОЖЕНИЯ: $\square + 2$, $\square + 3$

Педагогическая цель: создать условия для ознакомления с видами сложения однозначных чисел с переходом через десяток вида $\square + 2$, $\square + 3$; составления таблицы сложения.

Планируемые результаты (предметные): знать случаи сложения однозначных чисел с переходом через десяток вида $\square + 2$, $\square + 3$; уметь решать задачи и выражения изученных видов.

Универсальные учебные действия (метапредметные):

Регулятивные: уметь организовывать своё рабочее место и приводить его в порядок по окончании работы; адекватно воспринимать оценку учителя и высказывания одноклассников с отзывами о выполненной работе.

Коммуникативные: уметь обмениваться мнениями, слушать другого ученика – партнера по коммуникации и учителя; обсуждать индивидуальные результаты практико-математической деятельности.

Познавательные: владеть общими приёмами решения задач, выполнения заданий и вычислений; использовать (строить) таблицы, проверять по таблице; производить логические мыслительные операции (анализ, сравнение) для решения познавательной задачи.

Личностные: имеют общее представление о моральных нормах поведения.

Сценарий урока

I. Каллиграфическая минутка.

$$2 + 2 + 2 + 2$$
$$12 \quad 12 \quad 12 \quad 12 \quad 12$$

II. Устный счёт. «Цепочка».

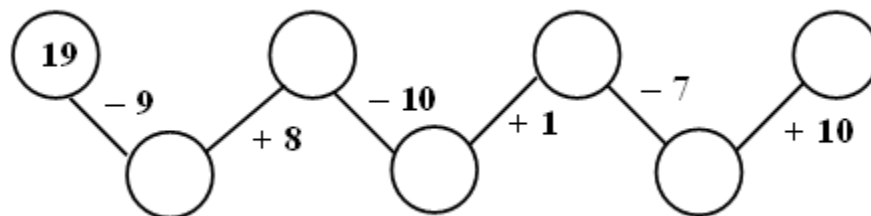

III. Арифметический диктант.

К сумме чисел 8 и 2 прибавить число 6.

Сумму чисел 8 и 2 увеличить на 5.

К сумме чисел 7 и 3 прибавить число 3.

Сумму чисел 7 и 3 увеличить на 4.

Из разности чисел 14 и 4 вычесть число 5.

Разность чисел 14 и 4 уменьшить на 4.

IV. Изучение нового материала.

1. Подготовка к восприятию нового материала.

– Сравните ряды чисел:

9 8 7 6 5 4 3 2 1

1 2 3 4 5 6 7 8 9

– Чем они похожи? Чем различаются? Чему равны значения сумм чисел, записанных друг под другом?

2. Рассмотрение случаев сложения однозначных чисел: $\square + 2$, $\square + 3$.

– Рассмотрите суммы:

9 + 2 9 + 3 8 + 3

– Как найти их значения? Может ли вам помочь при этом предыдущее задание?

– Объясните, как найти значения записанных сумм. (Дополним девять до 10. Для этого прибавим к девяти один. Осталось прибавить ещё один, так как два – это один и один. К десяти прибавить один получится одиннадцать.)

Объяснение сопровождается записью на доске:

$$\begin{array}{l} 9 + 2 = 11 \\ \quad \quad \quad \wedge \\ 9 + 1 + 1 = 11 \\ \quad \quad \quad \smile \end{array}$$

Аналогично рассматриваются остальные суммы.



3. Составление и запись таблицы сложения.

Для таблицы сложения отводится специальная страница в тетради, которая заполняется учащимися постепенно, по мере составления таблицы сложения.

Учащиеся записывают в тетрадях следующие строчки и столбики таблицы:

$$\begin{array}{l} 9 + 2 = 11 \qquad \qquad 8 + 3 = 11 \\ 9 + 3 = 12 \end{array}$$

V. Решение выражений.

Учащиеся выполняют задание 1 (с. 66 учебника) устно с подробным объяснением.

Задание 4 (с. 34 тетради) выполняют в парах.



VI. Работа над задачами (задания 2, 3, 4, с. 66 учебника).

Учащиеся читают текст задачи 2.

– Назовите данные числа. Какие слова выделим для краткой записи?

На доске:

В клетку – 6 г.
В линейку – ? на 2 г. меньше } ?

Решение задачи выполняется с комментированием.

Задачи 3 и 4 могут быть решены устно, либо ученики записывают в тетрадь только решение и ответ каждой из этих задач. Предварительно выделяют условие и вопрос, данные и искомое числа; обосновывают выбор действия, которым будут решать задачу.

VII. Работа с геометрическим материалом (задание 3, 6, с. 32 тетради).

Фронтальная проверка.

VIII. Работа над развитием наблюдательности, логического мышления (задание 5, с. 66 учебника).

Решение: Оля в голубом платье в горошек, Таня в жёлтом платье, Катя в зелёном платье.

IX. Итог урока.

Вопросы: Чему научились на уроке? Что бы хотели выполнить ещё? Что бы сделали по-другому? Чью работу вам бы хотелось отметить?

Урок 107

Тема: СЛУЧАИ СЛОЖЕНИЯ: $\square + 4$

Педагогическая цель: создать условия для ознакомления с видами сложения однозначных чисел с переходом через десяток вида $\square + 4$; составления таблицы сложения; развития умения сравнивать именованные числа, решать задачи и выражениями изученных видов.

Планируемые результаты (предметные): знать случаи сложения однозначных чисел с переходом через десяток вида $\square + 2$, $\square + 3$, $\square + 4$; уметь решать задачи и выражения изученных видов.

Универсальные учебные действия (метапредметные):

Регулятивные: уметь самостоятельно ставить цель предстоящей практической работы, планировать способы достижения поставленной учебной (практической) задачи и оценивать результат своей работы.

Коммуникативные: уметь осуществлять взаимопроверку; слушать и вступать в диалог, участвовать в коллективном обсуждении.

Познавательные: уметь совместно с учителем проектировать этапы решения учебной задачи.

Личностные: осуществляют организацию исследовательского пространства ученика.

Сценарий урока

I. Каллиграфическая минутка.

3 – 3 – 3 – 3 – 3 – 3

13 13 13 13 13 13

II. Устный счёт.

– Назовите соседа.

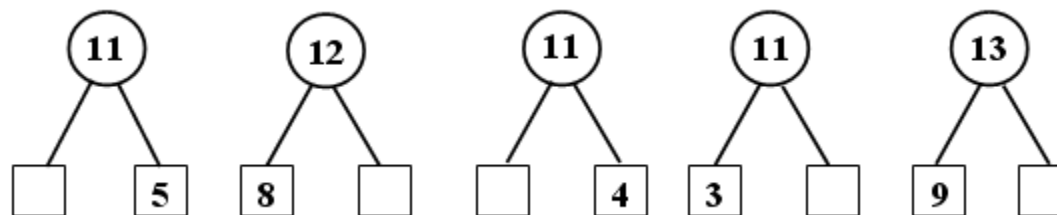

Данное задание учащиеся выполняют при помощи числовой прямой.

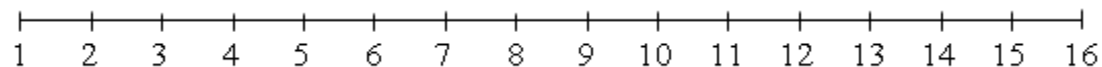

– Дополните до 10 следующие числа: 9, 8, 7, 6, 5.

III. Изучение нового материала.

1. Рассмотрение случаев сложения однозначных чисел: $\square + 4$.

На доске записаны суммы:

$7 + 4$ $8 + 4$ $9 + 4$

– Что заметили? (Во всех суммах второе слагаемое равно четырём.)

– Как найти значения данных сумм?

Учащиеся объясняют и записывают на доске решение.

– Дополним семь до десяти. Для этого прибавим к семи три. Осталось прибавить ещё один, так как четыре – это три и один. Десять и один получится одиннадцать.

$$7 + 4 = 11$$

$$7 + 3 + 1 = 11$$

2. Составление и запись таблицы сложения.

Полученные равенства учащиеся записывают в таблицу сложения:

$$\underline{9} + \underline{3} = \underline{12}$$

$$\underline{8} + \underline{3} = \underline{11}$$

$$7 + 4 = 11$$

$$9 + 4 = 13$$

$$8 + 4 = 12$$



Физкультминутка

IV. Самостоятельная работа над задачами.

Работа по учебнику (задание 2, с. 67 учебника).

Учащиеся составляют и решают задачи с последующей фронтальной проверкой.

Работа в тетради (задание 1, с. 22 тетради).

Учащиеся решают задачу с последующей самопроверкой по контрольному листу.



Физкультминутка

V. Решение и сравнение выражений (задание 1, под чертой, с. 66–67 учебника).

Выполняют устно с объяснением задание 1, затем с комментированием – задание под чертой.

– Сравните числа и именованные числа.

$$1 \text{ дм} * 9 \text{ см}$$

В 1 дециметре содержится 10 сантиметров, 10 сантиметров больше 9 сантиметров, значит: $1 \text{ дм} > 9 \text{ см}$.

$$12 \text{ см} * 1 \text{ дм}$$

В 1 дециметре содержится 10 сантиметров. 12 сантиметров больше 10 сантиметров, значит: $12 \text{ см} > 1 \text{ дм}$.

VI. Работа с геометрическим материалом (задание 3, с. 67 учебника).

– Как называются линии, изображённые на чертеже? (*Отрезки.*)

– Что вы можете сказать об этих отрезках? (*Голубой отрезок длиннее розового, розовый отрезок короче голубого.*) Как узнать, на сколько голубой отрезок длиннее розового и на сколько розовый отрезок короче голубого? (*Для этого нужно измерить длину каждого отрезка, а затем из большего числа вычесть меньшее.*) Измерьте длину отрезков.

Самостоятельная работа учащихся.

– Узнайте, на сколько голубой отрезок длиннее розового и на сколько розовый отрезок короче голубого. ($9 - 7 = 2 \text{ см}$. *Голубой отрезок на 2 сантиметра длиннее розового, розовый отрезок на 2 сантиметра короче голубого.*)

VII. Итог урока.

В о п р о с ы : Чему научил вас урок? Как вы работали сегодня на уроке?

Урок 108

Тема: СЛУЧАИ СЛОЖЕНИЯ: $\square + 5$

Педагогическая цель: создать условия для ознакомления со случаями сложения однозначных чисел с переходом через десяток вида $\square + 5$; составления таблицы сложения; развития навыков счёта, умений решать задачи и выражения изученных видов.

Планируемые результаты (предметные): знать случаи сложения однозначных чисел с переходом через десяток вида $\square + 5$; уметь решать задачи и выражения изученных видов.

Универсальные учебные действия (метапредметные):

Регулятивные: уметь осуществлять контроль в форме сличения способа действия и его результата с заданным эталоном с целью обнаружения отклонений и отличий от эталона.

Коммуникативные: уметь слушать и вступать в диалог, участвовать в коллективном обсуждении.

Познавательные: уметь осуществлять предварительный анализ текста задачи (работа над терминами, перефразирование, переформулирование текста), представлять информацию в виде схем (заполнять готовую); переводить текст задачи на знаково-символический язык, который можно осуществлять вещественными или графическими средствами.

Личностные: имеют представление о причинах успехов в учёбе.

Сценарий урока

I. Каллиграфическая минутка.

4 / 4 / 4 / 4 / 4 / 4
14 14 14 14 14 14

II. Устный счёт.

– Вставьте числа таким образом, чтобы получились верные равенства и неравенства.

$$7 + \square = 7 - \square$$

$$6 - \square = 5 - \square$$

$$3 - \square < 3 - \square$$

$$8 + \square > 8 - \square$$

$$9 + \square = \square + \square$$

$$5 + \square < \square + \square$$

– Найдите разность чисел: 18 и 10; 16 и 6.

– Найдите сумму чисел: 9 и 3; 7 и 4; 8 и 5.

Ответы учащиеся показывают сигнальными карточками.

III. Изучение нового материала.

1. Рассмотрение случаев сложения однозначных чисел: $\square + 5$.

На доске записаны суммы:

$9 + 5$ $8 + 5$ $7 + 5$ $6 + 5$

– Что хотите сказать? (Во всех записанных суммах второе слагаемое – пять.)

– Можете ли вы найти значения данных сумм?

– Объясните, как будете находить значения записанных сумм.

Работа проводится по аналогии с предыдущими уроками. Учащиеся находят значения сумм, предварительно дополнив первое слагаемое до десяти.

2. Составление и запись таблицы сложения.

Полученные равенства учащиеся записывают в таблицу сложения:

$$\begin{array}{cccc} \underline{9+4=13} & \underline{8+4=12} & \underline{7+4=11} & 6+5=11 \end{array}$$

$$9+5=14 \quad 8+5=13 \quad 7+5=12$$



Физкультминутка

IV. Работа над задачами.

1. Решение задач несколькими способами.

Коллективно разбирается задача 3 (с. 68 учебника).

Краткая запись:

Родилось – 3 р. к. и 2 п. к.

Подарила – 1 к.

Осталось – ?

– Можно ли сразу ответить на вопрос задачи? *(Нет.)* Что узнаем сначала? *(Сколько котят родилось.)*
Запишите решение. $(3 + 2 = 5 \text{ (к.)})$

– Можем теперь найти ответ на вопрос задачи? *(Да.)* Запишите решение. $(5 - 1 = 4 \text{ (к.)})$

– Как вы думаете, ребята, можно ли было эту задачу решить по-другому?

Учитель помогает им наводящими вопросами.

– Предположим, что Оля отдала рыжего котёнка, какое бы действие вы выполнили первым в этом случае?
(Из трёх вычли один.)

– Запишите решение. Это второй способ решения задачи, следует обозначить его римской цифрой II.

– Что узнаем теперь? *(Сколько котят осталось у Оли.)* Как это сделать? *(У Оли осталось 2 рыжих котёнка и 2 пёстрых, чтобы узнать, сколько котят осталось у Оли, надо сложить количество рыжих и количество пёстрых котят.)*

– Запишите решение.

Далее рассматривается и записывается третий способ решения задачи.

1) $2 - 1 = 1$ (к.).

2) $3 + 1 = 4$ (к.).

Ответ: У Оли осталось 4 котёнка

или

Ответ: 4 котёнка.



Физкультминутка

2. Решение задач изученных видов.

Работа в тетради.

Учащиеся выполняют в парах задание 1 (с. 35 тетради) с последующей фронтальной проверкой.

V. Развитие навыков счёта (задания 1, 2, с. 68 учебника).

Задание 1 выполняют устно с подробным объяснением.

Задание 2 выполняются устно с опорой на рисунки.

VI. Работа над развитием наблюдательности, логического мышления.

Разбирают задание 6 на смекалку (с. 68 учебника).

Решение: нужно налить воду в 7-литровый бидон, а затем из него отлить воду в 3-литровый бидон, тогда в 7-литровом бидоне останется 4 литра воды.

VII. Итог урока.

В о п р о с ы : Что нового узнали сегодня на уроке? Какое задание было для вас самым интересным? Что бы вам хотелось выполнить ещё? **Урок 109**

Тема: СЛУЧАИ СЛОЖЕНИЯ: $\square + 6$

Педагогическая цель: создать условия для ознакомления со случаями сложения однозначных чисел с переходом через десяток вида $\square + 6$; составления таблицы сложения; развития навыков счёта, мышления.

Планируемые результаты (предметные): знать случаи сложения однозначных чисел с переходом через десяток вида $\square + 6$; уметь решать задачи и выражения изученных видов.

Универсальные учебные действия (метапредметные):

Регулятивные: уметь осуществлять контроль по результату (ретроспективный), контроль результата по просьбе учителя; отличать верно выполненное задание от неверного.

Коммуникативные: уметь слушать и вступать в диалог, участвовать в коллективном обсуждении.

Познавательные: уметь осуществлять поиск и выделение необходимой информации; применять методы информационного поиска.

Личностные: соблюдают организованность, дисциплинированность на уроке, действуют согласно памятке обращения с учебными пособиями, наглядным и счётным материалами, инструментами для построения геометрических фигур и правил работы.

Сценарий урока

I. Каллиграфическая минутка.

> < > < > <
15 15 15 15 15 15

II. Устный счёт.

1. Игра «Назови соседа».

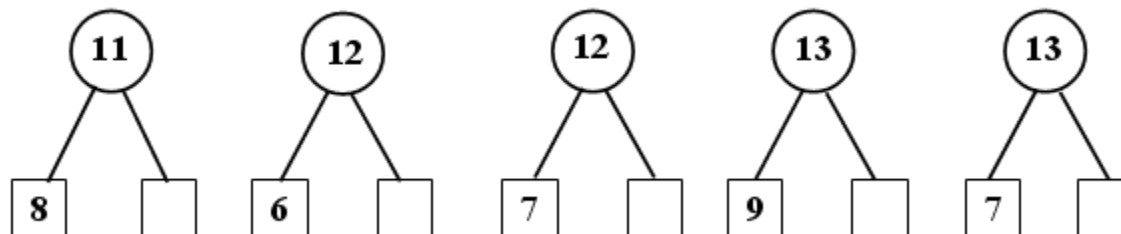

Случаи: $12 = 6 + 6$; $13 = 7 + 6$ – учащиеся находят по числовой прямой.

2. Задание под чертой (с. 69 учебника).

III. Изучение нового материала.

1. Рассмотрение случаев сложения однозначных чисел: $\square + 6$.

На доске записаны суммы:

$$9 + 6 \quad 8 + 6 \quad 7 + 6 \quad 6 + 6$$

– Что заметили? (Во всех суммах второе слагаемое – 6.)

Учащиеся с подробным объяснением находят значения сумм.

$$\begin{array}{cccc} 9 + 6 = 15 & 8 + 6 = 14 & 7 + 6 = 13 & 6 + 6 = 12 \\ \wedge & \wedge & \wedge & \wedge \\ \underline{9 + 1} + 5 = 15 & \underline{8 + 2} + 4 = 14 & \underline{7 + 3} + 3 = 13 & \underline{6 + 4} + 2 = 12 \end{array}$$

2. Составление и запись таблицы сложения.

Полученные равенства учащиеся записывают в таблицу сложения:

$$\begin{array}{cccc} \underline{9 + 5} = 14 & \underline{8 + 5} = 13 & \underline{7 + 5} = 12 & \underline{6 + 5} = 11 \\ 9 + 6 = 15 & 8 + 6 = 14 & 7 + 6 = 13 & 6 + 6 = 12 \end{array}$$

Работа по учебнику (задание 1, с. 69).



Физкультминутка

IV. Решение выражений.

Выполняют устно задание 4 (с. 69 учебника), а затем с комментированием задание 2 (с. 35 тетради).

V. Работа с геометрическим материалом.

– Начертите в тетрадях отрезки: один длиной 1 дециметр, другой длиной 6 см.

– Какой отрезок длиннее? На сколько сантиметров первый отрезок длиннее второго?

– Как вы это узнали?



Физкультминутка

VI. Работа над задачами (задания 2, 3, с. 69 учебника).

Выделяют условие, вопрос, называют данные и искомое числа, составляют краткую запись, записывают решение и ответ.

Задача 2.

Яблонь – 8 д.
Груш – ? на 2 д. больше } ?

$$8 + 2 = 10 \text{ (д.) гр.}$$

$$8 + 10 = 18 \text{ (д.) всего.}$$

Ответ: в саду 18 деревьев.

Задача 3.

Берёз – 10 с.

Ёлочек – ? на 4 меньше

$$10 - 4 = 6 \text{ (ёл.)}$$

Ответ: 6 ёлочек посадили.

VII. Итог урока.

В о п р о с ы : Что хотите сказать? Чему научил вас урок? Какую работу ещё хотелось бы выполнить?

Урок 110

Т е м а : СЛУЧАИ СЛОЖЕНИЯ: $\square + 7$

Педагогическая цель: создать условия для ознакомления со случаями сложения однозначных чисел с переходом через десяток вида $\square + 7$; составления таблицы сложения; развития умения сравнивать числа и числовые выражения, решать составные задачи.

Планируемые результаты (предметные): знать случаи сложения однозначных чисел с переходом через десяток вида $\square + 7$; уметь решать задачи и выражения изученных видов.

Универсальные учебные действия (метапредметные):

Регулятивные: уметь осуществлять контроль в форме сличения способа действия и его результата с заданным эталоном с целью обнаружения отклонений и отличий от эталона.

Коммуникативные: уметь слушать и вступать в диалог, участвовать в коллективном обсуждении.

Познавательные: делать предварительный отбор источников информации: ориентироваться в учебнике (на развороте, в оглавлении, в словаре); самостоятельно предполагать, какая информация нужна для решения предметной учебной задачи, состоящей из 1–2 шагов.

Личностные: проявляют интерес к учебному материалу.

Сценарий урока

I. Каллиграфическая минутка.

11 12 13 11 12 13

16 15 14 16 15 14

II. Устный счёт.

1. Игра «Назови соседа».

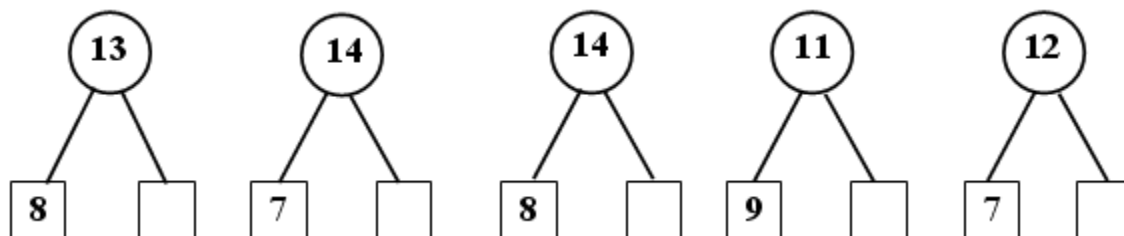

Случай: $14 = 7 + 7$ учащиеся находят по числовой прямой.

2. Игра «Занимательные рамки» (с. 69 учебника).

III. Изучение нового материала.

1. Рассмотрение случаев сложения однозначных чисел: $\square + 7$.

На доске записаны суммы:

$9 + 7$ $8 + 7$ $7 + 7$

– Что хотите сказать? (Во всех суммах второе слагаемое – 7.)

Учащиеся с подробным объяснением находят значения данных сумм:

$$\begin{array}{ccc}
 9 + 7 = 16 & 8 + 7 = 15 & 7 + 7 = 14 \\
 \wedge & \wedge & \wedge \\
 \underline{9 + 1} + 6 = 16 & \underline{8 + 2} + 5 = 15 & \underline{7 + 3} + 4 = 14
 \end{array}$$

2. Составление и запись таблицы сложения.

Полученные равенства учащиеся записывают в таблицу сложения:

$$\begin{array}{cccc}
 \underline{9 + 6} = \underline{15} & \underline{8 + 6} = \underline{14} & \underline{7 + 6} = \underline{13} & \underline{6 + 6} = \underline{12} \\
 9 + 7 = 16 & 8 + 7 = 15 & 7 + 7 = 14 & 6 + 7 = 13
 \end{array}$$

Работа по учебнику (задание 1, с. 70).



Физкультминутка

IV. Работа над задачами.

1. Решение простых и составных задач.

Краткая запись задания 2 (с. 70 учебника):

$$\begin{array}{l}
 \text{I} - 8 \text{ к.} \\
 \text{II} - 4 \text{ к.}
 \end{array}
 \left. \vphantom{\begin{array}{l} \text{I} - 8 \text{ к.} \\ \text{II} - 4 \text{ к.} \end{array}} \right\} ?$$

– Сколько действий нужно выполнить, чтобы ответить на вопрос задачи? (*Одно.*)

– Какая это задача: простая или составная? (*Простая.*) Запишите решение и ответ. ($6 + 4 = 10$ (к.).)

Ответ: осталось 10 конфет

или

Ответ: в двух коробках осталось 10 конфет.

Краткая запись задания 3 (с. 70 учебника):

$$\begin{array}{l}
 \text{I} - 3 \text{ кг к. и } 2 \text{ кг м.} \\
 \text{II} - 6 \text{ кг кар.}
 \end{array}
 \left. \vphantom{\begin{array}{l} \text{I} - 3 \text{ кг к. и } 2 \text{ кг м.} \\ \text{II} - 6 \text{ кг кар.} \end{array}} \right) \text{на ? больше}$$

– Можно ли сразу ответить на вопрос задачи? (*Нет.*)

- Почему? (Потому что неизвестно, сколько килограммов овощей в 1-й сумке.)
 - Можем мы это узнать? (Да.)
 - Как? (Сложить количество килограммов моркови и количество килограммов капусты.)
 - Запишите решение. ($3 + 2 = 5$ (кг) ов.)
 - Зная, сколько килограммов овощей в 1-й сумке, можем сказать, какая сумка тяжелее? (Тяжелее вторая сумка, так как шесть больше пяти.) Как узнать, на сколько вторая сумка тяжелее первой? (Из большего числа (шести) вычесть меньшее (пять).)
 - Запишите решение и ответ. ($6 - 5 = 1$ (кг).)
- Ответ: вторая сумка тяжелее на 1 килограмм
или
Ответ: сумка с картофелем тяжелее на 1 килограмм.



Физкультминутка

2. Самостоятельное решение задач изученных видов.

Работа в тетради (задание 2, с. 36).

Взаимопроверка или самопроверка с контрольного листа.

V. Работа над развитием наблюдательности, мышления (задание 4, с. 70 учебника).

Ответ: в пустой клетке должен быть изображен мальчик, катающийся на коньках.

VI. Итог урока.

Вопросы: Чему научились сегодня на уроке? Что для вас было самым интересным? Какое задание вызвало у вас затруднение? Как вы думаете, почему? Оцените свою работу на уроке.

Урок 111

Тема: СЛУЧАИ СЛОЖЕНИЯ: $\square + 8$, $\square + 9$

Педагогическая цель: создать условия для ознакомления со случаями сложения однозначных чисел с переходом через десяток вида $\square + 8$, $\square + 9$; составления таблицы сложения; развития умения решать задачи изученных видов, логического мышления, наблюдательности навыков устного счёта.

Планируемые результаты (предметные): знать случаи сложения однозначных чисел с переходом через десяток вида $\square + 8$, $\square + 9$; уметь решать задачи и выражения изученных видов.

Универсальные учебные действия (метапредметные):

Регулятивные: уметь осуществлять контроль по результату (ретроспективный), контроль результата по просьбе учителя; отличать верно выполненное задание от неверного.

Коммуникативные: уметь слушать и вступать в диалог, участвовать в коллективном обсуждении.

Познавательные: уметь ориентироваться в учебнике; определять умения, которые будут сформированы на основе изучения данного раздела; отвечать на простые вопросы учителя; находить нужную информацию в учебнике.

Личностные: проявляют положительное отношение к школе и имеют адекватное представление о ней.

Сценарий урока

I. Каллиграфическая минутка.

6 6 6 6 6 6 6
16 16 16 16 16 16 16

II. Устный счёт.

1. Игра «Какое число пропущено?».

$8 + \square = 10$ $7 + \square = 10$ $9 = 4 + \square$
 $6 + \square = 10$ $9 + \square = 10$ $8 = 2 + \square$

2. Задание 5 (с. 71 учебника).

3. Задача 4 (с. 71 учебника).

Учащиеся при помощи сигнальных карточек отвечают на вопросы задачи.

III. Изучение нового материала.

1. Рассмотрение случаев сложения однозначных чисел: $\square + 8$, $\square + 9$.

На доске записаны суммы:

$$8 + 8 \quad 9 + 8 \quad 9 + 9$$

– Что заметили? (В двух суммах прибавляют число 8, в последней – число 9.)

– Как вы будете находить значения данных сумм? (Сначала дополним первое слагаемое до 10, а затем к 10 прибавим оставшуюся часть второго слагаемого.)

$$\begin{array}{r} 8 + 8 = 16 \\ \wedge \\ 8 + 2 + 6 = 16 \end{array} \quad \begin{array}{r} 9 + 8 = 17 \\ \wedge \\ 9 + 1 + 7 = 17 \end{array} \quad \begin{array}{r} 9 + 9 = 18 \\ \wedge \\ 9 + 1 + 8 = 18 \end{array}$$

2. Составление и запись таблицы сложения.

Полученные равенства учащиеся дополняют таблицу сложения:

$$\begin{array}{r} \underline{9 + 7 = 16} \\ 9 + 8 = 17 \\ 9 + 9 = 18 \end{array} \quad \begin{array}{r} \underline{8 + 7 = 15} \\ 8 + 8 = 16 \end{array}$$

Работа по учебнику (задание 1, с. 71).



Физкультминутка

IV. Работа над задачами.

Фронтальная работа над задачами 2, 3 (с. 71 учебника).

Задача 2.

Было – 9 л и 10 л

Израсходовали – 10 л

Осталось – ?

Решение:

$$9 + 10 = 19 \text{ (л) было.}$$

$$19 - 10 = 9 \text{ (л) ост.}$$

Ответ: осталось 9 литров бензина.

Задача 3 (эту задачу можно записать двумя способами).

Решение:

$$1) 2 + 1 = 3 \text{ (кг) взяли.}$$

Было – 6 кг.
Взяли – 2 кг и 1 кг.
Осталось – ?

2) $6 - 3 = 3$ (кг) ост.
Ответ: 3 килограмма тыквы не продано.

Или:

Взяли – 2 кг и 1 кг } 6 кг
Осталось – ?

Решение:
1) $2 + 1 = 3$ (кг) взяли.
2) $6 - 3 = 3$ (кг) ост.
Ответ: 3 килограмма тыквы не продано.



Физкультминутка

V. Решение выражений (задание 1, с. 37 тетради).

Работа в группах: вставляют в пустые клетки числа таким образом, чтобы равенства были верными.

VI. Работа с геометрическим материалом (с. 71 учебника).

- На какие 2 группы можно разделить данные фигуры? (*I гр. – многоугольники; II гр. – фигуры, не имеющие углов.*)
- Можно ли каждую из названных вами групп разделить ещё на две группы? (*Можно.*)
- Каким образом? (*Многоугольники: I гр. – четырехугольники; II гр. – треугольники. Фигуры, не имеющие углов: I гр. – круги; II гр. – овалы.*)
- Подумайте и скажите, возможно ли изображенные фигуры разделить на 2 группы по-другому? (*Да.*) Назовите эти группы. (*I гр. – фигуры голубого цвета; II гр. – фигуры розового цвета.*)
- Разделите фигуры внутри каждой группы ещё на 2 группы. (*Фигуры голубого цвета: I гр. – многоугольники; II гр. – фигуры, не имеющие углов. Фигуры розового цвета: I гр. – прямоугольник; II гр. – круги.*)

VII. Итог урока.

Вопросы: Чему научил вас урок? Что особенно запомнилось? Что бы ещё хотели выполнить на уроке? Что бы сделали по-другому? Чью бы работу вам хотелось отметить?

Урок 112

Тема: ТАБЛИЦА СЛОЖЕНИЯ

Педагогическая цель: создать условия для закрепления таблицы сложения; развития умения сравнивать именованные числа, решать задачи изученных видов, навыков устного счёта.

Планируемые результаты (предметные): знать переместительное свойство сложения; уметь осознанно следовать алгоритму сложения и вычитания в пределах 20; использовать в речи названия компонентов и результатов действий сложения и вычитания, знание зависимости между ними в процессе поиска решения и при оценке результатов действий.

Универсальные учебные действия (метапредметные):

Регулятивные: уметь оценивать результат своей работы на уроке.

Коммуникативные: уметь осуществлять взаимопроверку; слушать и вступать в диалог, участвовать в коллективном обсуждении.

Познавательные: уметь осуществлять поиск и выделение необходимой информации; применять методы информационного поиска.

Личностные: проявляют положительное отношение к школе, изучению математики.

Сценарий урока

I. Каллиграфическая минутка.

7 7 7 7 7 7
17 17 17 17 17

II. Устный счёт.

1. Игра «Назови соседа».

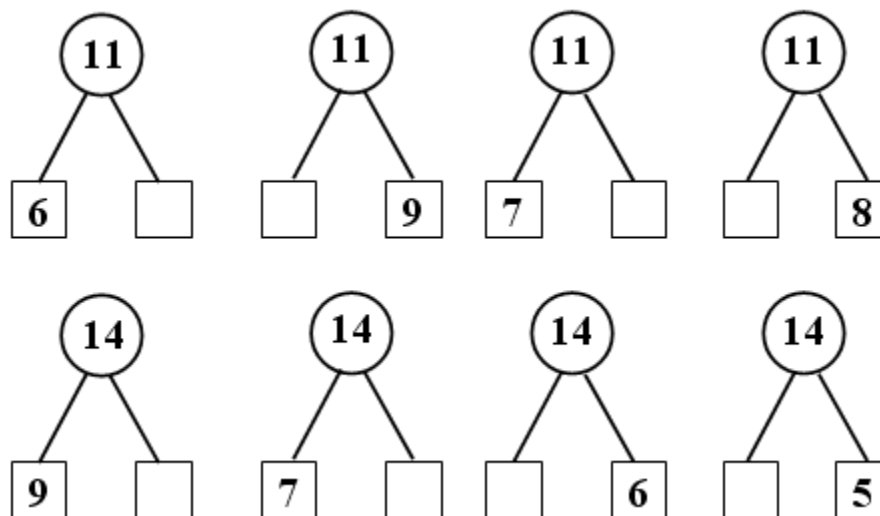

2. Задание 2 (с. 73 учебника).

III. Закрепление знания таблицы сложения.

– Сравните таблицу сложения, составленную вами, с таблицей сложения, данной в учебнике (с. 72).

– Найдите все выражения с ответом 11, 12, 13, 14, 15, 16, 17, 18.

– Составьте к каждому примеру на сложение два примера на вычитание.

$9 + 2 = 11$

$8 + 4 = 12$

$11 - 9 = 2$

$12 - 8 = 4$

$11 - 2 = 9$

$12 - 4 = 8$



Физкультминутка

Учащиеся выполняют самостоятельно задание 1 (с. 72 учебника) с последующей взаимопроверкой. При проверке можно пользоваться таблицей сложения.

IV. Работа над задачами.

1. Решение задач на сравнение.

Учащиеся читают задачу 2 (с. 72 учебника), выделяют условие и вопрос, называют данные и искомое число, обосновывают выбор действия, самостоятельно записывают решение, которое затем проверяется фронтально, формулируют и записывают ответ.

Запись в тетрадях:

$$5 - 2 = 3 \text{ (см).}$$

Ответ: Даша выше Наташи на 3 сантиметра.

Учащиеся читают задачу 1 из задания 3 (с. 72 учебника).

– Что хотите сказать? (В задаче пропущены данные числа.) Дополните условие задачи данными числами.

– Составьте краткую запись:

Стул – 4 дм
Стол – 7 дм

на ? выше

– Каким действием следует решать задачу? (Вычитанием.) Почему? (Это задача на сравнение, а для того чтобы узнать, на сколько одно число больше или меньше другого, нужно из большего числа вычесть меньшее.)

– Запишите решение и ответ. ($7 - 4 = 3$ (дм). Ответ: стол выше стула на 3 дециметра.)



Физкультминутка

2. Решение задач изученных видов.

Ученики читают вторую задачу из задания 3 (с. 72 учебника).

Было – 10 р.

Израсходовал – 3 р. и 5 р.

Осталось – ?

– Можно ли сразу ответить на вопрос задачи? (Нет.) Почему? (Не знаем, сколько Миша израсходовал денег.)

– Можем ли узнать это? (Да.) Запишите решение.

– Зная, сколько Миша израсходовал денег, можем узнать, сколько денег у него осталось? (Да.)

– Запишите решение и ответ.

Запись в тетрадях:

1) $3 + 5 = 8$ (р.).

2) $10 - 8 = 2$ (р.).

Ответ: 2 рубля.

Учащиеся выполняют самостоятельно задачу 2 (с. 37 тетради) с последующей взаимопроверкой.

V. Работа над развитием наблюдательности (с. 72 учебника).

VI. Итог урока.

Вопросы: Чему научились на уроке? Чью работу вам бы хотелось отметить?

Урок 113

Тема: РЕШЕНИЕ ЗАДАЧ И ВЫРАЖЕНИЙ

Педагогическая цель: создать условия для закрепления умений решать задачи и выражения изученных видов, сравнивать числовые выражения, именованные числа; развития навыков счёта, мышления.

Планируемые результаты (предметные): уметь решать задачи и выражения изученных видов, сравнивать числовые выражения, именованные числа.

Универсальные учебные действия (метапредметные):

Регулятивные: уметь осуществлять контроль по результату в отношении многократно повторяемых действий с опорой на образец выполнения; совместно с учителем и другими учениками давать эмоциональную оценку деятельности класса на уроке.

Коммуникативные: уметь слушать и вступать в диалог, участвовать в коллективном обсуждении.

Познавательные: уметь осуществлять предварительный анализ текста задачи (работа над терминами, перефразирование, переформулирование текста); представлять информацию в виде схем (заполнять готовую); переводить текст задачи на знаково-символический язык, который можно осуществлять вещественными или графическими средствами.

Личностные: имеют общее представление о моральных нормах поведения на уроке.

Сценарий урока

I. Каллиграфическая минутка.

8 8 8 8 8 8
18 18 18 18 18

II. Устный счёт.

1. Замена суммой двух одинаковых слагаемых числа: 4, 6, 8, 10.

2. Игра «Занимательные рамки».

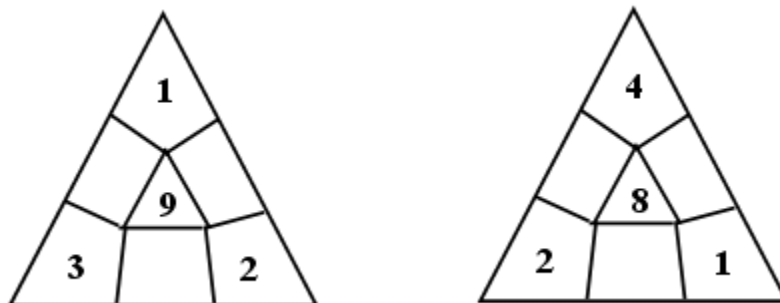

3. Задача.

Степану 10 лет. Сколько лет его сестре, если она на 3 года старше?

Ответ учащиеся показывают сигнальной карточкой.

III. Развитие навыков счёта (задание 1, с. 73 учебника).

Выполняют устно (с подробным объяснением), доказывают, какой знак арифметического действия («+» или «-») пропущен.

$$8 * 3 * 2 = 7$$

$$8 - 3 + 2 = 7$$

$$9 * 6 * 5 = 10$$

$$9 + 6 - 5 = 10$$

$$10 * 4 * 7 = 13$$

$$10 - 4 + 7 = 13$$

$$10 * 3 * 8 = 15$$

$$10 - 3 + 8 = 15$$



Физкультминутка

IV. Сравнение чисел.

1. Составление равенств и неравенств.

На доске записаны числа: 13, 8, 7, 15, 9, 6, 5.

– Используя данные числа, составьте несколько верных равенств и неравенств.

Решение:

$$13 < 8 + 7$$

$$15 = 9 + 6$$

$$13 > 8 - 7$$

$$15 = 8 + 7$$

$$13 = 8 + 5$$

$$15 < 9 + 7$$

$$13 = 7 + 6$$

$$15 > 9 - 8$$

$$13 > 8$$

$$15 > 9$$

$$13 > 7$$

$$15 > 6$$

И т. д.

2. Сравнение чисел и именованных чисел (задание 3, с. 73 учебника).

Сравнивают числовые выражения и числа с комментированием или устно с объяснением.

Например:

$$3 + 10 * 15$$

Сравнить сумму чисел 3 и 10 с числом 15. Значение суммы чисел 3 и 10 равно 13, 13 меньше 15, значит: $3 + 10 < 15$.

$$9 - 4 * 5$$

Сравнить разность чисел 9 и 4 с числом 5. Значение разности чисел 9 и 4 равно пяти, пять равно пяти, значит: $9 - 4 = 5$.

Особое внимание следует уделить второму столбику, в котором сравниваются именованные числа.



Физкультминутка

V. Работа над задачами (задание 2, с. 76 учебника и задание под чертой, с. 73 учебника).

Задача под чертой.

Галя – 3 д.

Лена – ? на 2 д. больше } ?

1) $3 + 2 = 5$ (д.).

2) $3 + 5 = 8$ (д.).

Ответ: 8 домиков

или

Ответ: 8 домиков сложили девочки.

Задача 2.

Было – 12 кн.

Продали – 2 кн. и 7 кн.

Осталось – ?

I. 1) $2 + 7 = 9$ (кн.) пр. II. $12 - 2 = 10$ (кн.)

2) $12 - 9 = 3$ (кн.) пр.

ост.

$10 - 7 = 3$ (кн.)

ост.

Ответ: 3 книги осталось.

Примечание. Значение разности может быть найдено по числовой прямой.

VI. Работа над развитием логического мышления (задача 6, с. 73 учебника).

Решение: масса пустого бочонка – 1 кг. Так как съели половину мёда, то осталось столько же; значит: $4 + 4 = 8$ (кг) – масса мёда; $9 - 8 = 1$ (кг) – масса бочонка.

VII. Итог урока.

Вопросы: Какое задание было для вас самым простым? Какое – самым трудным? Как вы справились с работой на уроке?

Урок 114

Тема: ЗАКРЕПЛЕНИЕ ЗНАНИЙ ПО ТЕМЕ «ТАБЛИЧНОЕ СЛОЖЕНИЕ»

Педагогическая цель: создать условия для закрепления знаний таблицы сложения; развития навыков счёта, умений сравнивать именованные числа, решать простые и составные задачи изученных видов.

Планируемые результаты (предметные): знать таблицу сложения; сравнивать именованные числа, уметь решать простые и составные задачи изученных видов.

Универсальные учебные действия (метапредметные):

Регулятивные: уметь самостоятельно планировать и выполнять свои действия на знакомом учебном материале; выполнять действия в сотрудничестве с учителем по предложенному плану; самостоятельно выстраивать план действий по решению учебной задачи изученного вида.

Коммуникативные: уметь слушать и вступать в диалог, участвовать в коллективном обсуждении.

Познавательные: уметь выполнять логические действия: анализ, синтез, выбирать основания для сравнения, сериации, классификации объектов, устанавливать аналогии и причинно-следственные связи, выстраивать логическую цепь рассуждений.

Личностные: проявляют уважение к мыслям и настроениям другого человека, доброжелательное отношение к людям.

Сценарий урока

I. Каллиграфическая минутка.

9 9 9 9 9 9
19 19 19 19 19

II. Устный счёт.

1. «Цепочка».

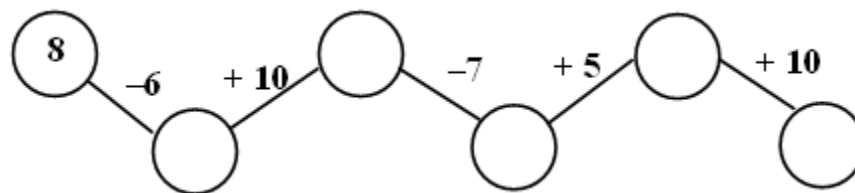

2. Игра «Занимательные рамки».

7		2
	10	
1		5

4		5
	9	
3		1

3. Задание 5 (с. 76 учебника).

III. Развитие навыков устного счёта (задания 9, 10, 11, с. 77 учебника).

Выполняя задания 9, 10, учащиеся пользуются сигнальными карточками. Учитель добивается, чтобы записанные выражения учащиеся читали по-разному (задание 11):

Например:

$5 + 7$ (Чему равно значение суммы чисел 5 и 7?)

$5 + 8$ (Первое слагаемое – 5, второе слагаемое – 8. Найдите значение суммы.)

$5 + 9$ (Число 5 увеличили на 9.)



Физкультминутка

Выполняют с комментированием задания 4 (с. 76 учебника), 8 (с. 77 учебника) или задание 13 (с. 77 учебника) (по выбору учителя).

IV. Сравнение именованных чисел (задание 21, с. 78 учебника).

Выполняют устно (с объяснением) или самостоятельно с последующей фронтальной проверкой.



Физкультминутка

V. Работа над задачами.

Учащиеся читают условие задачи 20 (с. 78 учебника), самостоятельно формулируют вопрос задачи таким образом, чтобы получилась составная задача (*Сколько белых и черных фигур осталось на доске?*), называют данные и искомые числа, составляют краткую запись:

Белых – 5 ф.
Чёрных – ? на 4 ф. больше } ?

Решение:

1) $5 + 4 = 9$ (ф.) чёрных.

2) $5 + 9 = 14$ (ф.) всего.

Ответ: осталось 14 фигур.

Далее может быть рассмотрена задача 19 (с. 78 учебника).

– Сначала узнаем, сколько открыток сделали девочки. Для этого из 10 вычтем 3:

$$10 - 3 = 7 \text{ (от.)}$$

– Зная, что девочки сделали 7 открыток, можем узнать, сколько открыток дети сделали вместе:

$$10 + 7 = 17 \text{ (от.)}$$

Ответ: 17 открыток

или

Ответ: дети сделали 17 открыток.

VI. Работа над развитием логического мышления (задачи 15, 17, с. 77, 78 учебника).

Решение:

Задача (с. 77): внучки гостили у бабушки 4 месяца: май, июнь, июль, август.

Задача (с. 78):

Вариант I

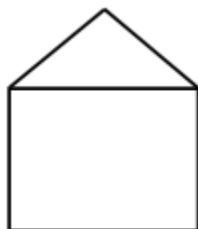

Вариант II



VII. Итог урока.

Вопросы: Чему научил вас урок? Какое задание вам особенно понравилось? Чем? Какую работу вам хотелось бы выполнить ещё? Оцените свою работу на уроке.

Урок 115

Тема: ПРИЁМ ВЫЧИТАНИЯ С ПЕРЕХОДОМ ЧЕРЕЗ ДЕСЯТОК

Педагогическая цель: создать условия для ознакомления с общим приёмом вычитания однозначного числа из двузначного с переходом через десяток; закрепления умений решать задачи и выражения изученных видов; развития навыков устного счёта.

Планируемые результаты (предметные): знать приём вычитания однозначного числа из двузначного с переходом через десяток; уметь решать задачи и выражения изученных видов.

Универсальные учебные действия (метапредметные):

Регулятивные: уметь осуществлять самопроверку с доски или контрольного листа; контроль в форме сличения способа действия и его результата с заданным эталоном с целью обнаружения отклонений и отличий от эталона.

Коммуникативные: уметь слушать и вступать в диалог, участвовать в коллективном обсуждении.

Познавательные: уметь устанавливать причинно-следственные связи; представлять цепочки объектов и явлений; строить логические цепочки рассуждений, анализ истинности утверждений, доказательство.

Личностные: имеют познавательный интерес.

Сценарий урока

I. Каллиграфическая минутка.

10 10 10 10 10

20 20 20 20 20

II. Устный счёт. «Молчанка».

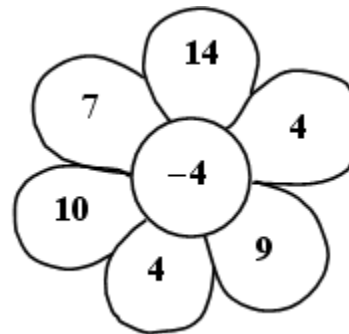
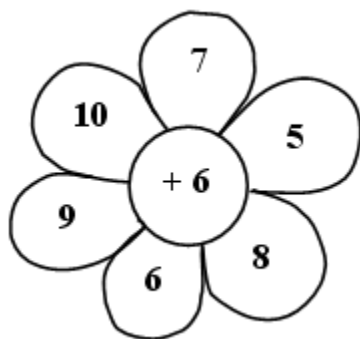

III. Изучение нового материала.

1. Подготовка к восприятию нового материала.

– Сколько надо вычесть из числа 12 (13, 15, 17, 19), чтобы получилось 10?

2. Знакомство с приёмом вычитания однозначного числа из двузначного.

На доске запись:

$$12 - 5 \qquad 14 - 6$$

– Умеем мы находить значения таких разностей? (Можно представить вычитаемое в виде суммы удобных слагаемых. Например, $12 - 5$: удобно из 12 вычесть 2, получится 10. Из 10 вычесть 3, получится 7.)

На доске выполняется запись:

$$\begin{array}{r} 12 - 5 = 7 \\ \quad \wedge \\ 12 - 2 - 3 = 7 \end{array}$$

– Значение этой разности можно найти и другим способом:

$$\begin{array}{r} 12 - 5 = 7 \\ \quad \wedge \\ 5 \quad 7 \end{array}$$

– Двенадцать – это сумма чисел пять и семь. Если из числа двенадцать вычесть первое слагаемое пять, получится второе слагаемое 7.

Учащиеся находят двумя способами значение второй разности.

- Какой способ вы считаете более удобным?
- Какой из способов требует знания таблицы сложения?

Для закрепления приёмов вычитания с переходом через десяток выполняется задание 1 (с. 80 учебника) с комментированием.



Физкультминутка

IV. Работа над задачами.

1. Решение простых и составных задач.

Учитель читает учащимся текст из задания 3 (с. 81 учебника).

– Что хотите сказать? *(Данный текст не является задачей.)* Почему? *(Нет вопроса.)*

– Поставьте вопрос так, чтобы задача решалась вычитанием. *(На сколько больше моторных лодок, чем катеров «Ракета», стояло на пристани?)*

Или: *(На сколько меньше катеров «Ракета», чем подводных лодок, стояло на пристани?)*

– Запишите решение и ответ задачи. $(6 - 2 = 4.)$

Ответ: на 4 лодки больше

или

Ответ: на 4 катера меньше.

– Прочитайте задачу 4 (с. 81 учебника). Докажите, что прочитанный вами текст является задачей.

Краткая запись:

Саша – 5 п. }
 Дима – ? на 2 п. меньше. } ?

– Какая это задача: простая или составная? *(Составная.)*

– Почему так считаете? *(Потому что сразу ответить на вопрос задачи нельзя, следовательно, задача решается несколькими действиями, значит, она – составная.)*

– Что узнаете первым действием? *(Сколько поделок сделал Дима.)*

– Что узнаете вторым действием? *(Сколько поделок сделали мальчики вместе.)*

– Запишите решение. Проверьте вашу работу.

С а м о п р о в е р к а с д о с к и.

– Сформулируйте и запишите ответ задачи. (*Ответ: мальчики сделали 8 поделок.*)



Физкультминутка

2. Решение задач изученных видов (задача 5, с. 81 учебника).

Выполняют самостоятельно с последующей фронтальной проверкой. Формулируют и записывают ответ задачи.

V. Работа с геометрическим материалом (задание 3, с. 40 тетради).

Выполняют самостоятельно.

– Какие многоугольники у вас получились?

– Рассмотрите фигуры, изображенные в учебнике (с. 81).

– Рассмотрите паровозик. Из каких фигур он составлен? (*Паровозик составлен из фигур № 5, 6, 9, 11, 3, 4, 1.*)

VI. Итог урока.

В о п р о с ы : Что нового узнали на уроке? Оцените свою работу.

Урок 116

Т е м а : СЛУЧАИ ВЫЧИТАНИЯ: 11 – □

Педагогическая цель: создать условия для ознакомления со случаями вычитания однозначных чисел из числа 11 с переходом через десяток; закрепления умения решать составные задачи; развития навыков счёта, логического мышления.

Планируемые результаты (предметные): знать случаи вычитания однозначных чисел из числа 11 с переходом через десяток; уметь решать составные задачи.

Универсальные учебные действия (метапредметные):

Регулятивные: уметь организовывать своё рабочее место и приводить его в порядок по окончании работы; адекватно воспринимать оценку учителя и высказывания одноклассников с отзывами о выполненной работе.

Коммуникативные: уметь слушать и вступать в диалог, участвовать в коллективном обсуждении.

Познавательные: произвольно и осознанно владеть общим приёмом решения задач; осуществлять поиск необходимой информации для выполнения учебных заданий; использовать знаково-символические средства, в том числе модели и схемы для решения учебных задач; ориентироваться на разнообразие способов решения задач.

Личностные: проявляют интерес к изучению математики.

Сценарий урока

I. Каллиграфическая минутка.

1 2 3 1 2 3
11 12 13 11 12 13

II. Устный счёт.

1. «Цепочка».



2. Задача на смекалку.

Гусь тяжелее утки на 2 кг, но легче щенка на 3 кг. На сколько килограммов утка легче щенка? (На пять килограммов.)

III. Изучение нового материала.

1. Подготовка к восприятию нового материала (задание 2, с. 82 учебника).

Задание выполняется устно с объяснением.

После этого целесообразно повторить состав числа 11:

11	
2	
3	
4	
5	

**2. Рассмотрение случаев вычитания однозначных чисел из числа 11 с переходом через десяток.
Составление таблицы вычитания из числа 11.**

На доске записаны разности:

$$11 - 5 = 6$$

$$\begin{array}{r} \wedge \\ 1 \quad 4 \end{array}$$

$$11 - 5 = 6$$

$$\begin{array}{r} \wedge \\ 5 \quad 6 \end{array}$$

– Объясните разные способы решения выражения.

Разбирают и записывают на доске выражения, данные в учебнике (с. 82, «Н»).

Например:

$$11 - 2 = 9$$

$$\begin{array}{r} \wedge \\ 1 \quad 1 \end{array}$$

$$11 - 2 = 9$$

$$\begin{array}{r} \wedge \\ 2 \quad 9 \end{array}$$

И т. д.

3. Запись таблицы вычитания из числа 11.

Учащиеся записывают таблицу.

$11 - 2 = 9$

$11 - 9 = 2$

$11 - 3 = 8$

$11 - 8 = 3$

$11 - 4 = 7$

$11 - 7 = 4$

$11 - 5 = 6$

$11 - 6 = 5$



Физкультминутка

IV. Работа над задачами (задание 3, с. 82 учебника).

Одну из задач можно проиллюстрировать, а к другой сделать краткую запись.

Решение учащиеся выполняют самостоятельно.

Запись в тетрадях:



1) $6 + 4 = 10$ (к.).

2) $10 - 7 = 3$ (к.).

Ответ: осталось закрасить 3 квадрата.

Принесли – 6 м. и 4 м.

Отдали – 8 м.

Осталось – ?

Решение:

1) $6 + 4 = 10$ (м.).

2) $10 - 8 = 2$ (м.).

Ответ: осталось 2 морковки.



Физкультминутка

– Прочитайте условие задачи 4 (с. 82 учебника).

– О чём в задаче спрашивается?

– Данная задача простая или составная? (Составная.) Почему так считаете?

– Объясните, как будете решать задачу. (Сначала узнаем, сколько горошин дали ростки у Коли. Для этого из десяти вычтем три.)

1) $10 - 3 = 7$ (г.)

Теперь узнаем, сколько горошин дали ростки у Миши. Для этого из десяти вычтем четыре.

2) $10 - 4 = 6$ (г.)

Ответ: 7 горошин дали ростки у Коли, 6 горошин – у Миши.)

V. Работа над развитием логического мышления (задание 6, с. 74 учебника).

VI. Итог урока.

В о п р о с ы : Что нового узнали? Какие открытия сделали? Какая работа вам понравилась больше всего? Чем?

Урок 117

Тема: СЛУЧАИ ВЫЧИТАНИЯ: 12 – □

Педагогическая цель: создать условия для ознакомления со случаями вычитания однозначных чисел из числа 12 с переходом через десяток; закрепления умений решать простые и составные задачи изученных видов; развития навыков счёта.

Планируемые результаты (предметные): знать случаи вычитания однозначных чисел из числа 12 с переходом через десяток; уметь решать составные задачи.

Универсальные учебные действия (метапредметные):

Регулятивные: уметь осуществлять контроль по результату в отношении многократно повторяемых действий с опорой на образец выполнения; совместно с учителем и другими учениками давать эмоциональную оценку деятельности класса на уроке.

Коммуникативные: уметь работать в паре, в группе; слушать и вступать в диалог, участвовать в коллективном обсуждении.

Познавательные: уметь устанавливать причинно-следственные связи; строить рассуждения в форме связи простых суждений об объекте, его строении, свойствах и связях; устанавливать аналогии; владеть общим приёмом решения учебных задач.

Личностные: проявляют дисциплинированность на уроке, действуют согласно памятке обращения с учебными пособиями, наглядным и счётным материалами, инструментами для построения геометрических фигур и правил работы.

Сценарий урока

I. Каллиграфическая минутка.

2 10 2 10 2 10 2 10
12 12 12 12 12 12 12 12

II. Устный счёт.

– Какой пример лишний?

9 + 5 7 + 8 8 + 6 4 + 10 7 + 7

(«Лишняя» сумма – $7 + 8$, так как её значение равно 15, а значения остальных выражений равны 14.)

– Найдите число, которое на 2 меньше, чем число: 9, 10, 12, 2.

– Найдите число, которое на 3 больше, чем число: 6, 9, 10, 0.

III. Изучение нового материала.

1. Подготовка к восприятию нового материала.

– Дополните выражения:

7 – это 2 и ... (5) 6 – это 2 и ... (4) 8 – это 2 и ... (6)

– Повторим состав числа 12. Заполните таблицу с объяснением.

12	
3	
4	
5	
6	

2. Рассмотрение случаев вычитания однозначных чисел из числа 12 с переходом через десяток.

– Рассмотрите выражение $12 - 4$. Объясните, как по-разному можно найти значение данного выражения.

$$I. 12 - 4 = 8$$



Этот способ рассматривается с опорой на рисунок наборного полотна (с. 75 учебника).

$$II. 12 - 4 = 8$$



Аналогично рассматриваются случаи вычитания: $12 - 3$, $12 - 5$, $12 - 6$.

3. Составление и запись таблицы вычитания из числа 12.

В тетрадях учащиеся записывают таблицу:

$$12 - 3 = 9 \quad 12 - 4 = 8 \quad 12 - 5 = 7 \quad 12 - 6 = 6$$

$$12 - 9 = 3 \quad 12 - 8 = 4 \quad 12 - 7 = 5$$



Физкультминутка

IV. Развитие навыков счёта.

С этой целью устно (с объяснением) выполняется задание 3 (с. 83 учебника) и самостоятельно, с последующей фронтальной проверкой, задание 1 (с. 42 тетради), которое способствует закреплению знания учащимися вывода о взаимосвязи слагаемых и суммы, а также терминов «слагаемое», «сумма».

V. Работа над задачами (задание 4, с. 83 учебника).

– Всё ли вам понятно в задаче? Назовите главные слова в задаче (слова, которые напишете в краткой записи задачи).

Решают задачу самостоятельно (два ученика выполняют работу на доске).

Проверка.

– Посмотрите внимательно на работу, выполненную ребятами на доске. Всё ли верно в их работе?

Если допущены ошибки в работе, то они исправляются после того, как ученик, нашедший ошибку, докажет неправильность или хода решения, или выполненных вычислений, или сделанной краткой записи. Учитель должен обязательно требовать от учащихся обоснования их точки зрения.



Физкультминутка

Учитель читает текст задания 5 (с. 83 учебника).

– Является ли данный текст задачей? (*Нет.*) Почему? (*Отсутствует вопрос.*) Задайте вопрос, соответствующий условию. (*Сколько мультфильмов посмотрели дети сегодня?*)

– Запишите решение и ответ.

Фронтальная проверка.

Работа в парах (задача 2, с. 42 тетради) с последующей самопроверкой.

VI. Итог урока.

Вопросы: Чему учились на уроке? Оцените свою работу.

Урок 118

Тема: СЛУЧАИ ВЫЧИТАНИЯ: 13 – □

Педагогическая цель: создать условия для ознакомления со случаями вычитания однозначных чисел из числа 13 с переходом через десяток; развития умения решать задачи, сравнивать именованные числа.

Планируемые результаты (предметные): знать случаи вычитания однозначных чисел из числа 13 с переходом через десяток; уметь решать составные задачи.

Универсальные учебные действия (метапредметные):

Регулятивные: уметь осуществлять контроль в форме сличения способа действия и его результата с заданным эталоном с целью обнаружения отклонений и отличий от эталона.

Коммуникативные: уметь работать в парах и группах; слушать и вступать в диалог, участвовать в коллективном обсуждении.

Познавательные: уметь самостоятельно создавать алгоритм деятельности при решении проблем творческого и поискового характера.

Личностные: имеют представления о причинах успеха в учёбе.

Сценарий урока

I. Каллиграфическая минутка.

6 7 6 7 6 7
13 13 13 13 13 13

II. Устный счёт.

– Пройдите через двое ворот лабиринта таким образом, чтобы значение суммы равнялось 11 (12).

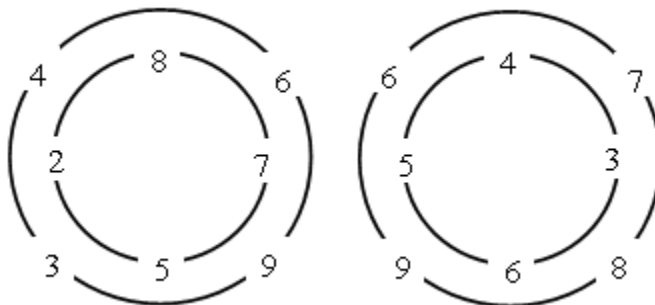

Например:

11 – это 8 и 3.

12 – это 6 и 6 и т. д.

– Какой знак пропущен?

$$6 * 2 = 5 * 3 \quad 8 * 2 = 18 * 8$$

$$8 * 3 = 11 * 6 \quad 7 * 4 = 6 * 5$$

III. Повторение изученного о случаях вычитания: 11 – □, 12 – □ (задание 1, с. 84 учебника).



IV. Изучение нового материала.

1. Рассмотрение случаев вычитания однозначных чисел из числа 13 с переходом через десяток.

На доске записаны разности:

$$13 - 4 \qquad 13 - 5 \qquad 13 - 6$$

– Как вы нашли бы значения данных разностей? (Двумя способами.)

Например:

I. Из тринадцати вычесть три, получится десять, из десяти вычесть один (так как 4 – это 3 и 1), получится девять.

$$13 - 4 = 9$$

$$\begin{array}{r} \wedge \\ 13 - 3 - 1 = 9 \end{array}$$

II. Тринадцать – это сумма чисел четыре и девять.

$$13 - 4$$

$$\begin{array}{r} \wedge \\ 4 \quad 9 \end{array}$$

Если из числа 13 вычесть первое слагаемое 4, то получится второе слагаемое 9.

Аналогично рассматриваются другие разности.

2. Запись таблицы вычитания из числа 13.

$$13 - 4 = 9 \qquad 13 - 5 = 8 \qquad 13 - 6 = 7$$

$$13 - 9 = 4 \qquad 13 - 8 = 5 \qquad 13 - 7 = 6$$

V. Развитие навыков счёта. Сравнение именованных чисел.

Учащиеся в парах выполняют задание 2 (с. 43 тетради), которое способствует закреплению знаний состава чисел первого десятка, связи чисел при вычитании, а также терминов «уменьшаемое», «вычитаемое», «разность».

С комментированием выполняют задание 5 (с. 84 учебника): сравнивают число с числовым выражением и именованные числа.



Физкультминутка

VI. Работа над задачами.

- Рассмотрите краткую запись задач 2 (задание 2, с. 84 учебника). Что хотите сказать?
- Как вы думаете, какие это задачи: простые или составные? (*Первая задача составная, вторая простая.*)

Почему так считаете?

- Составьте (устно) задачи по их краткой записи. Запишите решение на доске.
- Дайте ответ на вопрос каждой задачи.

Учащиеся читают задачу 4 (с. 84 учебника), выделяют условие и вопрос, данные и искомое числа, составляют краткую запись, самостоятельно записывают решение, формулируют и записывают ответ.

Катя – 6 п.
Валя – 10 п.) на ? б.

$$10 - 6 = 4 \text{ (п.)}$$

Ответ: на 4 примера больше.

Устно разбирают и решают задачу 3 (с. 84 учебника).

VII. Работа с геометрическим материалом.

- Рассмотрите линии, изображенные на полях учебника (с. 84).
- Какие из них являются ломаными? (*№ 1 и № 3.*)
- Сколько звеньев в каждой из этих ломаных?

VIII. Итог урока.

Вопросы: Что вы узнали сегодня на уроке? Что бы вам хотелось узнать ещё? Что бы вы сделали по-другому?

Урок 119



Тема: СЛУЧАИ ВЫЧИТАНИЯ: 14 –

Педагогическая цель: создать условия для ознакомления со случаями вычитания однозначных чисел из числа 14 с переходом через десяток; развития навыков счёта, умения решать задачи и выражения изученных видов.

Планируемые результаты (предметные): знать случаи вычитания однозначных чисел из числа 14 с переходом через десяток; уметь решать составные задачи.

Универсальные учебные действия (метапредметные):

Регулятивные: уметь осуществлять пошаговый контроль своих действий, ориентируясь на показ движений учителя, а затем самостоятельно оценивать правильность выполнения действий на уровне адекватной ретроспективной оценки.

Коммуникативные: уметь работать в парах и группах; слушать и вступать в диалог, участвовать в коллективном обсуждении.

Познавательные: уметь произвольно и осознанно владеть общим приёмом решения задач; осуществлять поиск необходимой информации для выполнения учебных заданий; использовать знаково-символические средства, в том числе модели и схемы для решения учебных задач; ориентироваться на разнообразие способов решения задач.

Личностные: проявляют положительное отношение к школе.

Сценарий урока

I. Каллиграфическая минутка.

7 7 7 7 7 7 7

14 14 14 14 14

II. Устный счёт.

1. Найдите выражения со значением 13.

$7 + 7$		$6 + 7$
	$8 + 5$	$6 + 8$
	13	
$5 + 9$		$9 + 4$

2. Найдите выражения со значением 12.

$6 + 6$		$6 + 5$
	$9 + 5$	$8 + 4$
	12	
$7 + 4$		$9 + 3$

3. Какой пример лишний?

$1 + 8$	$2 + 7$	$2 + 8$
$10 - 1$	$0 + 9$	
$6 + 3$	$4 + 5$	

(«Лишними» могут быть примеры: $10 - 1$, так как это разность, а остальные выражения – суммы, и $2 + 8$, так как значение этой суммы равно десяти, а значения остальных выражений равны девяти.)

III. Повторение изученного о случаях вычитания: $13 - \square$, $12 - \square$, $11 - \square$.

С комментированием выполняют задание 1 (с. 85 учебника).



IV. Изучение нового материала.

1. Рассмотрение случаев вычитания однозначных чисел из числа 14 с переходом через десяток.

На доске записаны разности:

$14 - 5$

$14 - 6$

$14 - 7$

– Объясните, как вы будете находить значения записанных выражений. *(Двумя способами.)*

I. $14 - 5 = 9$

$$\begin{array}{c} \diagup \quad \diagdown \\ 14 - 4 - 1 = 9 \end{array}$$

II. $14 - 5 = 9$

$$\begin{array}{c} \diagup \quad \diagdown \\ 5 \quad 9 \end{array}$$

Аналогично рассматриваются другие разности.

2. Запись таблицы вычитания из числа 14.

В тетрадях учащиеся записывают таблицу:

$14 - 5 = 9$

$14 - 6 = 8$

$14 - 7 = 7$

$14 - 9 = 6$

$14 - 8 = 6$

V. Развитие навыков счёта.

Устно (с подробным объяснением) ученики выполняют задание на доске: вместо звёздочек вставляют знаки арифметических действий «плюс» или «минус». Задание записано на доске.

Выполняют задание 2 (с. 43 тетради) в парах или в группах по 4 человека.



Физкультминутка

VI. Работа над задачами.

1. Решение задач изученных видов.

Учитель читает условие задачи в задании 2 (с. 85 учебника).

– Является ли данный текст задачей? *(Нет.)* Почему? *(Так как нет вопроса.)*

– Задайте вопрос, соответствующий данному условию. *(Сколько всего рисунков взяли на выставку?)* Можно ли к данному условию поставить другой вопрос? *(Да. На сколько больше рисунков Ильи, чем рисунков Игоря, взяли на выставку? Или: На сколько меньше рисунков Игоря, чем рисунков Ильи, взяли на выставку?)*

– Запишите решение первой задачи. Дайте ответ на поставленный вопрос.

– Запишите решение второй задачи. Дайте ответ на вопрос задачи.

2. Решение составной задачи.

Учащиеся читают условие задачи 3 (с. 85 учебника) и ставят к данному условию вопрос таким образом, чтобы задача решалась двумя действиями, то есть была составной. (*Сколько всего рисунков взяли на выставку?*)

$$\left. \begin{array}{l} \text{У Оли} - 4 \text{ р.} \\ \text{У Светы} - ? \text{ на } 2 \text{ р. больше} \end{array} \right\} ?$$

1) $4 + 2 = 6$ (р.)
2) $4 + 6 = 10$ (р.)
Ответ: взяли 10 рисунков.

VII. Работа с геометрическим материалом (задание 4, с. 85 учебника).

- Сколько разных многоугольников на первом чертеже?
- Назовите их. (*Три треугольника и один пятиугольник.*)
- Сколько многоугольников на втором чертеже?
- Какие это фигуры? (*Квадрат, два треугольника и пятиугольник.*)
- Начертите такой же пятиугольник, как на чертеже 2.
- Проверьте работу друг друга.

VIII. Итог урока.

В о п р о с ы : Что хотите сказать? Чему научились сегодня на уроке? Оцените свою работу.

Урок 120

Тема: СЛУЧАИ ВЫЧИТАНИЯ: 15 – □

Педагогическая цель: создать условия для ознакомления со случаями вычитания однозначных чисел из числа 15 с переходом через десяток; закрепления знаний состава чисел 11, 12, 13, 14; развития навыков устного счёта.

Планируемые результаты (предметные): знать случаи вычитания однозначных чисел из числа 15 – □ с переходом через десяток; уметь решать составные задачи.

Универсальные учебные действия (метапредметные):

Регулятивные: уметь оценивать результат своей работы на уроке.

Коммуникативные: уметь слушать и вступать в диалог, участвовать в коллективном обсуждении.

Познавательные: уметь выполнять логические действия: анализ, синтез, выбирать основания для сравнения, сериации, классификации объектов, устанавливать аналогии и причинно-следственные связи, выстраивать логическую цепь рассуждений.

Личностные: имеют представление о причинах успехов в учёбе.

Сценарий урока

I. Каллиграфическая минутка.

10 5 10 5 10 5 10 5

15 15 15 15 15 15

II. Устный счёт.

1. «Цепочка».

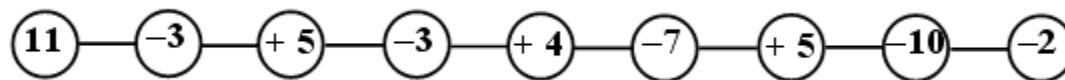

2. Задание 5 (с. 78 учебника).

Лучше задание записать на доске.

III. Повторение изученного о случаях вычитания: $14 - \square$, $13 - \square$, $12 - \square$. Закрепление знания таблицы сложения.

Выполняют задание 1 (с. 86 учебника) с комментированием.

IV. Изучение нового материала.

1. Рассмотрение случаев вычитания однозначных чисел из числа 15 с переходом через десяток.

На доске записаны разности:

$15 - 6$

$15 - 7$

$15 - 8$

$15 - 9$

– Как вы нашли бы значения данных разностей? (Двумя способами.)

2. Запись таблицы вычитания из числа 15.

В тетрадях учащиеся записывают таблицу:

$$15 - 6 = 9$$

$$5 - 7 = 8$$

$$15 - 9 = 6$$

$$15 - 8 = 7$$



Физкультминутка

V. Работа над задачами.

Учащиеся читают задачу 2 (с. 86 учебника).

– Что в задаче известно? Что следует узнать?

– Сделаем к задаче рисунок.

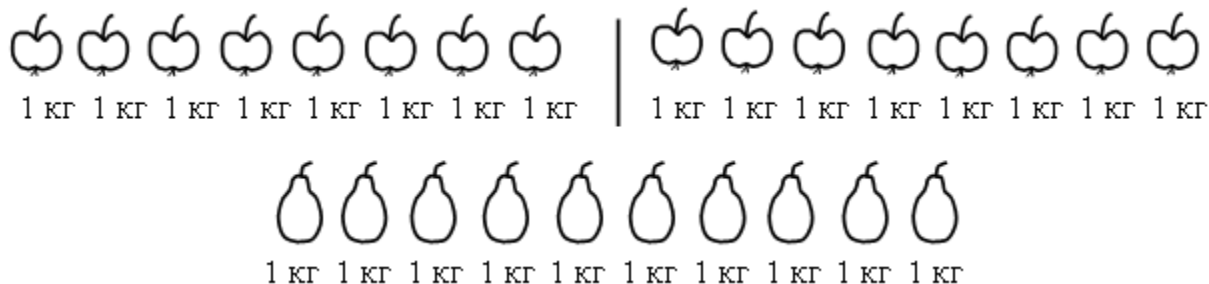

– Как узнаете, сколько в буфет привезли яблок? (Сложением.) Запишите решение.

– Каким действием будете находить ответ на второй вопрос задачи? (Вычитанием.) Почему?

– Запишите решение. Ответьте на вопросы задачи (устно).

– Рассмотрите решения, записанные в задании 3 (с. 85 учебника).

– Составьте задачу, соответствующую первому выражению.

Например:

В детский сад привезли 12 килограммов картофеля, израсходовали 10 килограммов. Сколько килограммов картофеля осталось?

– Составьте задачу, соответствующую второму выражению.

Например:

В бидоне было 9 литров молока, а в кувшине 3 литра. Сколько всего литров молока в бидоне и в кувшине?



Физкультминутка

Учащиеся решают самостоятельно задачу 1 (с. 44 тетради) с последующей взаимопроверкой или фронтальной проверкой.

VI. Закрепление знания состава чисел от 11 до 20.

Групповая работа.

Учащиеся задают друг другу вопросы, связанные с составом чисел от 11 до 20.

Например:

11 – это 8 и ...

14 – это 7 и ... И т. д.

VII. Итог урока.

Вопросы: Что нового узнали? Какое задание было для вас самым интересным? Какие трудности испытывали на уроке? Что бы хотели сделать по-другому? Как вы сегодня работали?

Урок 121

Тема: СЛУЧАИ ВЫЧИТАНИЯ: 16 – □

Педагогическая цель: создать условия для ознакомления со случаями вычитания однозначных чисел из числа 16 с переходом через десяток; закрепления умений решать задачи и выражения изученных видов; развития навыков устного счёта.

Планируемые результаты (предметные): знать случаи вычитания однозначных чисел из числа 16 с переходом через десяток; уметь решать составные задачи.

Универсальные учебные действия (метапредметные):

Регулятивные: уметь выполнять самопроверку по образцу или контрольному листу, контроль в форме сличения способа действия и его результата с заданным эталоном с целью обнаружения отклонений и отличий от эталона.

Коммуникативные: уметь слушать и вступать в диалог, участвовать в коллективном обсуждении.

Познавательные: уметь осуществлять поиск необходимой информации для выполнения учебных заданий; использовать знаково-символические средства, в том числе модели и схемы для решения учебных задач.

Личностные: имеют представление о моральных нормах поведения на уроке.

Сценарий урока

I. Каллиграфическая минутка.

8 8 8 8 8 8 8 8

16 16 16 16 16 16

II. Устный счёт.

1. «Цепочка».

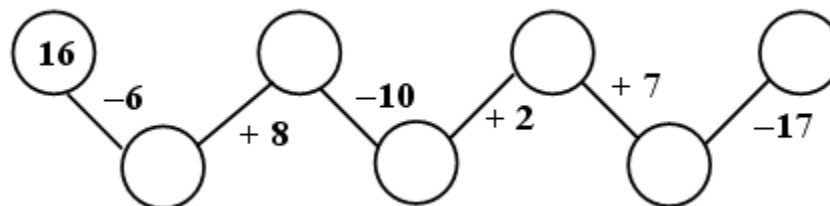

2. «Шифровка».

– Расшифруйте слово, узнайте имя мальчика.

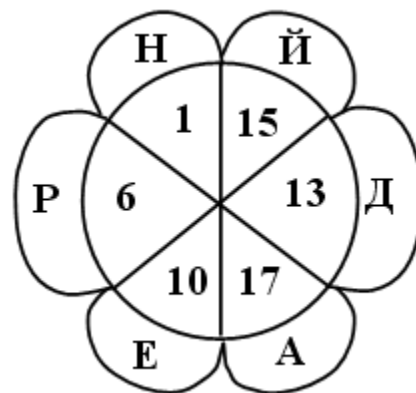

$$\square + 1 = 18$$

$$13 - \square = 12$$

$$\square - 1 = 12$$

$$16 - \square = 10$$

$$19 - \square = 9$$

$$\square - 10 = 5$$

(Зашифрованное имя – Андрей.)

III. Изучение нового материала.

1. Рассмотрение случаев вычитания однозначных чисел из числа 16 с переходом через десяток.

На доске записаны разности:

$$16 - 7$$

$$16 - 8$$

$$16 - 9$$

– Как будете находить значения данных выражений. (Двумя способами.)

2. Запись таблицы вычитания из числа 16.

В тетрадях учащиеся записывают (с комментированием) таблицу:

$$16 - 7 = 9$$

$$16 - 8 = 8$$

$$16 - 9 = 7$$

IV. Решение выражений. Закрепление знания табличного сложения и вычитания.

Устно выполняют задание 1 (с. 87 учебника).



Физкультминутка

С комментированием выполняют задание на доске: учащиеся вставляют пропущенные числа, доказывая правильность своего выбора.

Например:

$$16 - 6 - \square = 7.$$

Разность чисел 16 и 6 равна десяти.

Для того чтобы получилось число 7, нужно из десяти вычесть три, значит, пропущено число 3:

$$16 - 6 - 3 = 7.$$

$$13 - 3 + \square = 18$$

Тринадцать уменьшить на три, получится десять. Чтобы получилось число 18 следует к десяти прибавить 8:

$$13 - 3 + 8 = 18. \text{ И т. д.}$$

V. Работа над задачами.

1. Решение простых задач.

Учащиеся читают задачу 2 (с. 87 учебника 2).

– Прочитайте условие. О чём в задаче спрашивается?

– Составим с х е м у задачи:

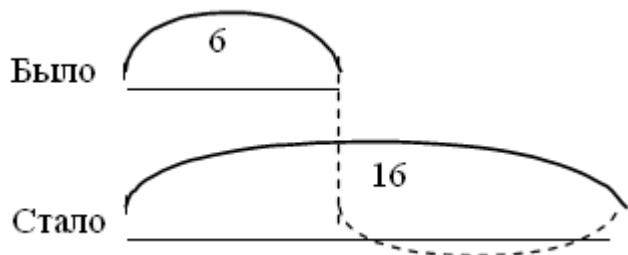

– Запишите решение и ответ задачи. ($16 - 6 = 10$ (ч.). Ответ: 10 человек.)



Физкультминутка

2. Решение составных задач.

Учащиеся читают задачу 3 (с. 87 учебника), выделяют условие и вопрос, называют данные и искомое числа, составляют (под руководством учителя) краткую запись, самостоятельно (с последующей фронтальной проверкой) записывают решение, формулируют и записывают ответ.

Из мл. кл. – 6 д.
 Из ст. кл. – ? на 2 д. м. } ?

1) $6 - 2 = 4$ (д.) из ст. кл.

2) $6 + 4 = 10$ (д.) всего.

Ответ: всего 10 девочек, из них 4 из старших классов.

Учащиеся в парах решают задачу 1 (с. 44 тетради) с последующей самопроверкой.

VI. Работа над развитием наблюдательности, логического мышления.

1. Не вычисляя, определите, значение какой суммы больше:

$$1 + 3 + 5$$

$$2 + 4 + 6$$

– Докажите, что вы правы.

2. Какая фигура не нарисована?



Ответ: не нарисован пятиугольник.

3. Игра «в слова» (с. 87 учебника).

Ответ: 1) Витя составил 12 слов; 2) у Вити осталось 3 слова.

VII. Итог урока.

Вопросы: Что хотите сказать? Какое задание было для вас самым интересным? Что бы хотели выполнить ещё? Что бы сделали по-другому? Чью работу вам бы хотелось отметить?

Урок 122

Тема: СЛУЧАИ ВЫЧИТАНИЯ: 17 – □, 18 – □

Педагогическая цель: создать условия для ознакомления со случаями вычитания однозначных чисел из чисел 17, 18 с переходом через десяток; развития навыков счёта; закрепления умений решать задачи изученных видов.

Планируемые результаты (предметные): знать случаи вычитания однозначных чисел из чисел 17, 18 с переходом через десяток; уметь решать составные задачи.

Универсальные учебные действия (метапредметные):

Регулятивные: уметь оценивать и анализировать результат своего труда, определять то, что лучше всего получилось, а при необходимости вносить необходимые изменения в решение математического задания.

Коммуникативные: уметь слушать и вступать в диалог, участвовать в коллективном обсуждении.

Познавательные: уметь преобразовывать информацию из одной формы в другую: составлять математические рассказы и задачи, находить и формулировать решение задачи с помощью простейших моделей (предметных, рисунков, схематических рисунков, схем).

Личностные: оценивают усваиваемое содержание (исходя из социальных и личностных ценностей), обеспечивающее личностный моральный выбор.

Сценарий урока

I. Каллиграфическая минутка.

17 17 17 17 17
18 18 18 18 18

II. Устный счёт.

1. «Назови соседа».

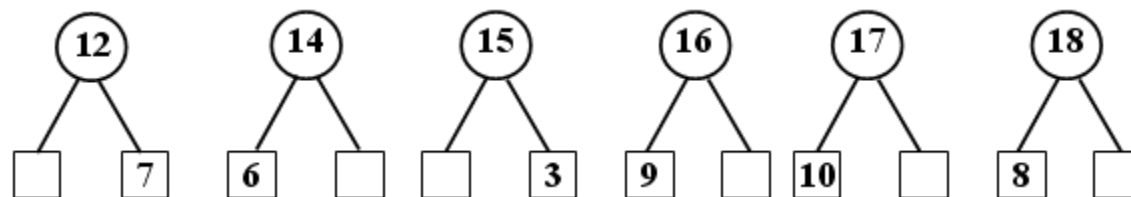

2. Задание 5 (с. 88 учебника).

Учащиеся составляют по таблице выражения и находят их значения.

Например:

Из значения суммы двенадцать вычтешь первое слагаемое девять, получится второе слагаемое три.

Из значения суммы пятнадцать вычтешь второе слагаемое шесть, получится первое слагаемое девять.

Сумма чисел шесть и семь равна тринадцати.

III. Изучение нового материала.

1. Рассмотрение случаев вычитания однозначных чисел из чисел 17 и 18 с переходом через десяток.

Записанные на доске разности рассматриваются по аналогии с предыдущими уроками.

Учащиеся находят значения представленных выражений двумя способами.

2. Запись таблицы вычитания из чисел 17, 18.

В тетрадях учащиеся записывают таблицу:

$$17 - 8 = 9 \qquad 18 - 9 = 9$$

$$17 - 9 = 8$$

IV. Развитие навыков счёта.

1. Задание 1 (с. 88 учебника): разбирается устно.



Физкультминутка

2. Какие знаки арифметических действий пропущены?

$$6 * 2 * 1 = 9 \qquad 5 * 4 * 2 = 7$$

$$10 * 3 * 4 = 3 \qquad 6 * 3 * 4 = 5$$

3. Задание 2 (с. 45 тетради): выполняется с комментированием.

V. Работа над задачами.

1. Решение составных чисел.

– Рассмотрите краткую запись задачи в задании 2 (с. 88 учебника).

– Составьте задачу. (В классной библиотеке было 5 книг со стихами и 9 книг со сказками. Дети взяли 4 книги. Сколько книг осталось?)

– Какая это задача: простая или составная? (Составная.)

– Что узнаете первым действием? (Сколько книг было в библиотеке?)

– Запишите решение. ($5 + 9 = 14$ (кн.) было.)

– Что узнаете вторым действием? (Сколько книг осталось?)

– Запишите решение. ($14 - 4 = 10$ (кн.) ост.)

Учащиеся формулируют и записывают ответ.

Также могут быть рассмотрены и другие способы решения задачи.

II. $5 - 4 = 1$ (кн.). III. $9 - 4 = 5$ (кн.).

$9 + 1 = 10$ (кн.). $5 + 5 = 10$ (кн.).



Физкультминутка

2. Решение задач на сравнение (задания 3, 4, с. 88 учебника).

В каждой задаче учащиеся выделяют условие и вопрос; данные и искомое числа; затем к одной из задач может быть составлена краткая запись, а к другой – схема, после чего ученики записывают решение и ответ.

Задача 3.

I – 10 кн.
II – 8 кн.) на ? больше

или

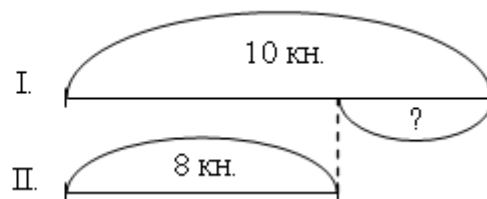

$10 - 8 = 2$ (кн.).

Ответ: на I полке на 2 книги больше.

Задача 4.

Боря – 8 кн.
Дима – ? на 5 кн. больше

8 + 5 = 13 (кн.).

или

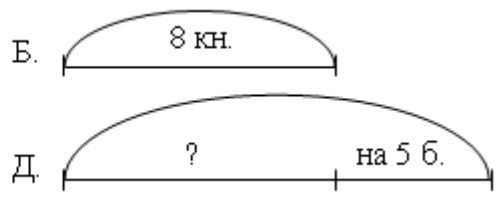

Ответ: Дима прочитал 13 книг.

VI. Итог урока.

В о п р о с ы : Чему научились на уроке? Чью работу вам хотелось бы отметить?

Урок 123

Тема : СЛУЧАИ ВЫЧИТАНИЯ: 17 – □, 18 – □

Педагогическая цель: создать условия для ознакомления со случаями вычитания однозначных чисел из чисел 17, 18 с переходом через десяток; развития навыков счёта; закрепления умений решать задачи изученных видов.

Планируемые результаты (предметные): знать случаи вычитания однозначных чисел из чисел 17, 18 с переходом через десяток; уметь решать составные задачи.

Универсальные учебные действия (метапредметные):

Регулятивные: уметь оценивать результат своей работы на уроке.

Коммуникативные: уметь с достаточной полнотой и точностью выражать свои мысли в соответствии с задачами и условиями коммуникации.

Познавательные: уметь осуществлять поиск и выделение необходимой информации; применять методы информационного поиска.

Личностные: определяют и высказывают под руководством педагога самые простые общие для всех людей правила поведения при сотрудничестве (этические нормы).

Сценарий урока

I. Каллиграфическая минутка.

12 13 19 18

II. Устный счёт.

1. «Назови соседа».

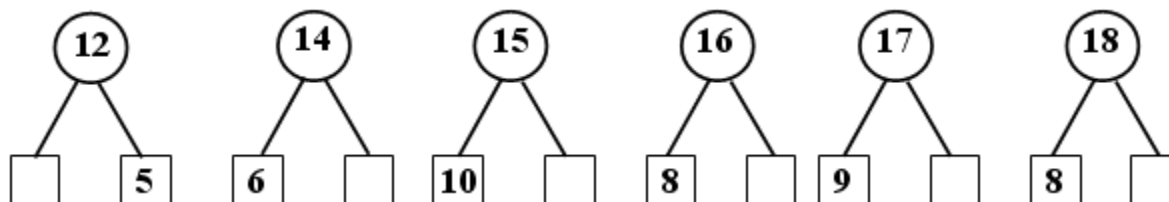

2. Задание 2 «Состав двузначных чисел» (с. 89 учебника).

Лучше задание записать на доске.

III. Работа над задачами.

Учащиеся коллективно решают задачу 3 (с. 89 учебника).

IV. Работа с геометрическим материалом.

– Выполните задание на полях «Найди лишнюю фигуру» (с. 89 учебника).

Решение: «лишними» могут быть следующие фигуры:

- 1) круг, так как все остальные фигуры треугольники;
- 2) треугольник розового цвета, так как все остальные фигуры голубого цвета:

– Начертите ломаную линию, состоящую из трёх звеньев.

– Найдите длину всей ломаной. ($10 + 6 + 4 = 20$ см или 2 дес.)

– На сколько сантиметров первое звено длиннее второго? (На 4 см.)

– На сколько второе звено длиннее третьего? (На 2 см.)

– Выполните задание 2 (с. 46 тетради).

V. Сравнение чисел и именованных чисел.

Учащиеся выполняют с комментирова н и е м задание 4 (с. 89 учебника).

VI. Фронтальная работа.

Игра «Определи курс движения самолета».

Дидактическая цель: учить составлять примеры по ответу, воспроизводить порядок чисел при счёте и определять направление движения самолета.

Средства обучения: рисунок самолёта.

Содержание игры.

– Лётчик-командир придумал для вас задание. Он наметил курс движения самолёта из одного населённого пункта в другие, обозначив каждый пункт маршрута своим номером. Самолёт должен лететь над городами в порядке следования от меньшего числа к большему.

Номер каждого города записан примером частично – дан только ответ. Чтобы определить номера городов, надо составить примеры по данному ответу. Далее надо показать штрихами (маленькими линиями), как двигался самолёт. Для этого мелом сделать круг над городом номер 2 и лететь дальше к городам № 2, 3 и т. д., делая над каждым из них круг. Учитель выполняет роль лётчика-командира, а роль лётчиков-курсантов – ученики.

Игровые задания выполняются поэтапно в соответствии с заданиями:

1. Учащиеся шифруют номера посёлков (составляют примеры по заданному ответу). С этой целью каждый из них составляет из разрезанных карточек пример, вставляя их в наборное полотно. Наиболее сложный пример учитель записывает на доске.

2. Ученики по порядку называют номера населённых пунктов от меньшего числа к большему.

3. Учащиеся поочередно показывают пунктирными линиями на доске путь движения самолёта.

4. По цепочке дети рассказывают, в каком направлении двигался лётчик.

До проведения игры учитель на доске записывает:

	$\square + \square = 7$	$\square + \square = 10$
	$\square + \square = 8$	
	$\square + \square = 9$	
$\square + \square = 5$		$\square - \square = 4$
$\square + \square = 6$		$\square - \square = 3$
	$\square - \square = 1$	$\square - \square = 2$

После выполнения игровых заданий на доске появляются следующие записи:

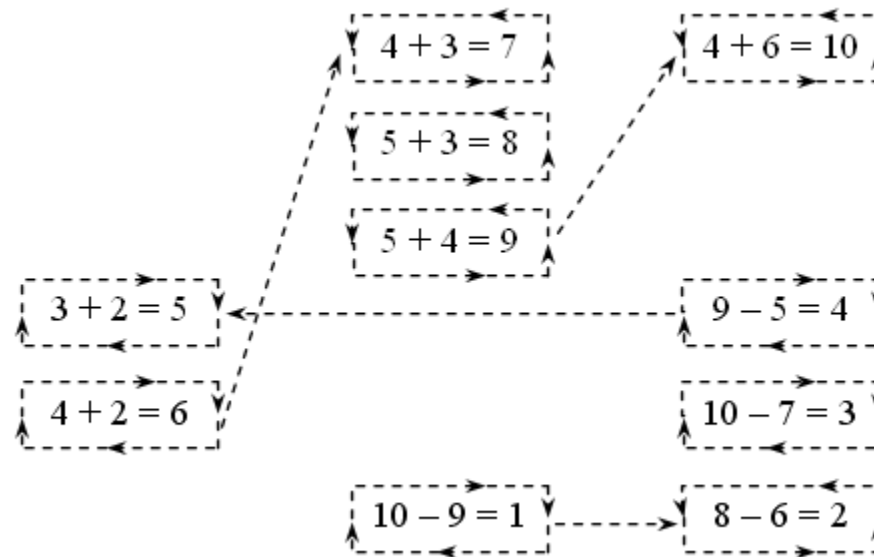

Аналогично могут определять маршрут движения пароходов, машин (от дальних пунктов к ближним – от больших чисел к меньшим).

VII. Итог урока.

В о п р о с ы : Что нового узнали на уроке? Чью работу хотели бы отметить? **У р о к 124**

**Т е м а : ЗАКРЕПЛЕНИЕ ЗНАНИЙ ПО ТЕМЕ
«ТАБЛИЧНОЕ СЛОЖЕНИЕ И ВЫЧИТАНИЕ»**

Педагогическая цель: создать условия для закрепления табличных случаев сложения и вычитания, умений сравнивать числа и именованные числа, решать простые и составные задачи; развития наблюдательности, логического мышления.

Планируемые результаты (предметные): знать название и последовательность чисел от 1 до 20; разрядный состав чисел от 11 до 20; название и обозначение операций сложения и вычитания; уметь использовать знание таблицы сложения однозначных чисел и соответствующих случаев вычитания в пределах 10 (на уровне навыка); сравнивать группы предметов с помощью составления пар; читать, записывать и сравнивать числа в пределах 20; находить значения выражений, содержащих одно действие (сложение или вычитание); решать простые задачи: раскрывающие смысл действий сложения и вычитания, задачи, при решении которых используются понятия «увеличить на ...», «уменьшить на ...», задачи на разностное сравнение; распознавать геометрические фигуры.

Универсальные учебные действия (метапредметные):

Регулятивные: уметь осуществлять контроль в форме сличения способа действия и его результата с заданным эталоном с целью обнаружения отклонений и отличий от эталона.

Коммуникативные: уметь выполнять взаимопроверку; слушать и вступать в диалог, участвовать в коллективном обсуждении.

Познавательные: умеют выполнять поиск и выделять необходимую информацию; применять методы информационного поиска.

Личностные: стремятся к овладению приёмами творческого самовыражения с осознанием общественной полезности своего труда.

Сценарий урока

I. Каллиграфическая минутка.

19 19 19 19 19

20 20 20 20 20

II. Устный счёт.

– Составьте «поезд».

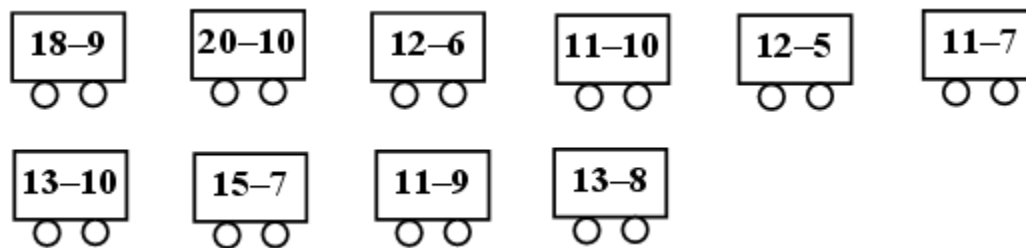

Решение:

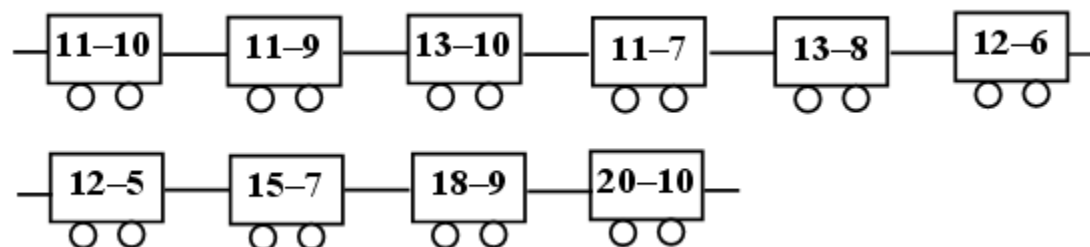

– Дополните до 10 числа: 4, 7, 5, 8, 6, 9.

– Увеличьте на 10 числа: 3, 5, 6, 7, 8, 9.

III. Развитие навыков счёта.

Работа по учебнику.

Устно выполняют задание 11 (с. 93), задания на полях «Состав чисел» (с. 92–93).



Физкультминутка

Работа в тетради (задание 3, с. 46).

Учащиеся выполняют задание в парах с последующей самопроверкой.



Физкультминутка

IV. Работа над задачами.

Коллективно разбирается задача на доске: учащиеся выделяют условие и вопрос, данные и искомые числа, составляют краткую запись, записывают решение и ответ.

Больших – 3 ш.
Маленьких – ? на 4 ш. б. } ?

1) $3 + 4 = 7$ (ш.) маленьких.

2) $3 + 7 = 10$ (ш.) всего.

Ответ: у Оли 10 шаров.

Самостоятельно учащиеся решают задачу 1 (с. 45 тетради) с последующей фронтальной и взаимопроверкой.

V. Работа с геометрическим материалом (задание 15, с. 93 учебника).

Решение: квадрат может быть составлен из фигур № 5, 1, 3, 6.

VI. Итог урока.

В о п р о с ы : Что хотите сказать? Что было особенно интересным? Как вы оцените свою работу на уроке?

Урок 125

Т е м а : ЗАКРЕПЛЕНИЕ И ОБОБЩЕНИЕ ЗНАНИЙ ПО ТЕМЕ «ТАБЛИЧНОЕ СЛОЖЕНИЕ И ВЫЧИТАНИЕ»

Педагогическая цель: создать условия для закрепления табличных случаев сложения и вычитания в пределах 20; развития навыков счёта, умений решать задачи и выражения изученных видов, сравнивать числа.

Планируемые результаты (предметные): умеют выполнять устно и письменно арифметические действия с числами и числовыми выражениями; решать текстовые задачи.

Универсальные учебные действия (метапредметные):

Регулятивные: уметь осуществлять самопроверку, контроль в форме сличения способа действия и его результата с заданным эталоном с целью обнаружения отклонений и отличий от эталона.

Коммуникативные: уметь осуществлять взаимопроверку; слушать и вступать в диалог, участвовать в коллективном обсуждении.

Познавательные: уметь осуществлять поиск и выделение необходимой информации; применять методы информационного поиска.

Личностные: проявляют положительное отношение к школе, к изучению математики.

Сценарий урока

I. Каллиграфическая минутка.

20 19 18 17 16

16 17 18 19 20

II. Устный счёт.

1. «Молчанка».

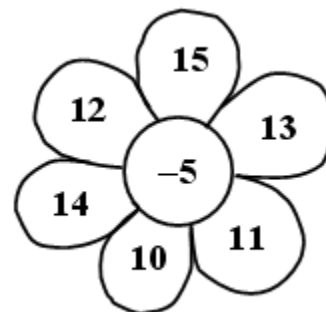
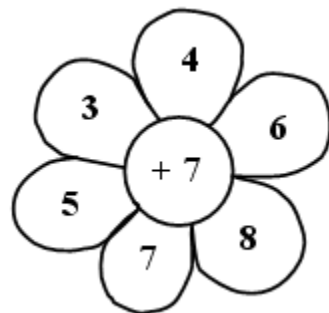

2. Игра «Занимательные рамки».

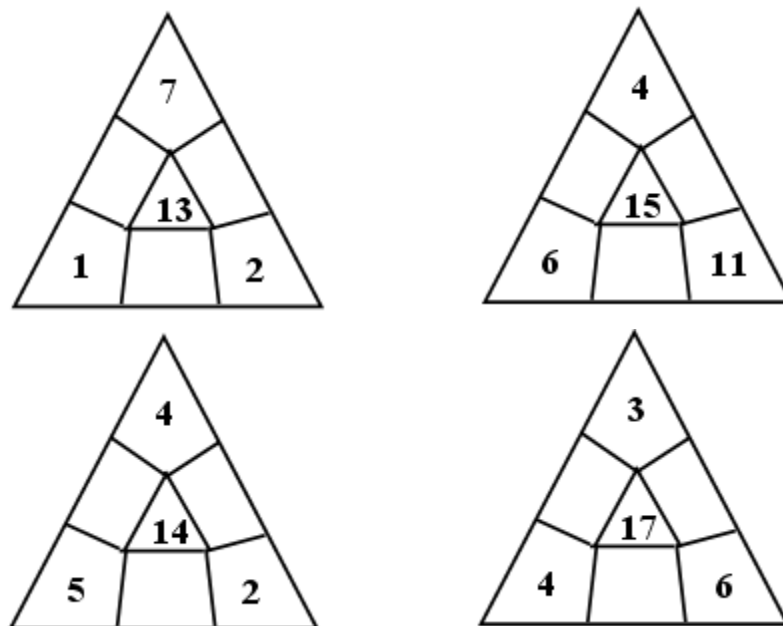

III. Развитие навыков счёта.

С комментированием выполняют задания 1–6 (с. 92 учебника).



Физкультминутка

Групповая работа (задание 17, с. 94 учебника).

Учащиеся выполняют задание, проверяют данные выражения и исправляют ошибки.

IV. Сравнение чисел.

Самостоятельно выполняется задание 22 (с. 95 учебника) с последующей взаимопроверкой.

V. Работа над задачами.

Коллективно разбирается одна из задач, данных в «Упражнениях для закрепления» (с. 92–95 учебника) по выбору учителя.



Физкультминутка

Учащиеся решают по вариантам задачи 1, 4 (с. 30 тетради) с последующей взаимо- или самопроверкой.

VI. Итог урока.

Вопросы: Чему учились на уроке? Как вы работали сегодня?

Урок 126

Тема: ПРОВЕРОЧНАЯ РАБОТА

Педагогическая цель: создать условия для проверки умений решать задачи, сравнивать величины и числа; знаний натурального ряда чисел до 20, разрядного состава двузначных чисел.

Планируемые результаты (предметные): уметь находить значения выражений, содержащих одно действие (сложение или вычитание); решать простые задачи: раскрывающие смысл действий сложения и вычитания.

Примерные задания для проверочной работы

1) Запиши цифрами числа:

пятнадцать	<input type="text"/> <input type="text"/>	тринадцать	<input type="text"/> <input type="text"/>
восемнадцать	<input type="text"/> <input type="text"/>	двадцать	<input type="text"/> <input type="text"/>
одиннадцать	<input type="text"/> <input type="text"/>	четырнадцать	<input type="text"/> <input type="text"/>
	_____		_____

шестнадцать

--	--

семнадцать

--	--

2) Запиши числа, в которых:

$1 \text{ д. } 8 \text{ ед.} = \square$

$2 \text{ д.} = \square$

$1 \text{ д. } 9 \text{ ед.} = \square$

$1 \text{ д. } 4 \text{ ед.} = \square$

3) Запиши все двузначные числа, которые меньше 19.

--	--	--	--	--	--	--	--	--	--	--	--	--	--	--	--	--	--	--	--

4) На рыбалке Женя и Дима поймали 10 карасей. Дима поймал 4 карася. Сколько карасей поймал Женя?

$13 + 3 + 0 = \square$

$19 - 10 - 6 = \square$

$15 - 5 + 8 = \square$

$16 - 6 + 5 = \square$

$17 - 4 + 2 = \square$

$18 - 5 + 4 = \square$

$11 + 7 - 6 = \square$

$12 + 8 - 7 = \square$

6) Сравни выражения:

$18 \text{ см} \dots 1 \text{ дм } 8 \text{ см} \quad 19 - 2 \dots 19 - 3$

$13 \text{ см} \dots 1 \text{ дм } 4 \text{ см} \quad 15 + 3 \dots 14 + 4$

7) Начерти один отрезок длиной 14 см, а другой – на 2 см короче. Запиши длину второго отрезка.

Урок 127

Тема: ОБОБЩЕНИЕ ЗНАНИЙ ПО ТЕМАМ, ИЗУЧЕННЫМ В ПЕРВОМ КЛАССЕ

Педагогическая цель: создать условия для закрепления знаний по основным темам, изученным в первом классе: «Состав чисел первого десятка», «Сложение и вычитание чисел в пределах 20», «Решение простых и составных задач», «Нумерация чисел 1–20»; развития навыков устного счёта.

Планируемые результаты (предметные): знать название и последовательность чисел от 1 до 20; разрядный состав чисел от 11 до 20; уметь называть и обозначать операции сложения и вычитания; использовать знание таблицы сложения однозначных чисел и соответствующих случаев вычитания в пределах 10 (на уровне навыка); решать задачи, при решении которых используются понятия «увеличить на ...», «уменьшить на ...», задачи на разностное сравнение; распознавать геометрические фигуры.

Универсальные учебные действия (метапредметные):

Регулятивные: уметь оценивать результат своей работы на уроке.

Коммуникативные: уметь осуществлять взаимопроверку; слушать и вступать в диалог, участвовать в коллективном обсуждении.

Познавательные: уметь осуществлять поиск и выделение необходимой информации; применять методы информационного поиска.

Личностные: имеют представления о причинах успехов в учёбе.

Сценарий урока

I. Каллиграфическая минутка.

11 12 13 14 15

15 14 13 12 11

II. Закрепление знания нумерации.

На доске:

1.

--

8

--

--

5

--

--

9

--

– Назовите предыдущее и следующее числа для каждого из записанных.

2.

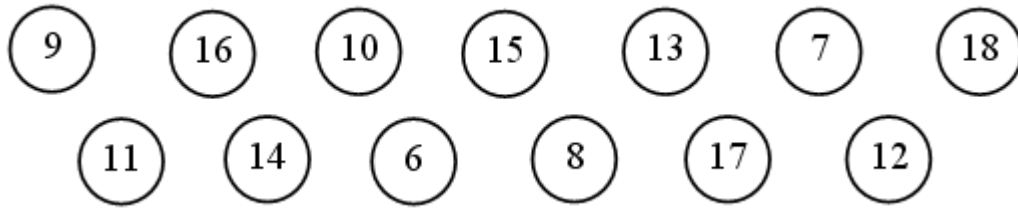

– Запишите числа в порядке увеличения. (6, 7, 8, 9, 10, 11, 12, 13, 14, 15, 16, 17, 18.)

III. Устный счёт.

1. «Расшифруйте слово».

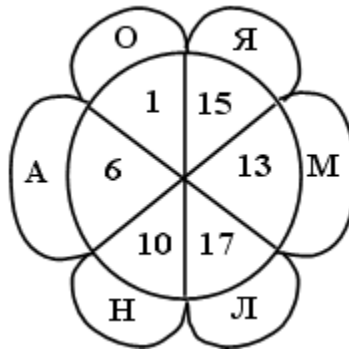

$$\begin{aligned} \square + 1 &= 18 \\ 13 - \square &= 12 \\ \square - 1 &= 12 \\ 16 - \square &= 10 \\ 19 - \square &= 9 \\ \square + 8 &= 14 \\ \square - 7 &= 8 \end{aligned}$$

(Зашифрованное слово – ломаная.)

2. Задания 1, 2, 3 (с. 100 учебника).

IV. Закрепление знания состава чисел первого десятка.

С этой целью выполняется задание «Собери число 8» на доске.

Задание учащиеся выполняют самостоятельно, составляя по-разному число 8 и соединяя числа стрелочками разных цветов (см. на рис.: з. – зелёный цвет, к. – красный, с. – синий).

Решение:

8

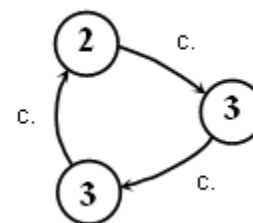
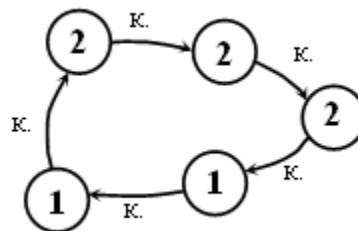
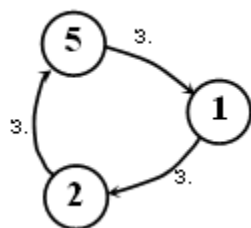

Физкультминутка

V. Работа над задачами.

Коллективно разбираются задачи 1, 5 (с. 104 учебника). К задаче 1 может быть составлена схема, к задаче 5 – краткая запись. Ученики самостоятельно записывают решение и ответ с последующей фронтальной проверкой.

Задача 1.

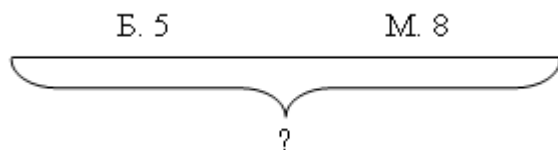

$$5 + 8 = 13 \text{ (м.)}$$

Ответ: 13 мячей купили.

Задача 5.

Было – 11 т.

Продали – 5 т.

Осталось – ?

$$11 - 5 = 6 \text{ (т.)}$$

Ответ: 6 телевизоров осталось.



Физкультминутка

Самостоятельно ученики решают задачу 1 (с. 48 тетради) с последующей взаимопроверкой.

VI. Закрепление навыков счёта.

Работа по учебнику (с. 102).

Устно выполняют задание 1.

С комментированием ученики выполняют задание 6.

VII. Работа с геометрическим материалом.

На доске:

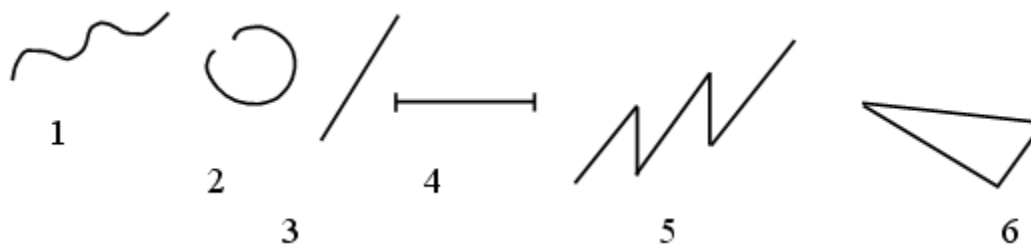

- На сколько групп можно разделить эти линии? (На три: прямые, кривые, ломаные.)
- Назовите номера прямых линий. (№ 3, № 4.)
- Назовите номера кривых. (№ 1, № 2.)
- Какие линии являются ломаными? (№ 5, № 6.)
- Сколько звеньев в ломаной под № 5? (5.)
- Сколько звеньев в другой ломаной? (3.)

Работа по учебнику (с. 106 учебника).

- Назовите каждый многоугольник в задании 2.

VIII. Итог урока.

Вопросы: Как вы работали сегодня на уроке? Кого вам хотелось бы особенно отметить?

Урок 128

Тема: ОБОБЩЕНИЕ ЗНАНИЙ

Педагогическая цель: создать условия для закрепления знаний по темам, изученным в первом классе: «Нумерация чисел первого и второго десятков», «Сложение и вычитание чисел в пределах двадцати», «Решение простых и составных задач», «Многоугольники»; развития навыков устного счёта.

Планируемые результаты (предметные): уметь читать, записывать и сравнивать числа в пределах 20; находить значения выражений, содержащих одно действие (сложение или вычитание); решать простые задачи.

Универсальные учебные действия (метапредметные):

Регулятивные: уметь выполнять самопроверку, контроль в форме сличения способа действия и его результата с заданным эталоном с целью обнаружения отклонений и отличий от эталона.

Коммуникативные: уметь осуществлять взаимопроверку; слушать и вступать в диалог, участвовать в коллективном обсуждении.

Познавательные: уметь осуществлять поиск и выделение необходимой информации; применять методы информационного поиска.

Личностные: проявляет уважение к мыслям и настроениям другого человека, доброжелательное отношение к одноклассникам.

Сценарий урока

I. Каллиграфическая минутка.

11 13 15 17 19
12 14 16 18 20

II. Устный счёт.

1. «Назови соседа».

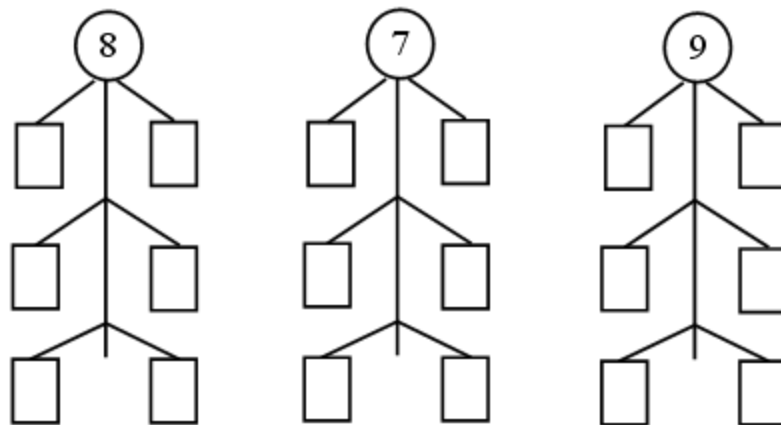

2. Задание 3 (с. 101 учебника).

III. Закрепление знания состава чисел первого десятка.

С этой целью в парах выполняется задание «Собери число 10» с последующей фронтальной проверкой (см. на рис.: г. – голубой цвет, о. – оранжевый, р. – розовый).

Решение:

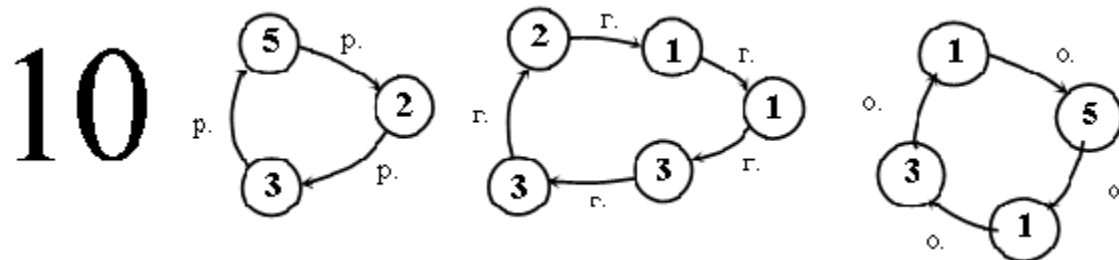

Физкультминутка

IV. Закрепление знания нумерации.

На доске:

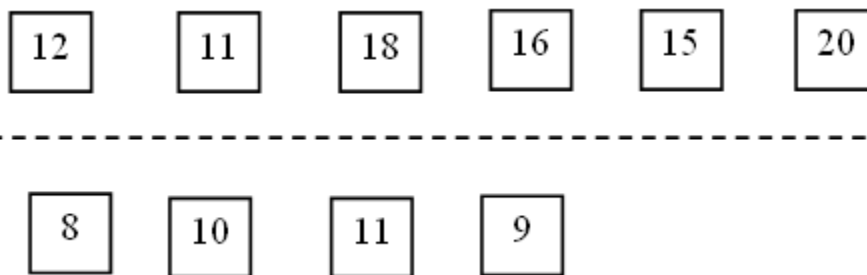

– Назовите самое больше и самое маленькое число в каждой группе.

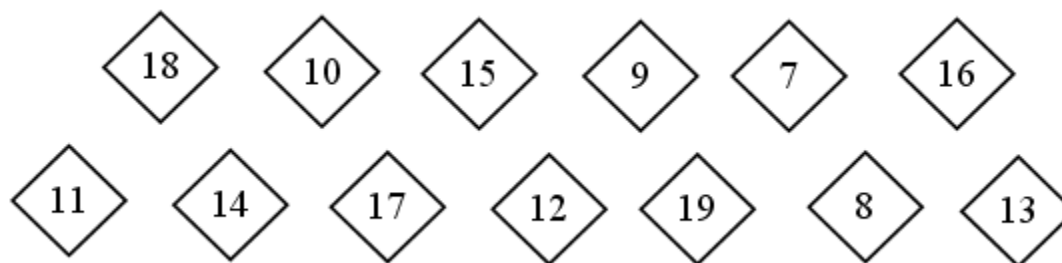

– Запишите числа в порядке убывания.

V. Закрепление навыков счёта.

Работа по учебнику.

Устно (с подробным объяснением) выполняются задания 7 (с. 102), 11 (с. 103).

– Рассмотрите выражения, данные в задании 9 (с. 103).

– Сравните выражения в каждом столбике. Что заметили?

– Продолжите 3 и 4-й столбики.

$$\left(\begin{array}{l} \underline{6 + 10 = 16} \\ 16 - 6 = 10 \\ 16 - 10 = 6 \end{array} \quad \begin{array}{l} \underline{9 + 10 = 19} \\ 19 - 9 = 10 \\ 19 - 10 = 9 \end{array} \right)$$



Физкультминутка

VI. Работа над задачами.

Коллективно разбираются 1–2 задачи из учебника (с. 104–105) (по выбору учителя).

Самостоятельно (по вариантам) учащиеся решают задачи 2 и 3 (с. 48 тетради) с последующей взаимной или самопроверкой.

VII. Работа с геометрическим материалом.

На доске:

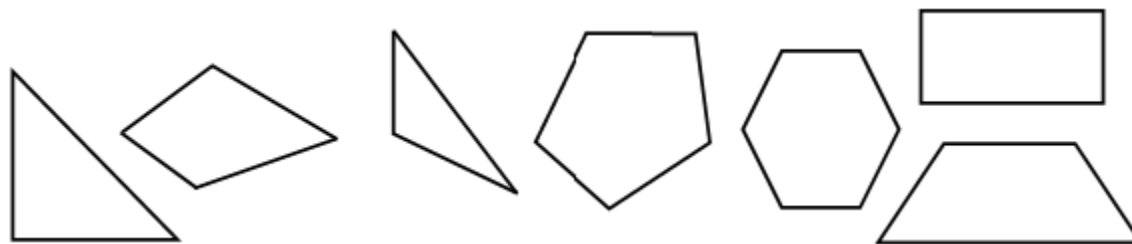

– Что хотите сказать?

– Назовите каждый многоугольник. На какие группы можно разделить все фигуры?

С а м о с т о я т е л ь н а я р а б о т а у ч а щ и х с я (задание 2, с. 107 учебника).

VIII. Итог урока.

В о п р о с ы : Оцените свою работу на уроке. Что вам хотелось бы выполнить ещё?

Урок 129

Тема: КОНТРОЛЬНАЯ РАБОТА ЗА ГОД

Педагогическая цель: проверить, как учащиеся усвоили основные вопросы курса математики за первый класс.

Планируемые результаты (предметные): знать название и последовательность чисел от 1 до 20; разрядный состав чисел от 11 до 20; название и обозначение операций сложения и вычитания; уметь использовать знание таблицы сложения однозначных чисел и соответствующих случаев вычитания в пределах 10 (на уровне навыка); сравнивать группы предметов с помощью составления пар; находить значения выражений, содержащих одно действие (сложение или вычитание); решать простые задачи; распознавать геометрические фигуры.

Сценарий урока

I. Выполнение контрольных заданий.

Учитель может использовать задания из учебника (с. 110–111) или предложить ученикам, например, контрольную работу, приведенную ниже.

В а р и а н т I

В а р и а н т II

1. Найдите значения выражений.

$6 + 4$

$10 - 2$

$3 + 5$

$8 - 4$

$10 + 2$

$7 - 1$

$8 + 0$

$16 - 6$

$9 + 1$

$5 - 5$

$7 + 3$

$9 - 3$

$2 + 6$

$6 - 6$

$4 + 10$

$11 - 1$

$9 + 0$

$7 - 7$

$8 + 1$

$5 - 0$

2. Представьте в виде суммы разрядных слагаемых.

$12 = \square + \square$

$15 = \square + \square$

$17 = \square + \square$

$11 = \square + \square$

$13 = \square + \square$

$19 = \square + \square$

3. Решите задачу.

На горке каталось 11 ребят, один мальчик ушёл домой. Сколько детей осталось на горке?

В пруду плавало 12 лебедей, к ним приплыл ещё один. Сколько лебедей стало?

4. Сравните числа.

$5 * 4$

$8 * 9$

$3 * 13$

$10 * 11$

$6 * 6$

$8 * 8$

$6 * 3$

$9 * 10$

$15 * 5$

$12 * 14$

$7 * 7$

$5 * 5$

5. Начертите отрезок длиной 6 см.

Ниже начертите отрезок на 2 см длиннее первого.

5. Начертите отрезок длиной 7 см.

Под ним начертите отрезок на 2 см короче первого.

6. Дополнительные задания.

- Четыре мальчика пожали друг другу руки. Сколько всего было сделано рукопожатий?
- Линейка Незнайки короче линейки Пончика, но длиннее линейки Торопыжки.

У кого самая длинная линейка?

У кого самая короткая?

Урок 130

Тема: ОБОБЩЕНИЕ ЗНАНИЙ

Педагогическая цель: создать условия для закрепления знаний по темам, изученным в первом классе: «Нумерация чисел первого и второго десятков», «Сложение и вычитание чисел в пределах двадцати», «Решение простых и составных задач», «Многоугольники»; развития навыков устного счёта.

Планируемые результаты (предметные): уметь находить значения выражений, содержащих одно действие (сложение или вычитание); решать простые задачи.

Универсальные учебные действия (метапредметные):

Регулятивные: уметь самостоятельно планировать и выполнять свои действия на знакомом учебном материале; выполнять действия в сотрудничестве с учителем по предложенному плану.

Коммуникативные: уметь донести свою позицию до других: оформлять свою мысль в устной форме (на уровне одного предложения или небольшого текста); слушать и понимать речь других; демонстрировать своё понимание высказывания партнера по общению.

Познавательные: уметь выполнять логические действия: анализ, синтез, выбирать основания для сравнения, сериации, классификации объектов, устанавливать аналогии и причинно-следственные связи, выстраивать логическую цепь рассуждений.

Личностные: имеют общее представление о моральных нормах поведения, соблюдают их.

Сценарий урока

I. Устный счёт.

1. «Расшифруй слово».

$$7 - 2 - 1 = \square$$

н

$$4 + 1 - 4 = \square$$

с

$$5 - 4 + 1 = \square$$

о

$$2 + 2 + 2 = \square$$

е

$$3 + 4 - 2 = \square \quad \text{ц}$$

$$4 - 3 + 2 = \square \quad \text{л}$$

2. Какие детали выпали?

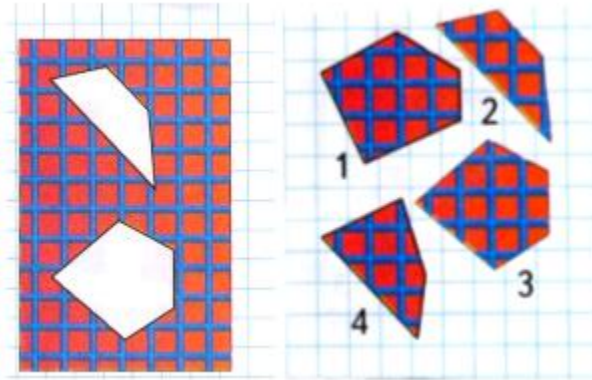

3. Задача в стихах.

На прогулке из яслей
Вышло десять малышей.
Пять из них на травку сели,
Остальные – на качели.

Сколько ребят село на качели?

Решение: $10 - 5 = 5$ (м.).

Дядя ёжик в сад зашёл,
Десять спелых груш нашёл.
Семь из них он дал ежатам,
Остальные же – зайчатам.

Сколько груш дядя ёж дал зайчатам?

Решение: $10 - 7 = 3$ (гр.).



Физкультминутка

II. Работа по карточкам.

– Вычислите массу каждого животного в килограммах.



--	--	--	--	--	--	--	--	--	--



--	--	--	--	--	--	--	--	--	--



--	--	--	--	--	--	--	--	--	--

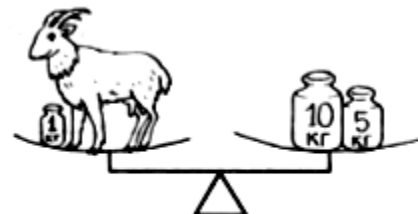

--	--	--	--	--	--	--	--	--	--



Физкультминутка

III. Работа по учебнику.

Коллективно разбираются 1–2 задачи из учебника (с. 104–105) (по выбору учителя).

Самостоятельно (по вариантам) учащиеся решают задания 11 и 12 (с. 103 учебника) с последующей взаимно- или самопроверкой.

IV. Фронтальная работа.

Игра «Лучший следопыт».

Дидактическая цель: систематизирование и обобщение знаний учащихся.

Средства обучения: схема расположения деревьев на доске.

Содержание игры.

– Мальчик отправляется по лесу в разведку.

Учитель на доске изображает схему расположения деревьев.

– По его пути должны отправиться взрослые. В менее опасных местах он оставлял следы – около деревьев писал палочкой пример, обозначающий номер полянки, где он останавливался.

Учитель на доске около деревьев пишет мелом примеры вида:

Дуб

$$16 - 10 = \square$$

Ель

$$13 - 10 = \square$$

Берёза

$$12 - 10 = \square$$

Сосна

$$17 - 10 = \square$$

Дуб

$$14 - 10 = \square$$

Ель

$$10 - 9 = \square$$

Берёза

$$18 - 10 = \square$$

Сосна

$$15 - 10 = \square$$

– Мы с вами следопыты. Мы должны расшифровать номера полянок и пройти по следам разведчика, показать путь его движения и рассказать, в каком направлении он двигался.

Учащиеся под руководством учителя намечают план действий:

1. Расшифровать номера полянок (решить примеры).
2. Показать мелом путь движения разведчика.
3. Рассказать и показать, в каком направлении двигался разведчик, употребляя слова «слева направо», «справа налево», «между», «слева от сосны» и т. д.

Слова, которые нужно употребить в рассказе, учитель записывает на доске до проведения игры и предлагает их прочитать.

Если следопыт показывает путь движения разведчика неправильно, то остальные следопыты подают сигнал тревоги (показывают красный круг). Выигрывает тот следопыт, который не допустил ошибок. Направление движения разведчика можно изменять многократно, записывая другие примеры под деревьями.

V. Итог урока.

В о п р о с ы : Что нового узнали на уроке? Чью работу хотели бы отметить?

У р о к 131

Т е м а : ОБОБЩЕНИЕ ЗНАНИЙ

Педагогическая цель: создать условия для закрепления знаний по темам, изученным в первом классе: «Нумерация чисел первого и второго десятков», «Сложение и вычитание чисел в пределах двадцати», «Решение простых и составных задач», «Многоугольники».

Планируемые результаты (предметные): знать названия и последовательность чисел от 1 до 20; разрядный состав чисел от 11 до 20; уметь использовать знание таблицы сложения однозначных чисел и соответствующих случаев вычитания в пределах 10 (на уровне навыка); находить значения выражений, содержащих одно действие (сложение или вычитание); решать простые задачи.

Универсальные учебные действия (метапредметные):

Регулятивные: уметь различать способ и результат действия; принимать практическую задачу.

Коммуникативные: уметь осуществлять взаимопроверку; слушать и вступать в диалог, участвовать в коллективном обсуждении.

Познавательные: уметь произвольно и осознанно владеть общим приёмом решения задач; осуществлять поиск необходимой информации для выполнения учебных заданий; использовать знаково-символические средства, в том числе модели и схемы для решения учебных задач; ориентироваться на разнообразие способов решения задач.

Личностные: демонстрируют положительное отношение к школе, к изучению математики.

Сценарий урока

I. Устный счёт.

– Подумайте и решите цепочки примеров.

$$6 + 4 - 5 - 4 + 8 - 3 = \square$$

$$2 + 7 - 4 + 3 - 4 - 2 = \square$$

$$7 - 5 + 8 - 6 + 0 + 3 = \square$$

– Помогите ежику добраться до норки. Перед ним две дорожки. Длина одной дорожки 9 м, а длина другой 11 см. Сравните, какая из них короче? Какая длиннее? На сколько сантиметров длиннее? На сколько сантиметров короче? Как узнали?

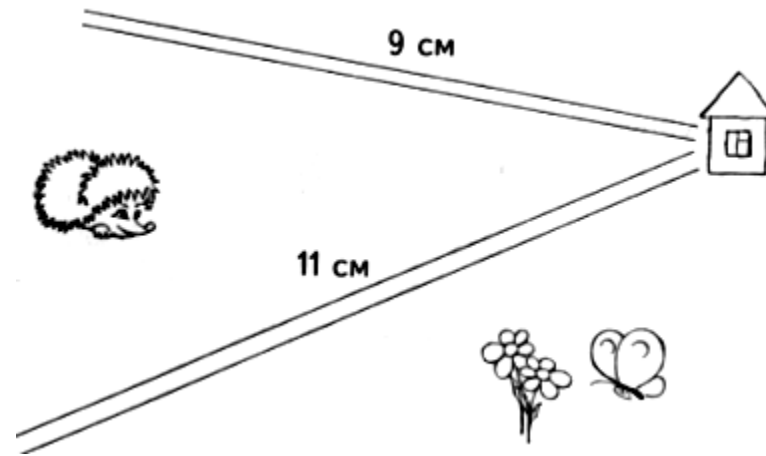

– Прочитайте загадку.

Учитель на доске чертит квадраты и вписывает в них цифры и слоги, затем он предлагает прочитать слоги в порядке их номеров и отгадать загадку.

$\frac{2}{\text{маль}}$	$\frac{1}{\text{пять}}$	$\frac{4}{\text{ков}}$	$\frac{3}{\text{чи}}$	$\frac{6}{\text{чу}}$	$\frac{5}{\text{пять}}$	$\frac{8}{\text{чи}}$	$\frac{7}{\text{лан}}$	$\frac{9}{\text{ков}}$	$\frac{10}{\text{Разо}}$	
$\frac{12}{\text{маль}}$	$\frac{11}{\text{шлись}}$	$\frac{14}{\text{ки}}$	$\frac{13}{\text{чи}}$	$\frac{15}{\text{в}}$	$\frac{17}{\text{ные}}$	$\frac{16}{\text{раз}}$	$\frac{19}{\text{лан}}$	$\frac{18}{\text{чу}}$	$\frac{20}{\text{чи}}$	$\frac{21}{\text{ки}}$



Физкультминутка

II. Работа по карточкам.

Учащиеся составляют и решают задачи, используя иллюстрации.

Карточка № 1

Было

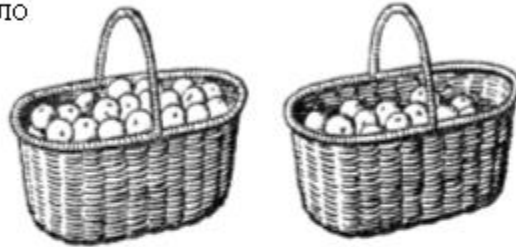

10 кг

8 кг

Продали 4 кг
Осталось?

Карточка № 2

Было

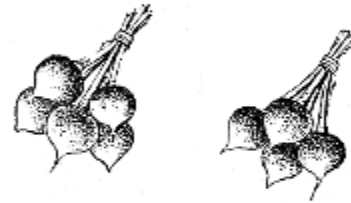

Съели 3 шт.
Осталось?

Карточка № 3

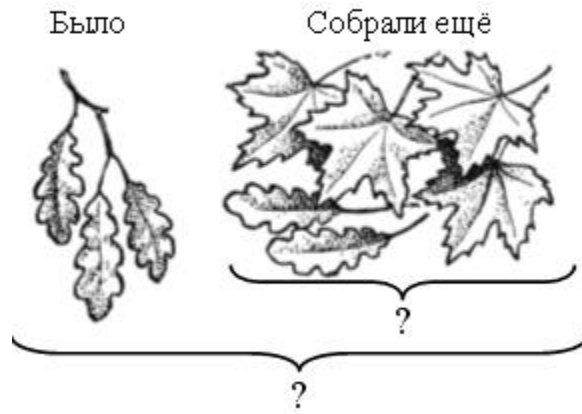

Карточка № 4

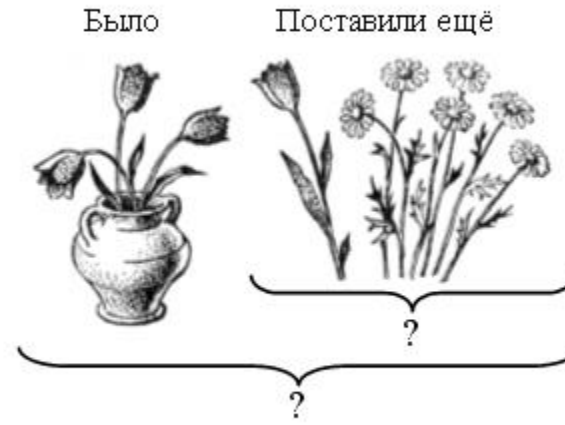

III. Работа по учебнику.

Коллективно разбираются 1–2 задачи из учебника (с. 104–105) (по выбору учителя).

Самостоятельно (по вариантам) учащиеся решают задания 6 и 7 (с. 102) с последующей взаимной или самопроверкой.



Физкультминутка

IV. Фронтальная работа.

Игра «Десятки и единицы».

Дидактическая цель: закрепление приёма образования двузначных чисел, основанного на нумерации; закрепление знаний нумерации чисел в пределах 20.

I вариант.

Средства обучения: набор отдельных палочек и пучков палочек.

Содержание игры: вызванный ученик берет пучок в одну руку, а отдельные палочки – в другую и показывает их классу. Дети угадывают, показывают карточку с цифрой числа палочек в другой руке.

Затем задание усложняется: угадать, сколько отдельных палочек в руке, если в другой – пучок, и составить пример на сложение. Например, ученик по заданию взял 15 палочек, положив пучок из 10 палочек в правую руку и 5 палочек в левую. Он показывает пучок в правой руке. Дети отгадывают, что в левой руке 5 палочек, и составляют для проверки пример на сложение: $10 + 5 = 15$.

II вариант.

Средства обучения: на доске изображена таблица с двумя разрядами:

Десятки	Единицы

Содержание игры: учитель молча стучит указкой 1 раз в разряде десятков и несколько раз в разряде единиц. Дети внимательно слушают и показывают учителю соответствующее число на карточках с цифрами.

III вариант.

Содержание игры: учитель вызывает двух детей к доске. Ученик, стоящий справа, обозначает единицы, а стоящий слева – десятки. Учитель называет двузначное число; ученик, стоящий справа, отхлопывает число единиц, а стоящий слева – число десятков. Все остальные ученики выполняют роль контролеров. Они сигнализируют, если десятичный состав числа показан учениками неверно.

Урок 132

Тема: ИТОГОВЫЙ УРОК

Педагогическая цель: создать условия для закрепления знаний по темам, изученным в первом классе.

Планируемые результаты (предметные): знать название и последовательность чисел от 1 до 20; разрядный состав чисел от 11 до 20; название и обозначение операций сложения и вычитания; уметь использовать знание таблицы сложения однозначных чисел и соответствующих случаев вычитания в пределах 10 (на уровне навыка); находить значения выражений, содержащих одно действие (сложение или вычитание); решать простые задачи; распознавать геометрические фигуры.

Универсальные учебные действия (метапредметные):

Регулятивные: уметь осуществлять контроль по результату (ретроспективный), контроль результата по просьбе учителя; отличать верно выполненное задание от неверного.

Коммуникативные: уметь слушать и вступать в диалог, участвовать в коллективном обсуждении.

Познавательные: уметь осуществлять поиск и выделение необходимой информации; применять методы информационного поиска.

Личностные: проявляют интерес к учебному материалу.

Сценарий урока

Данный урок лучше провести в форме нестандартного. Это может быть урок-игра, урок-КВН, урок-путешествие, урок-сказка.

Материал подбирает учитель в соответствии с изученными темами.

1. Начертите на листке в левой руке Буратино 2 прямые линии, а на листке в его правой руке – 3 кривые линии.



2. Определите, не считая, чего больше: вишенки или клубнички?

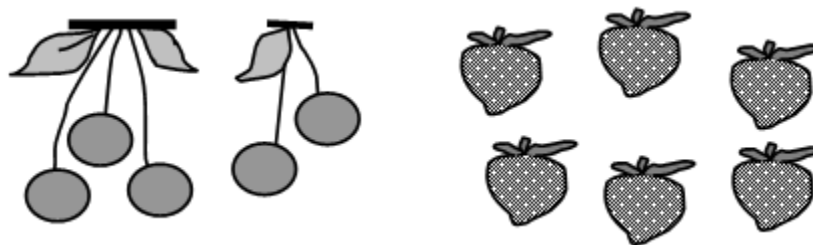

3. Определите закономерность и дорисуйте.

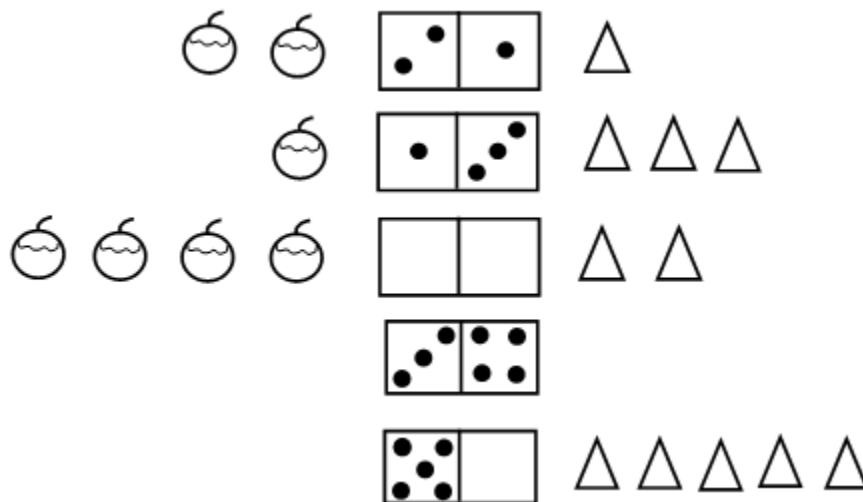

4. Подчеркните неверные равенства зелёным, а неверные неравенства – красным.

$6 = 6$ $5 < 8$ $9 = 7$ $6 > 4$ $8 > 1$ $7 < 8$
 $5 = 4$ $7 > 3$ $2 > 5$ $3 < 2$ $3 = 3$ $9 = 10$

5. Подчеркните:

- синим цветом – все выражения;
- красным – все суммы;
- зелёным – все разности.

$5 - 2$ $6 = 6$ $0 - 0$ $9 > 8$ $9 + 0$ $7 - 2$

$8 + 7 \quad 4 - 4 \quad 0 < 1$

6. Раскрасьте цветок между прямоугольниками.

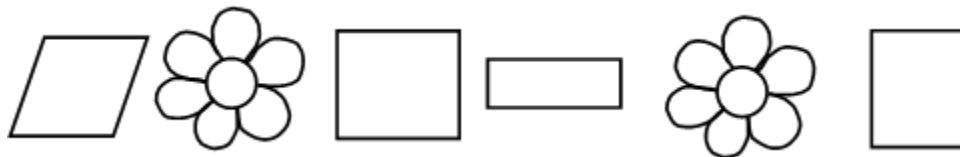

7. Обведите красным четырёхугольники, зелёным – треугольники.

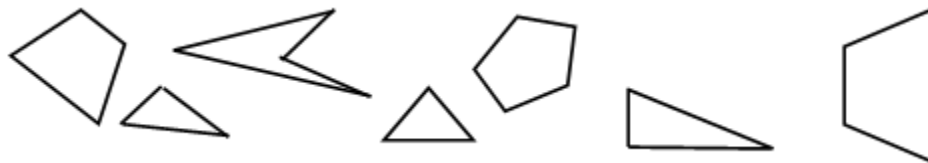

8. Соедините стрелками условие и вопрос задачи.

На льдине играли 5 пингвинов.
К ним приплыли ещё 3 пингвина

Сколько мячей катали пингвины?

Сколько бананов съела Анфиса?

Сколько пингвинов стало на льдине?

Сколько бананов было у детей

Сколько пингвинов уплыло?

На сколько больше бананов съела
Вера, чем Анфиса?

Вера съела 7 бананов, а Анфиса
на 2 банана больше

ЛИТЕРАТУРА

1. *Бененсон, Е. П.* Математика. 1 класс : тетрадь № 1, 2 / Е. П. Бененсон, Л. С. Итина – М. : Корпорация «Федоров», 1998.
2. *Волкова, С. И.* Математика. Устные упражнения : 1 кл. : пособие для учителя / С. И. Волкова. – М. : Просвещение, 2008.
3. *Волкова, С. И.* Математика : 1–4 классы. Контрольные работы : пособие для учителя / С. И. Волкова. – М. : Просвещение, 2010.
4. *Волина, В. В.* Праздник числа / В. В. Волина. – М. : Знание, 1993.
5. *Гейдман, Б. П.* Считаем до 10 : рабочая тетрадь / Б. П. Гейдман [и др.]. – М. : Гимназия «Открытый мир», 1995.
6. *Моро, М. И.* Математика. 1 класс : учеб. для общеобразоват. учреждений : в 2 ч. / М. И. Моро, С. И. Волкова, С. В. Степанова. – М. : Просвещение, 2012.
7. *Моро, М. И.* Математика. 1 класс : рабочая тетрадь для учащихся общеобразоват. учреждений : в 2 ч. / М. И. Моро, С. И. Волкова. – М. : Просвещение, 2012.